

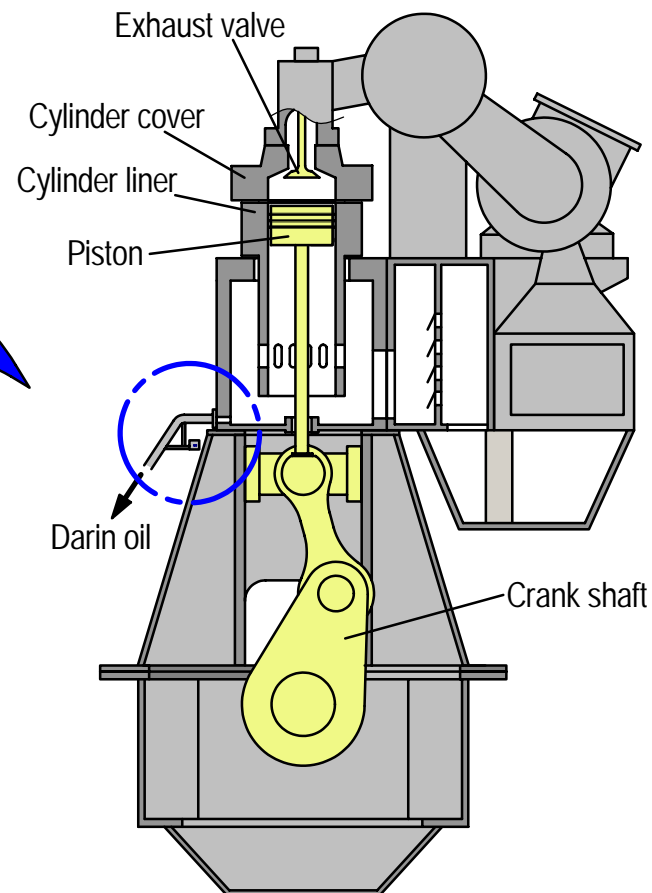

TF-Detector (ON-LINE連続磨耗粉濃度計測装置)

連続計測可能な磨耗粉濃度センサーの開発に成功！
リング/ライナーの摺動状態をドレン中の磨耗粉濃度を連続計測することにより把握！

安全に、最低限の注油量に減量して運行可能！
不測の事態によるシリンダ状態の悪化を早期に発見、被害を最小限に！
常時監視により、リング・ライナーの磨耗量推定が可能、長期運行計画の精度アップ！

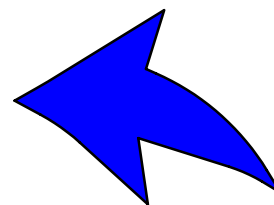
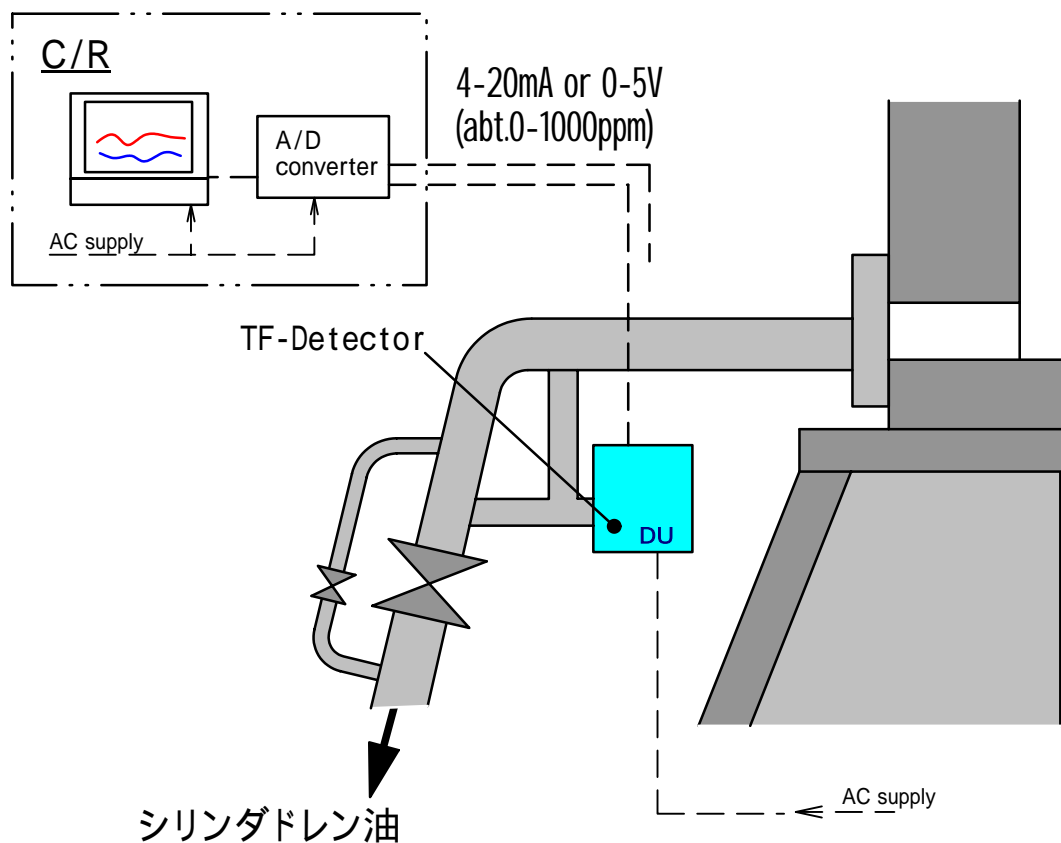

TF-detector arrangement

(Trace of Friction-powder detector)

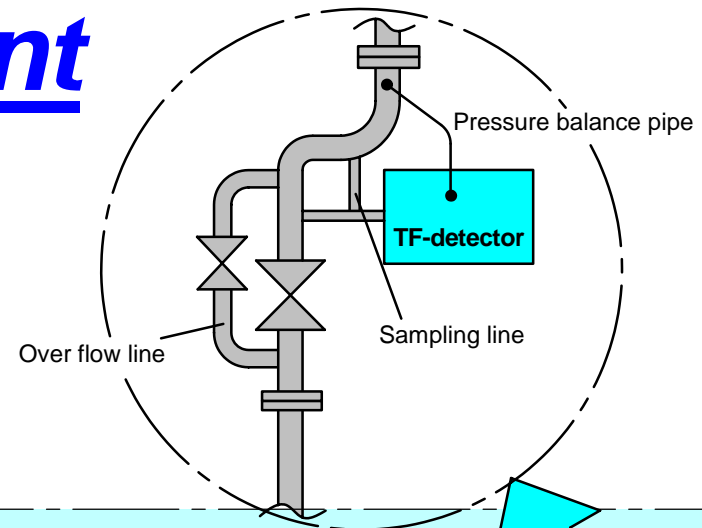

Control room

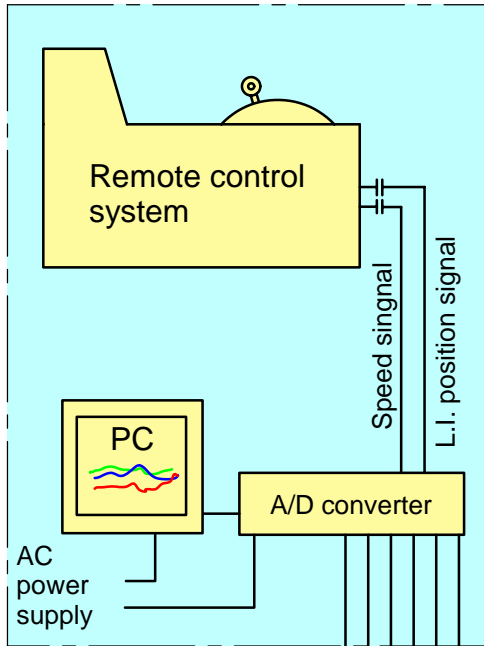

Engine side

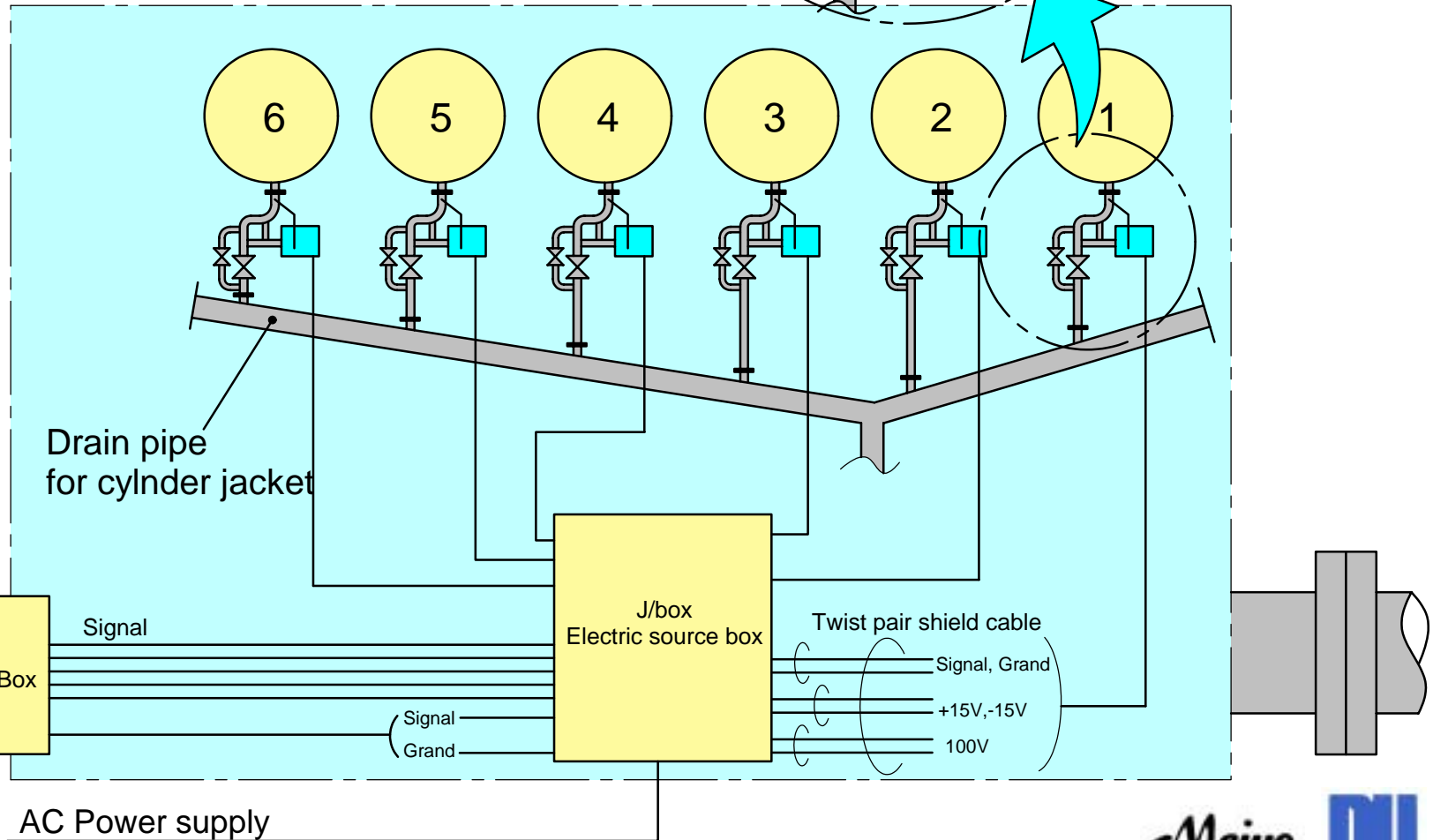

Example of arrangement

