

STAR

スノーブローワ

部 品 表

製品コード		K90204
型 式		MSB2551
部品供給型式		MSB2551-01
製品コード		K90205
型 式		MSB2751
部品供給型式		MSB2751-01

- ・ 部品ご注文の際は、必ず部品供給型式をご連絡ください。
- ・ 補用部品の一部には、まとめ・セット販売のみの部品があります。

SFAA

部 品 表

部品のご注文について

1. 部品ご注文の際は、下記項目をご連絡ください。

- ① 製品名
- ② 部品供給型式（型式）
- ③ 部品名称
- ④ 部品番号
- ⑤ 個 数

※ 部品供給型式は部品表表紙および、本体に貼付のネームプレートに表示しています。

2. 個数欄の 、 は、以下のことを表しております。

…シムなど、組み込まれている個数が製品個々により異なる部品

…アッセイ品に含まれる部品で単品では供給しない部品

3. 見出番号が になっているものは、通常部品と違い、納期が長くかかりますので、その都度ご相談させていただきます。

4. 補用部品の一部には、まとめ・セット販売のみの部品があります。ご注文の際はご確認ください。また部品表上、分解されていない部品はセット販売のみの対応とさせていただきます。

※ 部品は改良等により予告なく形状・材質を変更することがあります。

補修部品の供給年限について

補修部品は当社純正部品をお買い求めください。市販類似品をお使いになりますと、機械の不調や性能に影響する場合があります。

この製品の補修用部品の供給年限（期間）は、製造打ち切り後9年です。ただし、供給年限内であっても、特殊部品については納期などをご相談させていただきます場合もあります。

補修部品の供給は原則的には上記の供給年限で終了しますが、供給年限経過後であっても、部品供給のご要請があった場合は納期および価格についてご相談させていただきます。

保証について

機械の改造は故障の原因となりますので、行わないでください。

改造した場合や取扱説明書に述べられた正しい使用目的と異なる場合は、保証の対象外になりますのでご注意ください。

MSB2551・2751 スノーブローワ ギヤボックス

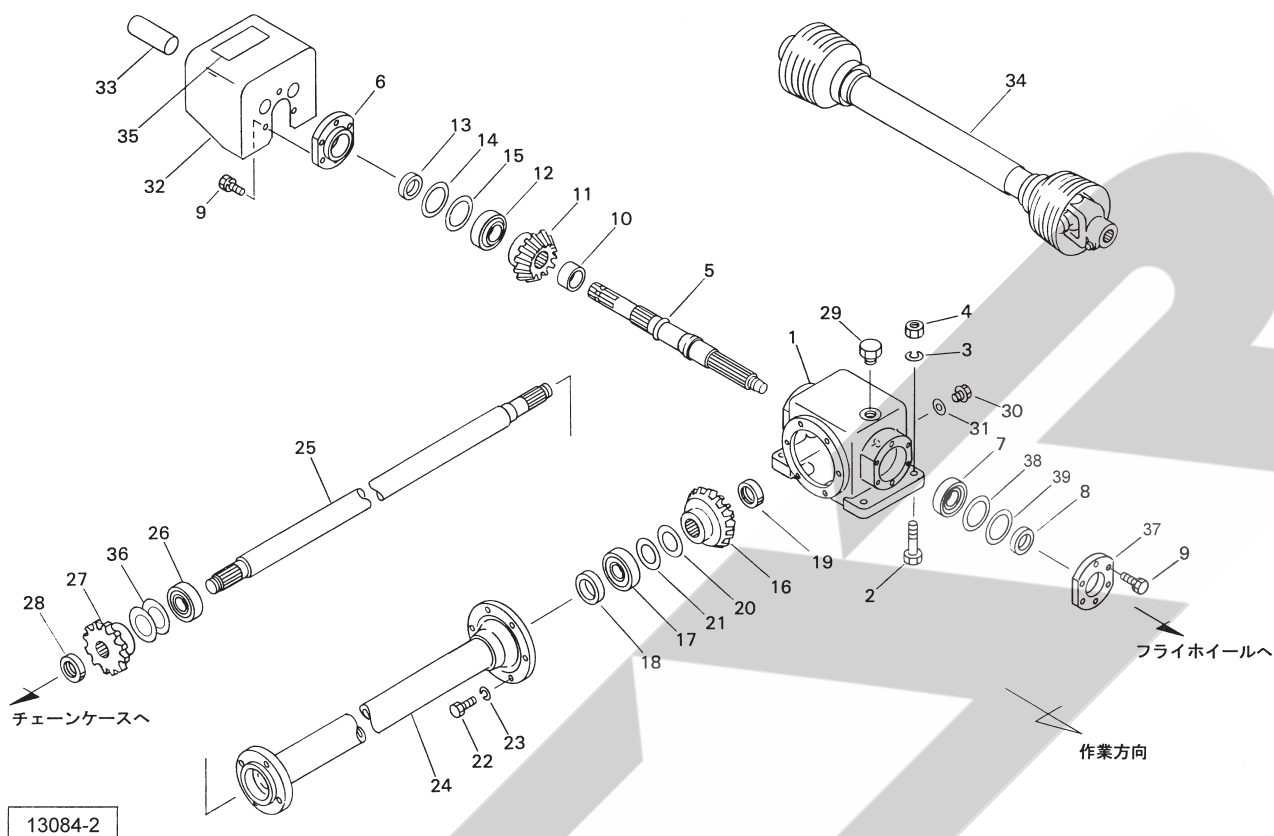

見出番号	部品番号	部品名称	個数	備考
1	1435440007	ギヤボックス	1	
2	BZ12045	ボルト 8. 8 M12×45	4	
3	WSA12	バネザガネ 3ゴウ M12	4	
4	NUZ12	Uナット 8 M12	4	
5	1435430002	シャフト; PIC	1	
6	0873770007	キャップ	1	
7	J32010	テーパローラベアリング 32010	1	
8	D50729	オイルシール D50×72×9	1	
9	BSPZ08025	コガタSWツキボルト 7 M8×25	12	
10	0873780002	カラー	1	
11	0873750002	ベベルギヤ; 17T	1	
12	J30207	テーパローラベアリング 30207	1	
13	D356210	オイルシール D35×62×10	1	
14	0873800000	シム; 63×0.27	-	
15	0873810000	シム; 63×0.1	-	
16	0873760002	ベベルギヤ; 24T	1	
17	J6307	ボールベアリング 6307	1	
18	D40628	オイルシール D40×62×8	1	
19	078908400M	カシメロックナット; M30×1.5	1	
20	0445862000	チョウセイシム; 35×0.2	-	
21	0445851000	チョウセイシム; 35×0.1	-	
22	BSZ10030	コガタボルト 7 M10×30	6	
23	WSA10	バネザガネ 3ゴウ M10	6	
24	1435510007	パイプCP	1	MSB2551
24	1435240007	パイプCP	1	MSB2751

MSB2551・2751 スノーブローワ ギヤボックス

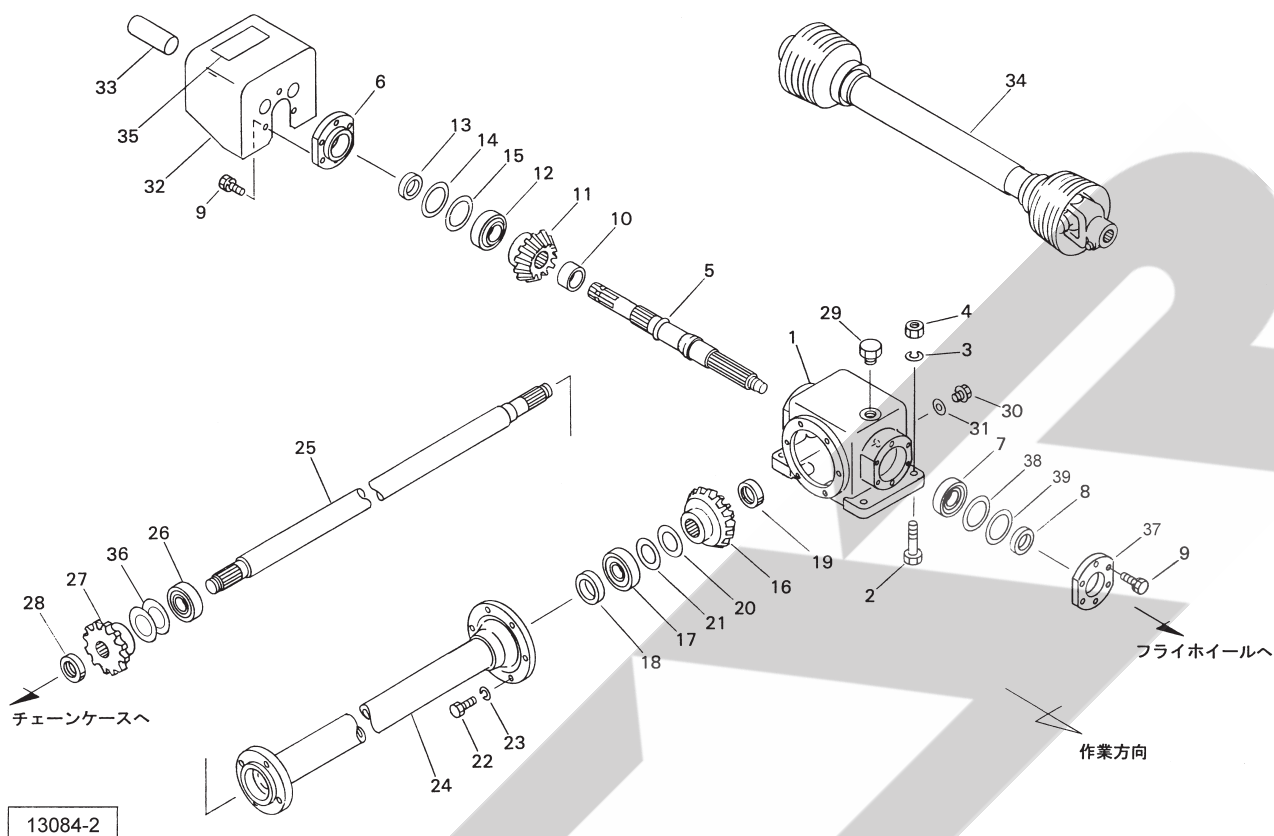

見出番号	部品番号	部品名称	個数	備考
25	1184590002	シャフト	1	MSB2551
25	1319390002	シャフト	1	MSB2751
26	J6307LLU	ボールベアリング 6307LLU	1	
27	0873790007	スプロケット #80×12T	1	
28	078908400M	カシメロックナット; M30×1.5	1	
29	0591333000	チェックプラグ; AS	1	
30	000338000M	M10プラグ	2	
31	0003390000	パッキン (M10プラグ用)	2	
32	1183090007	カバーCP; PIC	1	
33	0000963000	PICキャップ; 35	1	
34	JHA070ASY	パワージョイント HA-70	1	
35	0889791000	ラベル; 540~600rpm	1	
36	065487000M	シム; 35×1.2	-	調整用
37	1435360007	キャップ	1	
38	1437150000	シム; φ73×0.27	-	
39	1437140000	シム; φ73×0.1	-	

MSB2551・2751 スノーブローワ
チェーンケース

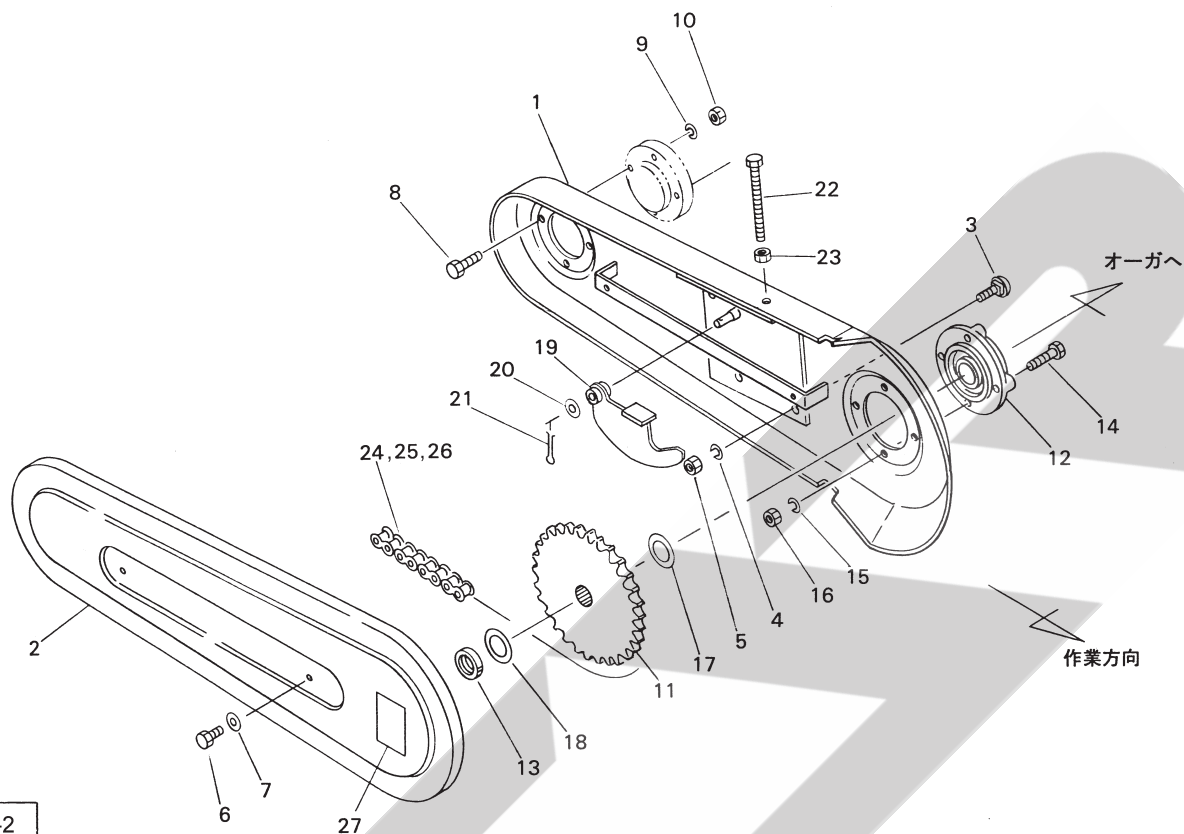

13085-2

見出番号	部品番号	部品名称	個数	備考
1	1435340007	チェーンケースCP	1	
2	1183181007	カバー	1	
3	000452000M	カクネボルト; M12×30	4	
4	WSA12	バネザガネ 3ゴウ M12	4	
5	NZ12	ナット 8 2シュ M12	4	
6	BSPZ08016	コガタSWツキボルト 7 M8×16	2	
7	044097200M	ワッシャ; 8	2	
8	BZ12045	ボルト 8.8 M12×45	4	
9	WSA12	バネザガネ 3ゴウ M12	4	
10	NZ12	ナット 8 2シュ M12	4	
11	1183190007	スプロケット #80×30T	1	
12	JUCFC209D1	ベアリングユニット UCFC209D1	1	
13	046336200M	カシメロックナット; M40×1.5	1	
14	BZ14050	ボルト 8.8 M14×50	4	
15	WSA14	バネザガネ 3ゴウ M14	4	
16	NZ14	ナット 8 2シュ M14	4	
17	0770931000	シム; 1×55×45.5	-	
18	067046100M	シム	-	
19	1437090007	テンショナCP	1	
20	WRA10	ヒラザガネ M10	1	
21	PC032020	ワリピン 3.2×20	1	
22	BXI12075	ボルト 10.9 ゼン M12×75	1	
23	NZ12	ナット 8 2シュ M12	1	
24	LA80082A	ローラチェーン 80×82L オフ2 ツギテ1	1	
25	AA080	ツギテ 80	1	

MSB2551・2751 スノーブローフ フレーム

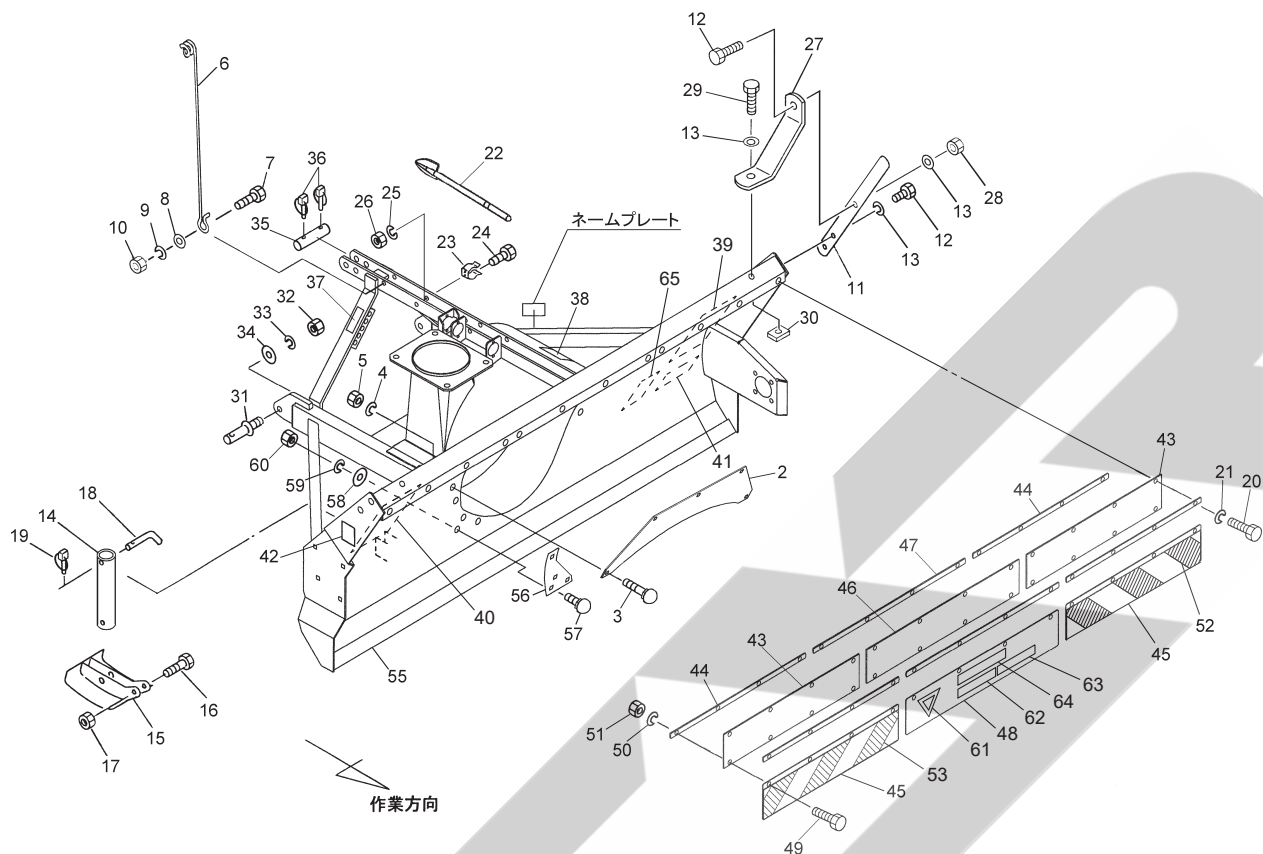

13086-7

見出番号	部品番号	部品名称	個数	備考
2	1435550007	ガード	1	
3	000450000M	カクネボルト ; M10×20	5	
4	WSA10	バネザガネ 3ゴウ M10	5	
5	NSZ10	コガタナット 8 2シュ M10	5	
6	132007000M	コードステー	1	
7	BZ12035	ボルト 8. 8 M12×35	1	
8	WRA12	ヒラザガネ M12	1	
9	WSA12	バネザガネ 3ゴウ M12	1	
10	NZ12	ナット 8 2シュ M12	1	
11	143550000M	プレート	2	
12	BZ12035	ボルト 8. 8 M12×35	6	
13	WSA12	バネザガネ 3ゴウ M12	8	
14	1435380007	ソールステー	2	
15	1294911007	ソールCP	2	
16	BZ16080	ボルト 8. 8 M16×80	4	
17	NN16	ナイロンナット M16	4	
18	044606200M	16 サポートピン	2	
19	000739000M	リンチピン ; 9	2	
22	1435400000	ショベル	1	
23	1420090000	ロックスプリング	2	
24	BSZ08025	コガタボルト 7 M8×25	2	
25	WSA08	バネザガネ 3ゴウ M8	2	
26	NSZ08	コガタナット 8 2シュ M8	2	
27	125325000M	ステー	2	

MSB2551・2751 スノーブローワ
フレーム

見出番号	部品番号	部品名称	個数	備考
28	NZ12	ナット 8 2シュ M12	2	
29	BZ12025	ボルト 8.8 M12×25	2	
30	125327000M	プレート	2	
31	000011300M	ローワリンクピン; II	2	
32	NAA24150	ナット 4 1シュ M24×1.50	2	
33	WS24	バネザガネ 2ゴウ M24	2	
34	WRA24	ヒラザガネ M24	2	
35	143539000M	トップリンクピン; II	1	
36	000739000M	リンチピン; 9	2	
37	1437861000	ラベル; シャーボルト	1	
38	1339790000	STARマークラベル; 63	1	
39	1607650000	ラベル; アカシロR	1	
40	1607660000	ラベル; アカシロL	1	
41	1061641000	ラベル; ケイコク 1	1	
42	1065340000	ラベル; ケイコク 120	2	
43	1435310000	プレート	2	MSB2551
44	143532000M	プレート	4	MSB2551
45	1435330007	プレート	2	MSB2551
46	1435280000	プレート	1	MSB2551
46	1435280000	プレート	3	MSB2751
47	143529000M	プレート	2	MSB2551
47	143529000M	プレート	6	MSB2751
48	1435300007	プレート	1	MSB2551
48	1435300007	プレート	3	MSB2751
49	BSZ10025	コガタボルト 7 M10×25	12	
50	WSA10	バネザガネ 3ゴウ M10	12	
51	NSZ10	コガタナット 8 2シュ M10	12	
52	1607840000	ラベル; アカシロ800R	1	
53	1607830000	ラベル; アカシロ800L	1	
55	1435172007	メインフレームCP; 2550	1	MSB2551
55	1434352007	メインフレームCP; 2750	1	MSB2751
56	1562640007	プレート	1	
57	000451000M	カクネボルト 8.8 M10×25	4	
58	WRA10	ヒラザガネ M10	4	
59	WSA10	バネザガネ 3ゴウ M10	4	
60	NSZ10	コガタナット 8 2シュ M10	4	
61	1600840000	ラベル; セイゲンヒョウシキ	1	
62	1601500000	ラベル; ウンコウソクド	1	
63	1601510000	ラベル; 15km/h	1	
64	1604360000	ラベル; ゼンプク2.60m	1	MSB2551
64	1607820000	ラベル; ゼンプク2.80m	1	MSB2751
65	1511340000	ラベル; ケイコク 221	1	

MSB2551・2751 スノーブローワ
オーガ

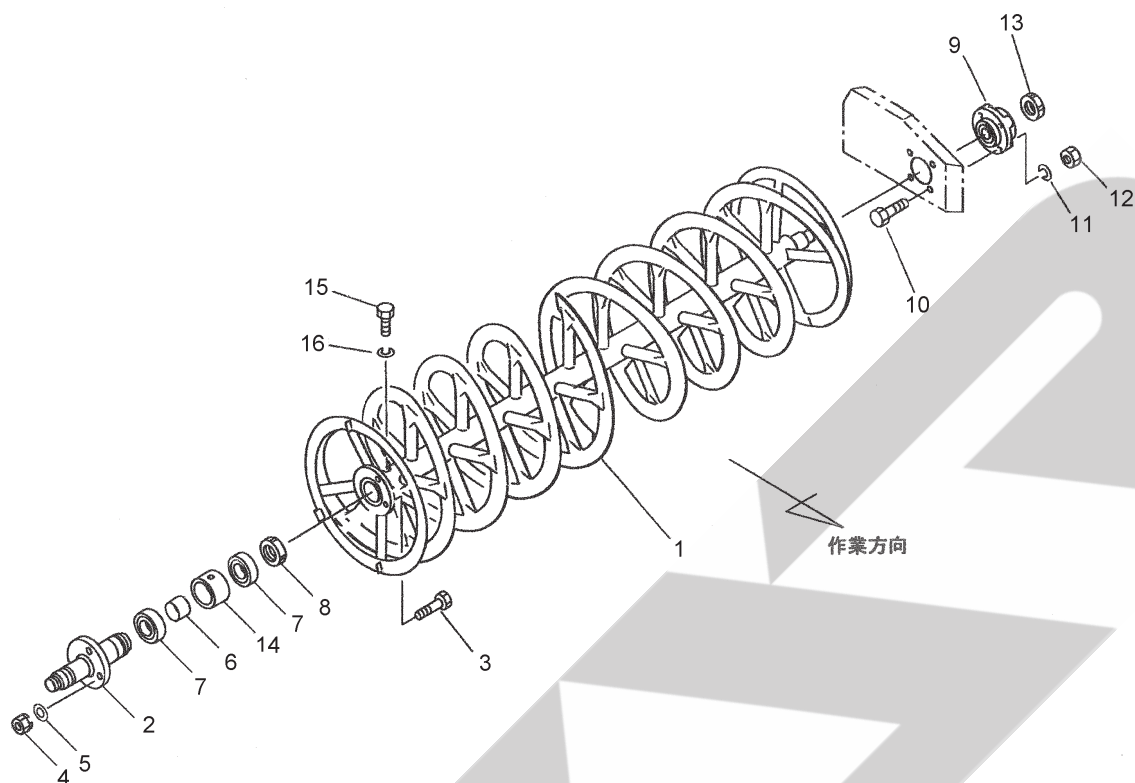

13087-2

見出番号	部品番号	部品名称	個数	備考
1	1253643004	オーガCP ; 2400	1	MSB2551
1	1319401004	オーガCP ; 2600	1	MSB2751
2	1253950004	シャフトCP	1	
3	BX10045	ボルト 10.9 M10×45	4	予備3ヶ
4	NSZ10	コガタナット 8 2シュ M10	4	予備3ヶ
5	WSA10	バネザガネ 3ゴウ M10	4	予備3ヶ
6	118395000M	カラー ; 55.9×53	1	
7	J6211LLU	ボールベアリング 6211LLU	2	
8	046168300M	カシメロックナット ; M5.5×2	1	
9	JUCFC208D1	ベアリングユニット UCFC208D1	1	
10	BZ12050	ボルト 8.8 M12×50	4	
11	WSA12	バネザガネ 3ゴウ M12	4	
12	NZ12	ナット 8 2シュ M12	4	
13	085537200M	カシメロックナット ; M3.5×1.5	1	
14	118397000M	カラー	1	
15	BZ12025	ボルト 8.8 M12×25	1	
16	WSA12	バネザガネ 3ゴウ M12	1	

MSB2551・2751 スノーブローワ
フライホイール

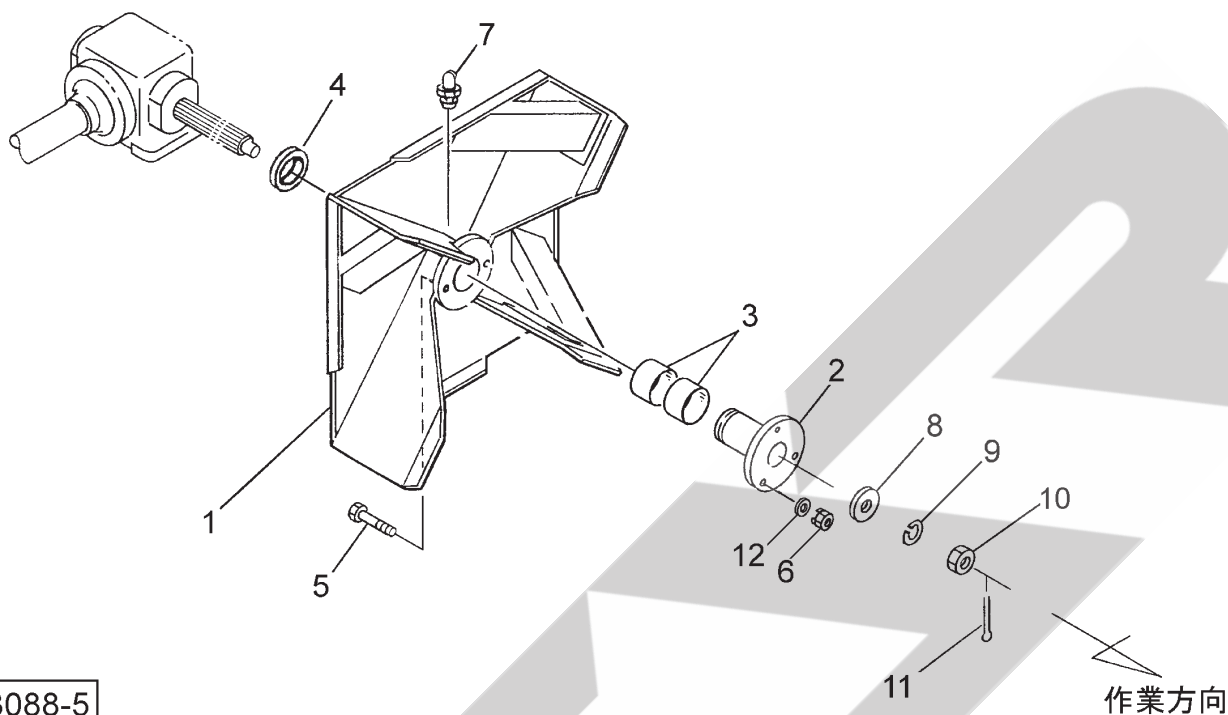

13088-5

見出番号	部品番号	部品名称	個数	備考
1	1435460004	フライホイールCP	1	
2	1435450004	シャーボルトホルダCP	1	
3	70B-6040	ドライメットブッシュ 60×65×40	2	
4	143537000M	プレート	1	
5	1397220000	シャーボルト ; M10×45	3	予備2ヶ
6	NSZ10	コガタナット 8 2シュ M10	3	予備2ヶ
7	ONBS1	グリースニップル B PT1/8	1	
8	071883000M	ワッシャ ; 30.5×4.5	1	
9	WS30	バネザガネ 2ゴウ M30	1	
10	NC2L30200	キャッスルナット 2シュ ヒク M30×2.00	1	
11	PC063056	ワリピン 6.3×56	1	
12	WSA10	バネザガネ 3ゴウ M10	3	予備2ヶ

MSB2551・2751 スノーブローワ
シュート

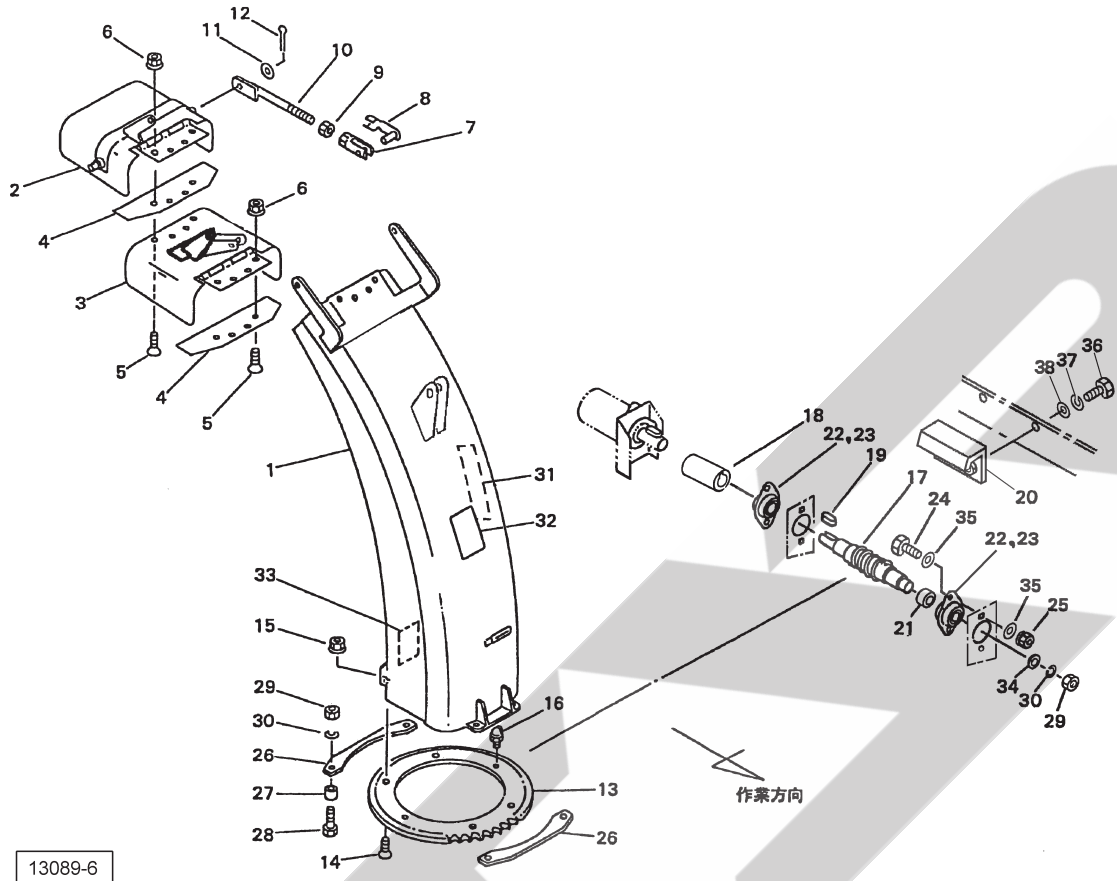

見出番号	部品番号	部品名称	個数	備考
1	1420120007	シュートCP	1	
2	1253281007	ヘッドCP ; 1	1	
3	1420140007	ヘッドCP ; 2	1	
4	1184290000	ゴムプレート	2	
5	BJ06020	サラキャップB 10.9 M6×20	8	
6	NNF06	フランジナイロンナット M6	8	
7	093754000M	フォークエンド ; 12×48	2	
8	093755000M	ピン ; 12×48	2	
9	NZ12	ナット 8 2シュ M12	2	
10	118430000M	ロッドCP	2	
11	WRA12	ヒラザガネ M12	2	
12	PC032020	ワリピン 3.2×20	2	
13	1294991007	ウォームホイール	1	
14	BJ10030	サラキャップB 10.9 M10×30	4	
15	NNF10	フランジナイロンナット M10	4	
16	ONB6	グリースニップル B M6	2	
17	1436850007	ウォームCP	1	
18	143556000M	ジョイント	1	
19	KFC05050200	ヘイコウキー リョウマル 5×5×20	1	
20	1435491007	カバーCP	1	
21	084467000M	カラー ; 25.5×25	1	
22	JCS205LLU	ユニットヨウベアリング CS205LLU	2	
23	JPFL205G	バイフランジ ヒシ PFL205	4	
24	BSZ08025	コガタボルト 7 M8×25	4	
25	NSP08	コガタスプリングナット 4 M8	4	

MSB2551・2751 スノーブローワ
シュート

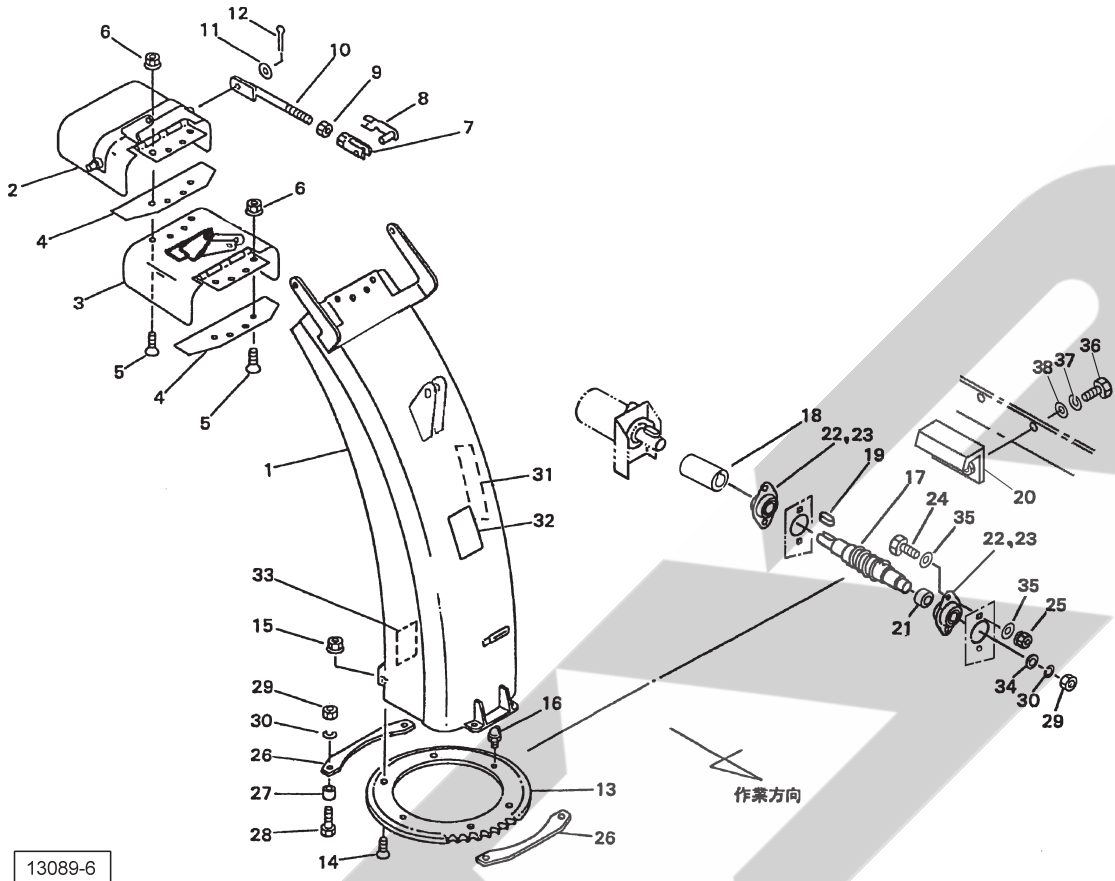

見出番号	部品番号	部品名称	個数	備考
26	118470000M	プレート	2	
27	118471000M	カラー	4	
28	BZ12040	ボルト 8.8 M12×40	4	
29	NZ12	ナット 8.2 シュ M12	5	
30	WSA12	バネザガネ 3ゴウ M12	5	
31	1339070000	STARマークラベル; 40 (シンボルツキ)	1	
32	1065330000	ラベル; ケイコク 119	1	
33	1065350000	ラベル; ケイコク 121	1	
34	085137000M	ワッシャ; 13×3.2	1	
35	WRA08	ヒラザガネ M8	8	
36	BSZ08025	コガタボルト 7 M8×25	2	
37	WSA08	バネザガネ 3ゴウ M8	2	
38	044097200M	ワッシャ; 8	2	

MSB2551・2751 スノーブローワ
ユアツ

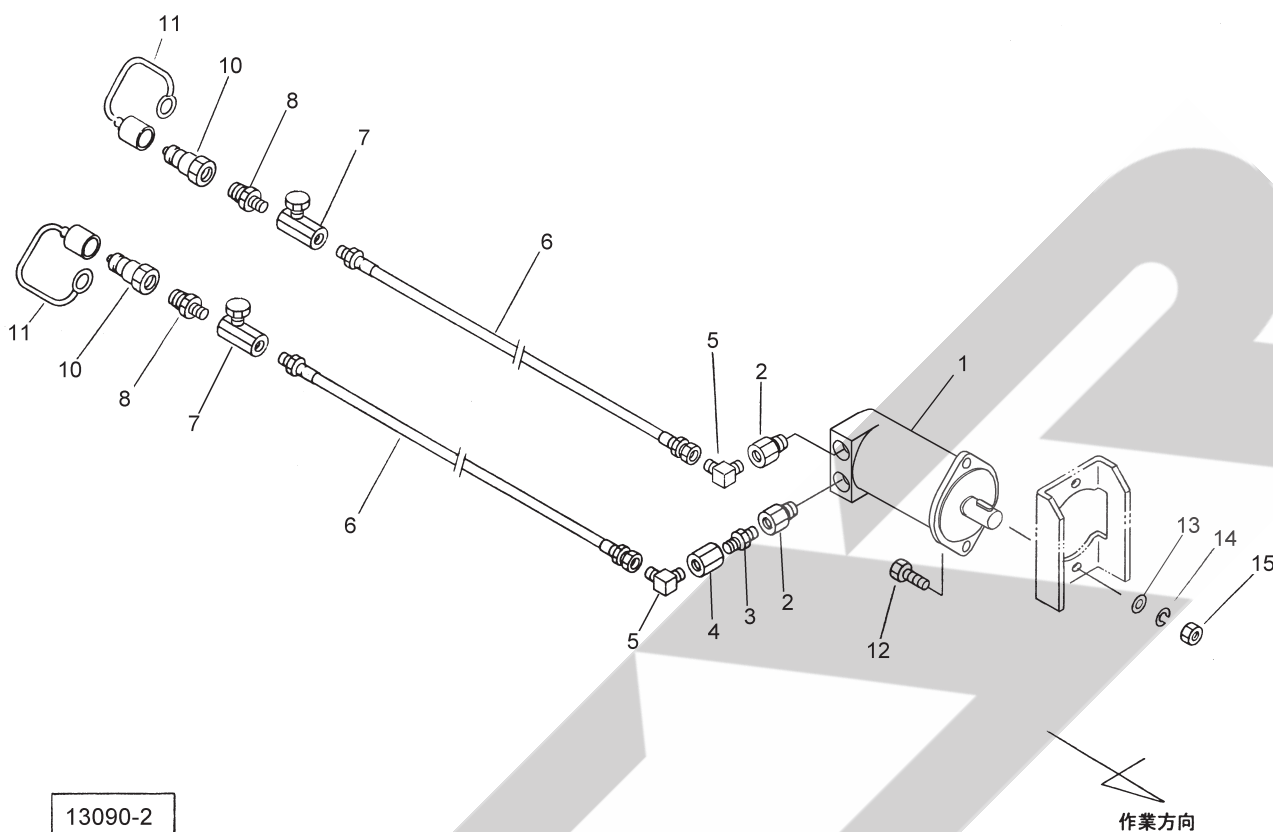

見出番号	部品番号	部品名称	個数	備考
1	1437400006	ユアツモータ ; 3 2	1	
2	102551000M	ブッシング ; PF 3 / 8 × PT 1 / 4	2	
3	2083-04	ニップル PT 1 / 4	1	
4	2096-04	ソケット PT 1 / 4	1	
5	1033-04	ホースエルボ PF 1 / 4 × PT 1 / 4	2	
6	KH0402000AP	ユアツホース 1 / 4 × 2 0 0 0 1 - 4	2	
7	112531000M	スローリターンバルブ ; 1 / 4	2	
8	2083-08-04	ニップル PT 1 / 2 × 1 / 4	2	
10	CLF40M	カプラ オス PT 1 / 2	2	
11	0007781000	カプラキャップ ; 1 / 2	2	
12	BSZ08025	コガタボルト 7 M 8 × 2 5	2	
13	WRA08	ヒラザガネ M 8	2	
14	WSA08	バネザガネ 3 ゴウ M 8	2	
15	NSZ08	コガタナット 8 2 シュ M 8	2	

MSB2551・2751 スノーブローワ
デンソウヒン

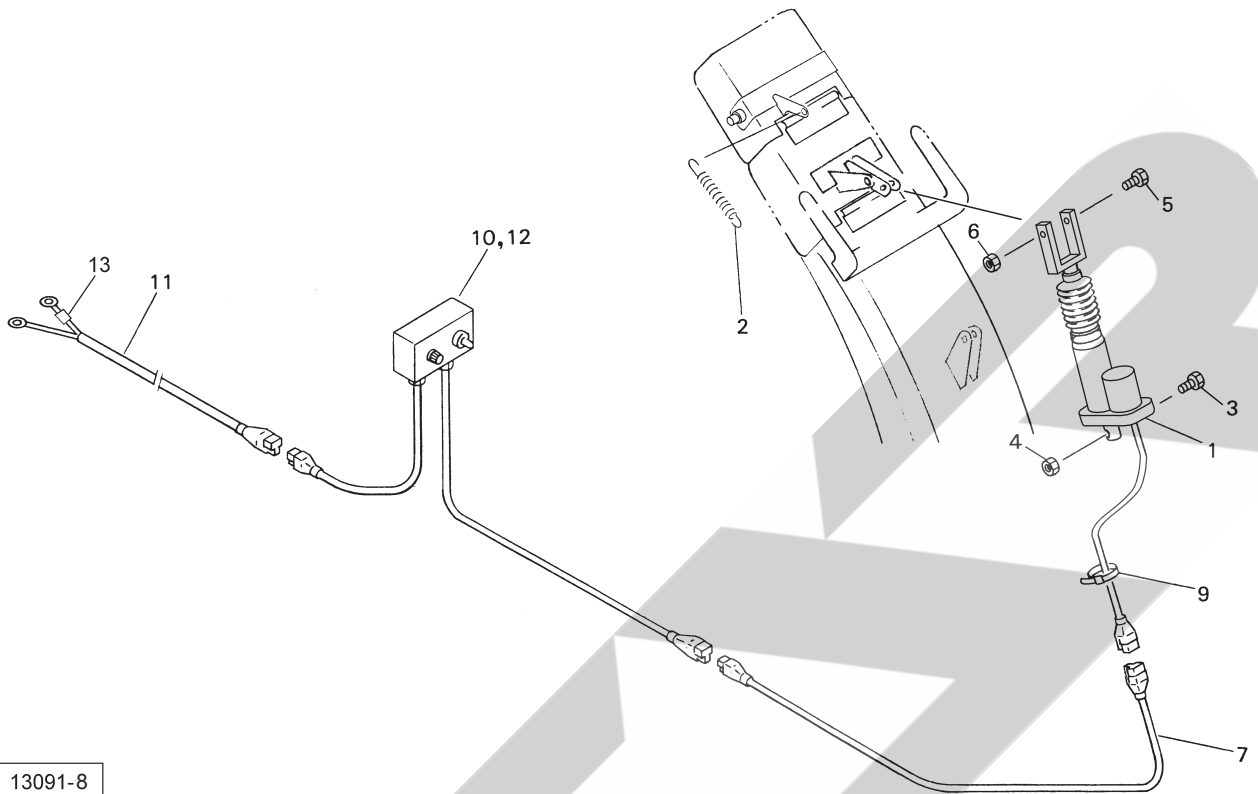

13091-8

見出番号	部品番号	部品名称	個数	備考
1	1420160000	デンドウシリンダ A s s y	1	
2	080820000M	スプリング	1	
3	BSZ08045	コガタボルト 7 M8×45	1	
4	NNF08	フランジナイロンナット M8	1	
5	BZ06040	ボルト 8.8 M6×40	1	
6	NNF06	フランジナイロンナット M6	1	
7	1397340000	コード ; 2500	1	
9	ILT100	インシュロックタイ 2.5×100	1	
10	1347702000	コントロールボックスCP	1	見12付
11	1345440000	コード ; 3500	1	見13付
12	FU06A	ヒューズ ; 6A	1	
13	FU30A	ヒューズ ; 30A	1	

MSB2551・2751 スノーブローワ
トウカキ

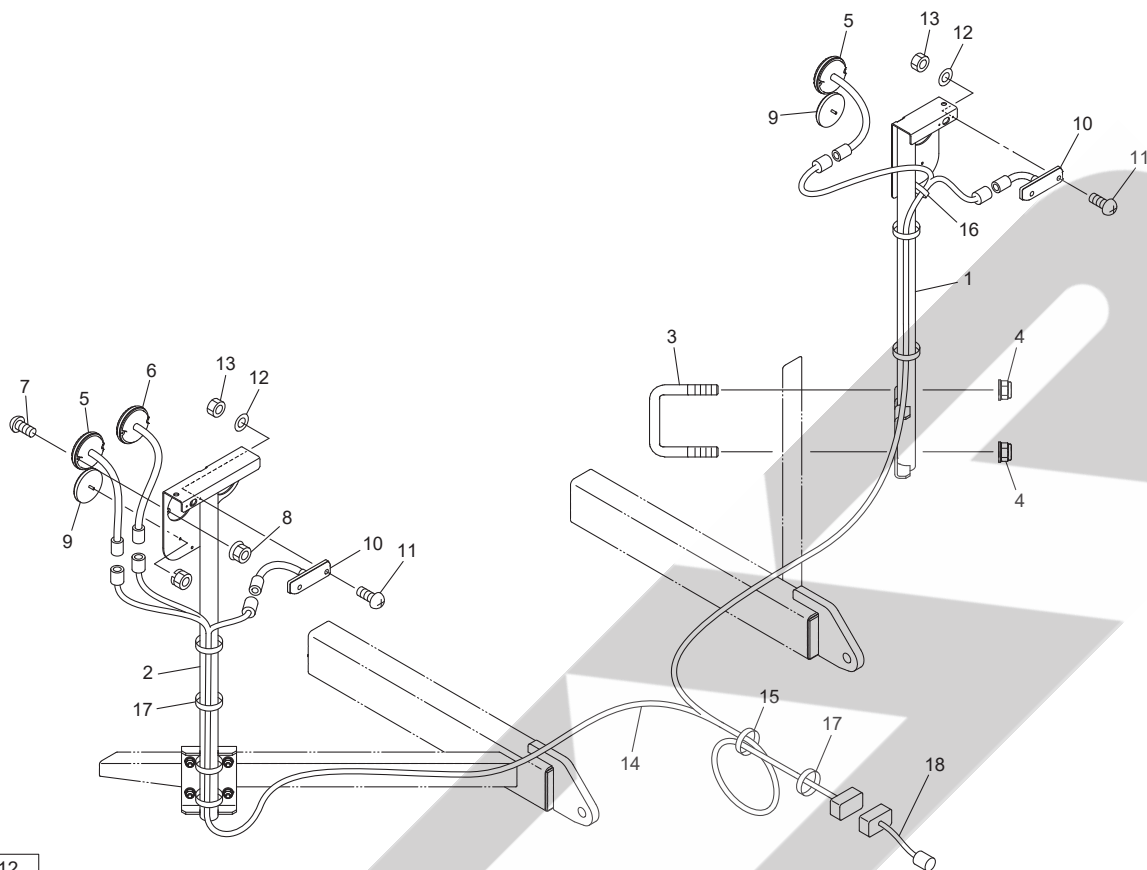

14712

見出番号	部品番号	部品名称	個数	備考
1	1607750007	ステーCP ; L	1	
2	1607760007	ステーCP ; R	1	
3	160780000M	コノジボルト ; M1 2	4	
4	NNF12	フランジナイロンナット M1 2	8	
5	1600540000	リヤランプ	2	
6	1600550000	バックランプ	1	
7	CP04025	+ナベコネジ M4×2 5	6	
8	NNF04	フランジナイロンナット M4	6	
9	0009311000	ハンシャキ ; R-8 0 C I (SナットM5付)	2	
10	1603680000	ポジションライト ; 2 P G	2	
11	CP03016	+ナベコネジ M3×1 6	4	
12	WRA03	ヒラザガネ M3	4	
13	NN03	ナイロンナット M3	4	
14	1607850000	コード ; 2 5 0 0 × 2 7 0 0 × 2 0 0	1	
15	IRF250	リピータイ 7. 4 × 2 5 0	1	
16	ILT150	インシュロックタイ 3. 5 × 1 5 2	4	
17	ILT250	インシュロックタイ 4. 8 × 2 5 1	9	
18	1604030000	ヘンカンハーネス	1	オプション

HA-70
 パワージョイント

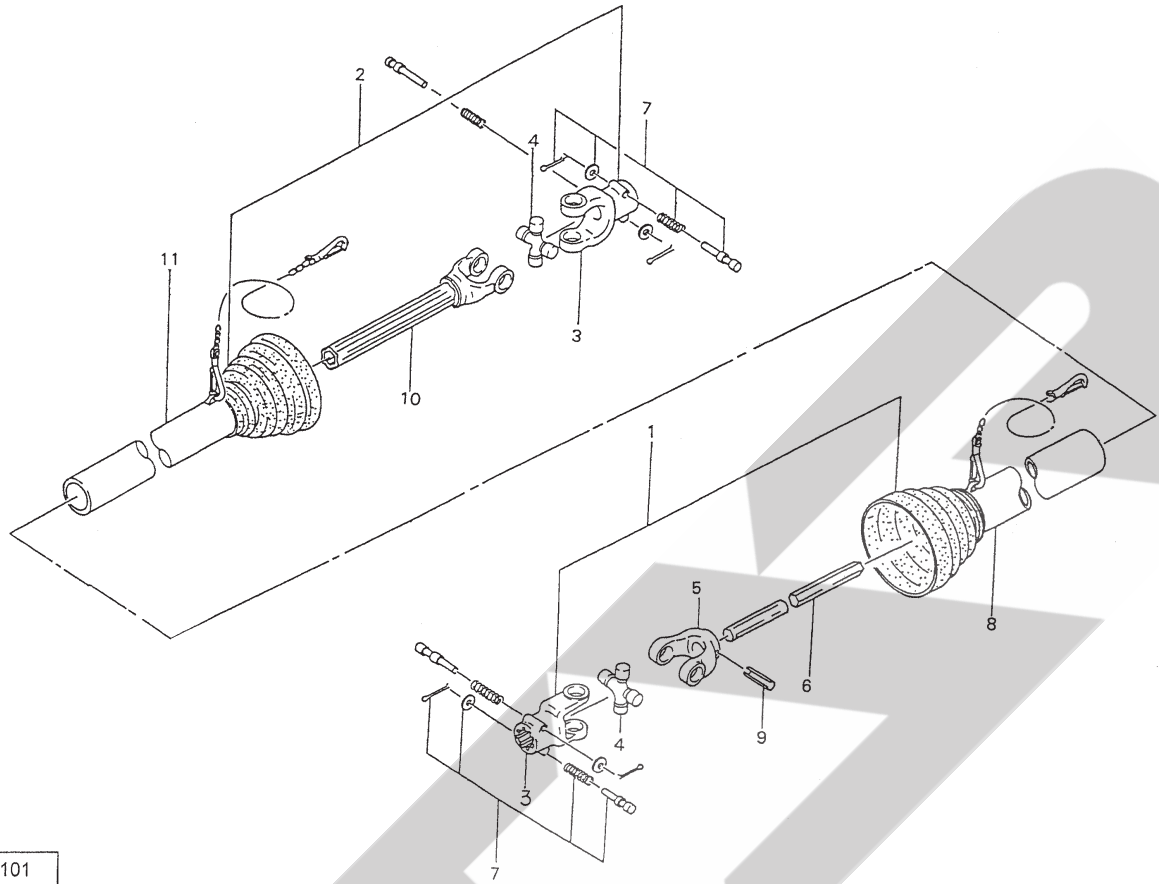

00101

見出番号	部品番号	部品名称	個数	備考
ASY	JHA070ASY	パワージョイント ; HA-70	1	
1	JHA070-1ASY	パワージョイント インナ HA-70	1	
2	JHA070-2ASY	パワージョイント アウタ HA-70	1	
3	JPY6226-4	ピンツキヨーク (L ; H ; HA)	2	見7付
4	JH-ASY	スパイダ クミ (34×89.3)	2	
5	JFY6228-5	フィッティングヨーク インナ (H, HA)	1	
6	JHA070-1	パイプ インナ HA-70	1	
7	JPC14ASY	クランプピン 14	4	
8	JH070-3	アンゼンカバー インナ HA-70	1	
9	PS100075	スプリングピン 10×75	1	
10	JYPHA070	パイプツキヨーク アウタ HA-70	1	
11	JH070-4	アンゼンカバー アウタ HA-70	1	

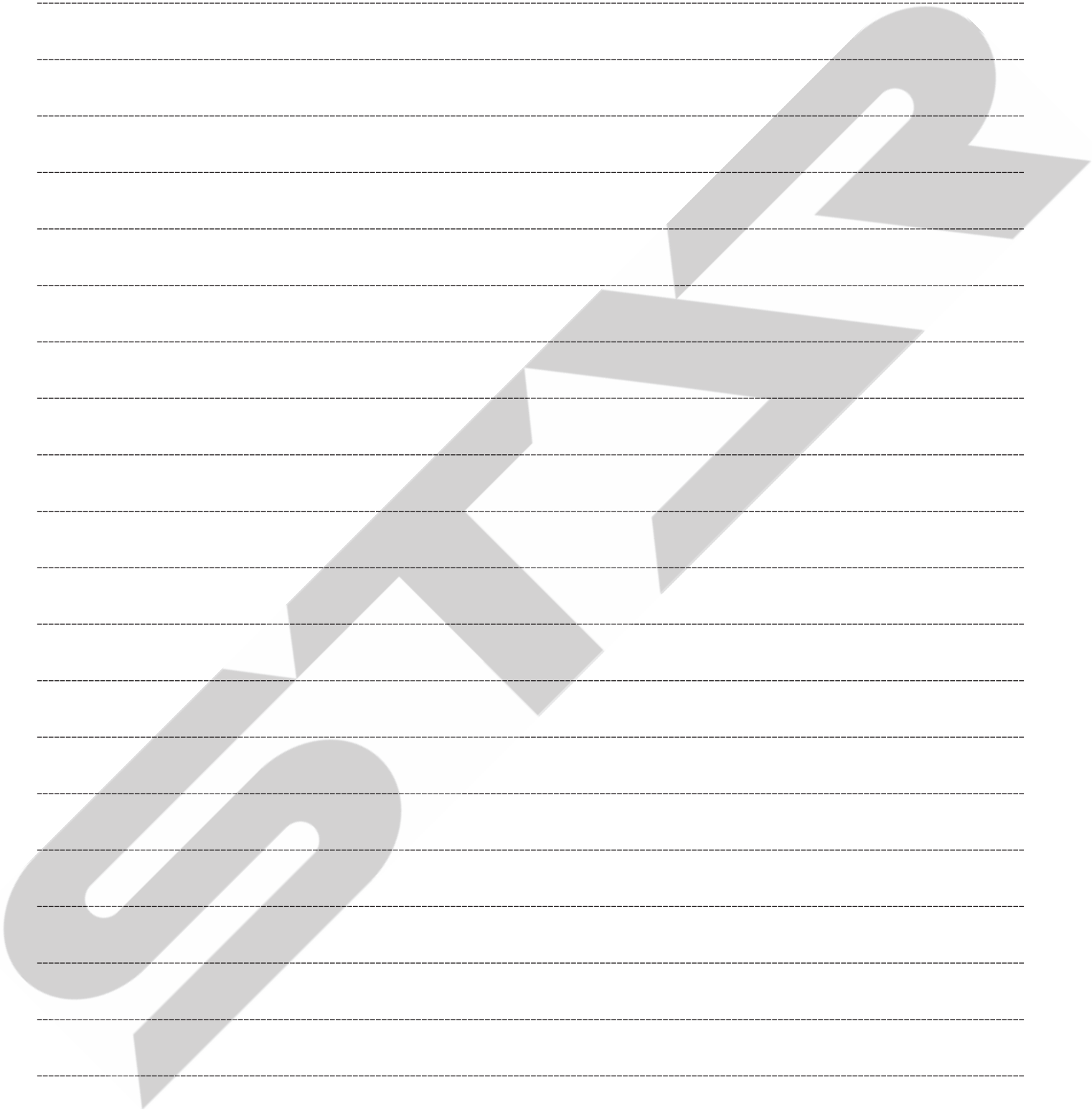

SFAA

千歳本社 066-8555 千歳市上長都 1 0 6 1 番地 2
TEL 0123-26-1123
FAX 0123-26-2412

千歳営業所 066-8555 千歳市上長都 1 0 6 1 番地 2
TEL 0123-22-5131
FAX 0123-26-2035

豊富営業所 098-4100 天塩郡豊富町字上サロベツ 1 1 9 1 番地 4 4
TEL 0162-82-1932
FAX 0162-82-1696

帯広営業所 080-2462 帯広市西 2 2 条北 1 丁目 1 2 番地 4
TEL 0155-37-3080
FAX 0155-37-5187

中標津営業所 086-1152 標津郡中標津町北町 2 丁目 1 6 番 2
TEL 0153-72-2624
FAX 0153-73-2540

花巻営業所 028-3172 岩手県花巻市石鳥谷町北寺林第 1 1 地割 1 2 0 番 3
TEL 0198-46-1311
FAX 0198-45-5999

仙台営業所 984-0032 宮城県仙台市若林区荒井 5 丁目 2 1 - 1
TEL 022-353-6039
FAX 022-353-6040

小山営業所 323-0158 栃木県小山市梁 2 5 1 2 - 1
TEL 0285-49-1500
FAX 0285-49-1560

東海営業所 485-0081 愛知県小牧市横内字立野 6 7 8 - 1
TEL 0568-75-3561
FAX 0568-75-3563

岡山営業所 700-0973 岡山県岡山市北区下中野 7 0 4 - 1 0 3
TEL 086-243-1147
FAX 086-243-1269

熊本営業所 861-8030 熊本県熊本市東区小山町 1 6 3 9 - 1
TEL 096-389-6650
FAX 096-389-6710

都城営業所 885-1202 宮崎県都城市高城町穂満坊 1 0 0 3 - 2
TEL 0986-53-2222
FAX 0986-53-2233