

# ヘーメーカ

MODEL

**H2000SR**

## 純正部品表 **PARTS LIST**

平成27年4月改訂 APRIL,2015  
PARTS LIST CODE 300830960



**株式会社IHIシバウラ**

IHI Shibaura Machinery Corporation

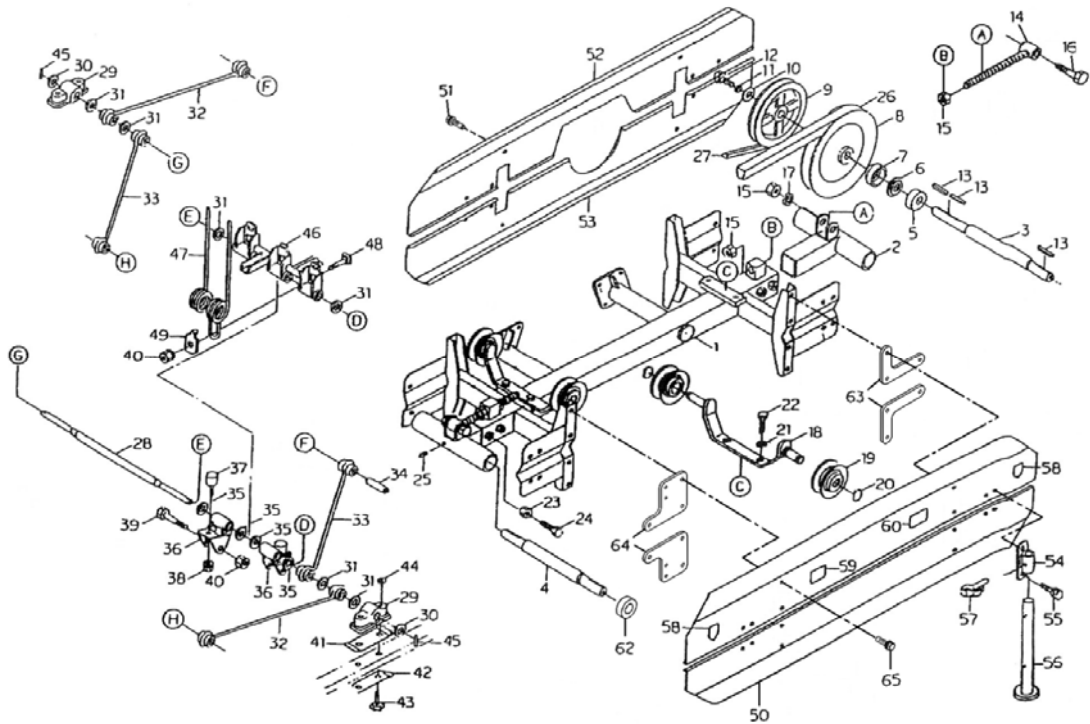

見出番号	部品番号	部品名称		個数	互換性	型寸	備考
KeyNo	Parts No	Parts Name		Q'ty	R/P	Description	Remarks
1	84-1675-711-10	TYNE FRAME	タインフレーム	1			
2	84-1675-704-10	D PULLY HOLDER	Dプーリ軸受け	2			
3	84-1675-714-00	D PULLY SHAFT B	Dプーリ軸(B)	1		L=429	
4	582200290	SHAFT;D PULLY	シャフト;Dプーリ	1			
5	89-3111-062064	BEARING	ベアリング	4		6206	
6	84-1675-717-00	DUST COLLAR	ダストカラー	4			
7	84-1675-718-00	DUST COVER COLLAR	ダストカバーカラー	4			
8	84-1675-793-00	D PULLY	Dプーリ	4			
9	84-1675-716-00	PULLY	ドリフンプーリ	1			
10	83-1653-328-00	WASHAER	座金	4		$\phi 12 \times \phi 48 \times t6$	
11	89-1750-120002	SPRING WASHER	ハネ座金	4		M12	
12	89-1113-120352	BOLT	六角ホルト	4		M12×35	8T
13	89-2151-080400	KEY	キー(カタマル)	5		8×40	
14	84-1675-712-00	TENSION ROD	テンションロッド	2			
15	89-1511-160042	NUT	六角ナット	6		M16	
16	89-1113-160702	BOLT	六角ホルト	2		M16×70	8T
17	89-1750-160002	SPRING WASHER	ハネ座金	2		M16	
18	84-1675-721-00	GUIDE PULLY STAND	ガイドプーリ台	2			
19	84-1675-719-00	GUIDE PULLY	ガイドプーリ	4			
20	89-2511-000200	SNAP RING	軸用止め輪	4		20	
21	89-1750-100002	SPRING WASHER	ハネ座金	4		M10	
22	89-1111-100252	BOLT	六角ホルト	4		M10×25	
23	89-1511-120042	NUT	六角ナット	4		M12	
24	89-1111-120352	BOLT	六角ホルト	4		M12×35	
25	83-1560-974-00	GREASE NIPPLE	グリースニップル	2		PT1/8	
26	84-1675-792-00	TYNE BELT	タインベルト	2			
27	R89-6114-009601	V BELT	Vベルト	1		C-96	レッド
28	84-1675-824-00	TYNE SHAFT	タインシャフト	12			
29	84-1675-826-00	SHAFT METAL	シャフトメタル	24			
30	89-1711-140002	WASHAER	平座金	24		M14	
31	83-1675-375-00	THRUST WASHER	スラストワッシャ	72		$\phi 14 \times \phi 23 \times t1$	
32	84-1675-843-00	STABILIZER ROD A	スタビライザーロッドA	24			
33	84-1675-844-00	STABILIZER ROD B	スタビライザーロッドB	24			
34	84-1675-832-00	ROD METAL COLLAR	ロッドメタルカラー	4			
35	83-1675-357-00	THRUST WASHER	スラストワッシャ	48		$\phi 16 \times \phi 23 \times t2.3$	

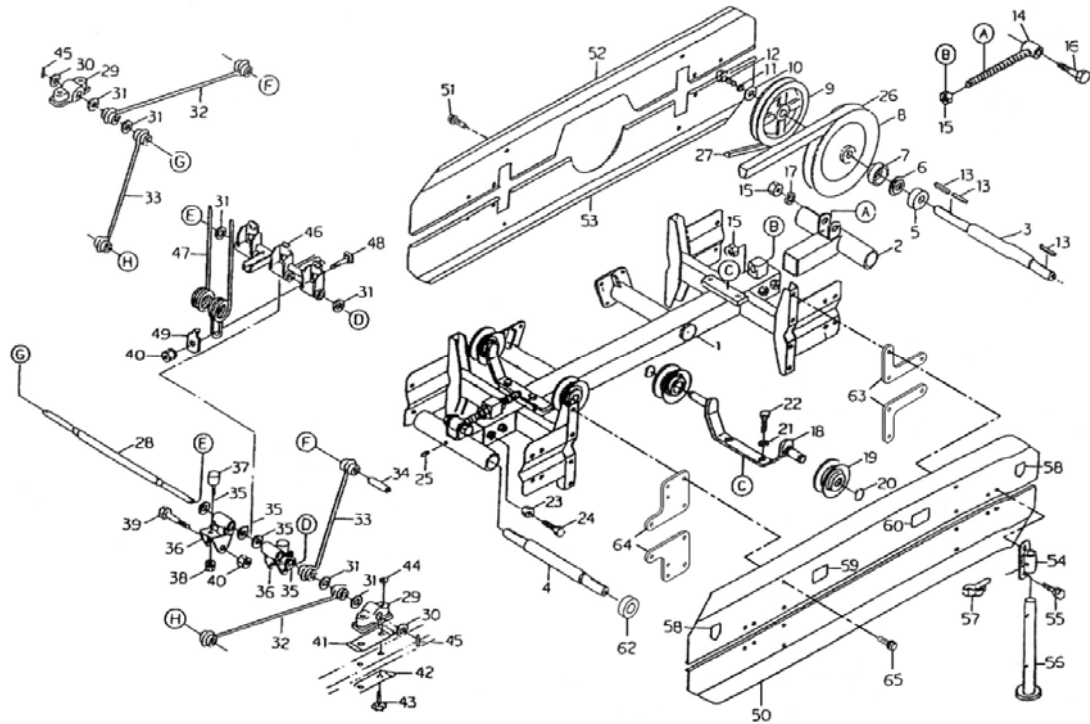

見出番号	部品番号	部品名称		個数	互換性	型寸	備考
KeyNo	Parts No	Parts Name		Q'ty	R/P	Description	Remarks
36	84-1675-831-00	STABILIZER ARM	スタビライザ-アーム	24			
37	84-1675-836-00	STOPPER RUBBER	ストップ-ゴム	24		HS30	
38	89-1541-080002	NUT	六角ナット	24		M8	SW付
39	89-1113-100702	BOLT	六角ボルト	24		M10×70	8T
40	89-1557-100003	NYLON NUT	ナイロンナット	60		M10	
41	84-1675-828-00	WASHER	シャフトメタル裏座金	24			
42	84-1675-827-00	PLATE	ベルト当金	24			
43	84-1675-829-00	BOLT	シャフトメタル取付ボルト	48			
44	89-1557-080003	NYLON NUT	ナイロンナット	48		M8	
45	89-2111-050022	SPRING PIN	スプリングピン	24		φ5×22	
46	84-1675-835-00	TYNE HOLDER	タインホルダー	12			
47	84-1675-821-00	TYNE	タイン	36			
48	84-1675-838-00	BOLT	角根丸頭ボルト	36		M10×30	
49	84-1675-837-00	TYNE HOLD PLATE	タイン押さえ板	36			
50	84-1675-733-00	BELT COVER C	ベルトカバー C	2			
51	89-1133-100202	BOLT	六角ボルト	12		M10×20	PW・SW付
52	7901-60100-00	BELT COVER A	ベルトカバー A	1			
53	7901-60200-00	BELT COVER B	ベルトカバー B	1			
54	84-1675-794-00	STAND BRACKET	スタントBK	4			
55	89-1132-100252	BOLT	六角ボルト	8		M10×25	SW付
56	7901-60300-00	STAND	スタント	4			
57	84-1675-796-00	PIN	リンピン	4			
58	83-1415-906-00	MARK	危険マーク	2			
59	84-1675-931-00	MARK	点検マーク	1			
60	84-1675-932-00	MARK	調整マーク	1			
61	390106810	PLATE	コーションプレート	1			
62	582200270	COLLAR	カラー	1			
63	582200230	SPACER	スペーサ	2			
64	582200240	SPACER	スペーサ	2			
65	011811030	BOLT	六角ボルト	12		M10×30	PW・SW付

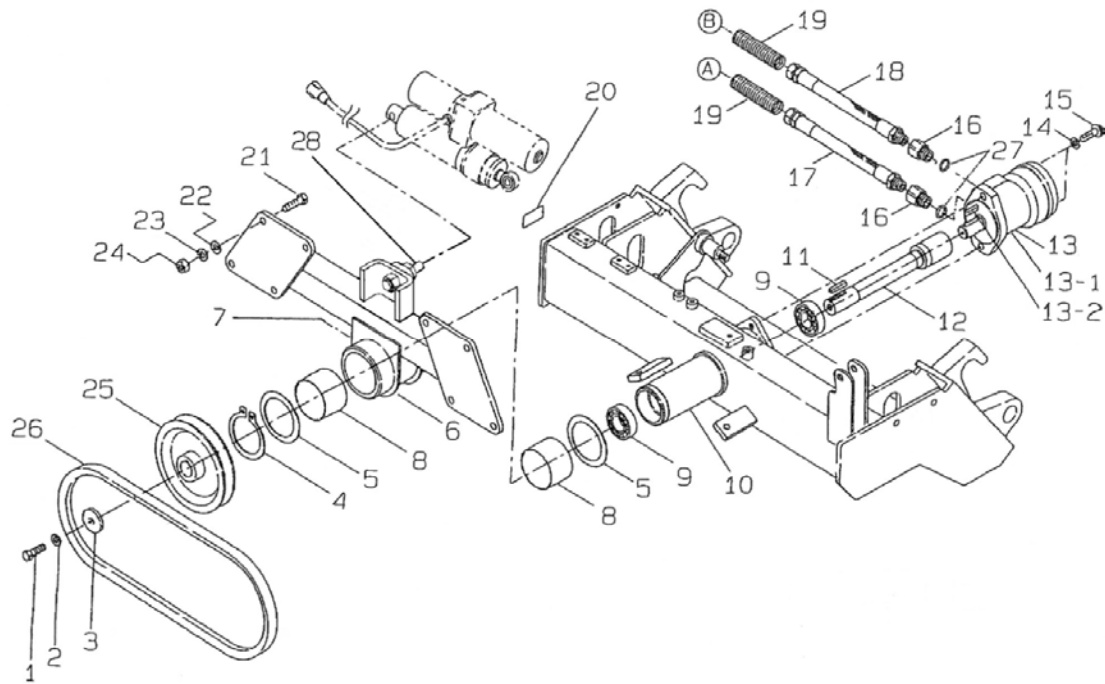

見出番号	部品番号	部品名称		個数	互換性	型寸	備考
KeyNo	Parts No	Parts Name		Q'ty	R/P	Description	Remarks
1	010311230	BOLT	ボルト	1		M12×30	
2	027100012	SPRING WASHER	スプリングワッシャ	1		M12	
3	026109032	WASHER	ワッシャ	1			
4	036100075	SNAP RING	スナップリング	1		75	
5	399212110	SPACER	スペーサ	2			
6	582100041	COUPLING FRAME	レンケツフレーム	1			
7	060610000	GREASE NIPPLE	グリスニップル	1		M6×0.75	
8	398512010	BUSH	ブッシュ	2			
9	040146206	BEARING	ボールベアリング	2		6206	
10	582100051	HITCH FRAME	ヒッチフレーム	1			
11	034100736	KEY	キー	1		7×36	
12	582200090	SHAFT	シャフト	1			
13	340850340	HYDRAULIC MOTOR	オイルモータ	1			
13-1	340490266	SEAL KIT	シールKIT	1			
13-2	340490267	KEY	キー	1			
14	026100012	WASHER	ワッシャ	2		M12	
15	011511235	BOLT	ボルト	2		M12×35	7T SW付
16	340673080	ADAPTER	アダプタ	2			
17	340691890	OIL HOSE	オイルホース	1			
18	340691970	OIL HOSE	オイルホース	1			
19	385960650	COVER	カバー:コルゲート	2			
20	*	NAME PLATE	ネームプレート	1			
21	010311240	BOLT	ボルト	8		M12×40	7T
22	027100012	SPRING WASHER	スプリングワッシャ	8		M12	
23	026100012	WASHER	ワッシャ	8		M12	
24	020900012	NUT	ナット	8		M12	
25	4-1674-6360-00	PULLY	プーリ	1			
26	R-89-6114-009601	V BELT	Vベルト	1			
27	052100180	O-RING	Oリング	2		P18	
28	582110130	BOLT	ボルト	1			

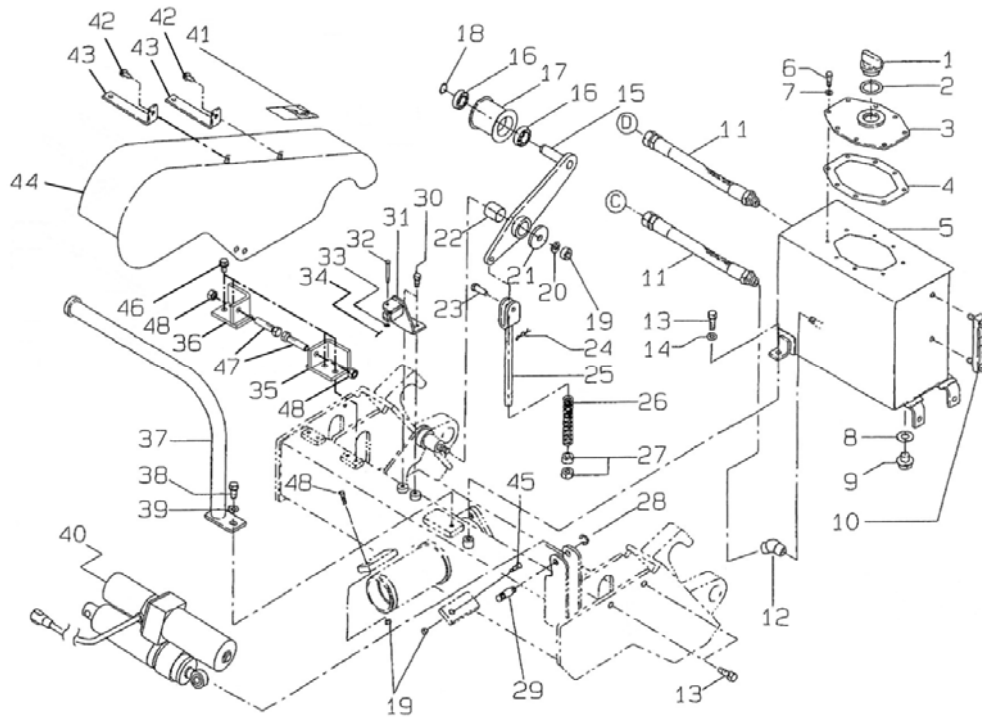

見出番号	部品番号	部品名称		個数	互換性	型寸	備考
KeyNo	Parts No	Parts Name		Q'ty	R/P	Description	Remarks
1	398430560	PLUG	プラグ	1			
2	054109013	GASKET	ガスケット	1			
3	360410130	COVER	カバー:タンク	1			
4	324990860	GASKET	ガスケット	1			
5	582200200	OIL TANK	オイルタンク	1			
6	010310816	BOLT	ボルト	8		M8×16	7T
7	025100008	SEAL WASHER	シールワッシャ	8			
8	025100016	SEAL WASHER	シールワッシャ	1			
9	064600016	PLUG	プラグ	1		M16	
10	398410290	GAUGE	ゲージ:レベル	1			
11	340691960	OIL HOSE	オイルホース	2			
12	340672660	ADAPTER	アダプタ	1			
13	011511030	BOLT	ボルト	3		M10×30	7T SW付
14	026100010	WASHER	ワッシャ	1		M10	
15	582200040	TENSION ARM	テンションアーム	1			
16	040146203	BEARING	ボールベアリング	2		6203	
17	580200480	TENSION PULLY	テンションプーリ	1			
18	036100017	SNAP RING	スナップリング	1		17	
19	020900012	NUT	ナット	3		M12	
20	027100012	SPRING WASHER	スプリングワッシャ	1		M12	
21	026109032	WASHER	ワッシャ	1			
22	398510300	BUSH	ブッシュ	1			
23	031311025	FLAT HEAD PIN	ヒラアタマピン	1		φ10×25	
24	031100010	SNAP PIN	スナップピン	1		10	
25	582200050	ROD	ロッド	1			
26	398215280	SPRING	スプリング	1			
27	020900012	NUT	ナット	2		M12	
28	036800010	E-RING	Eリング	3		10	
29	582200340	PIN	ピン	1			
30	011510820	BOLT	ボルト	2		M8×20	7T SW付
31	582200080	CYLINDER BRACKET	シリンダブラケット	1			
32	031310630	FLAT HEAD PIN	ヒラアタマピン	1		φ6×30	
33	026100006	WASHER	ワッシャ	1		M6	
34	031100006	SNAP PIN	スナップピン	1		6	
35	582200310	BRACKET	ブラケット	1			

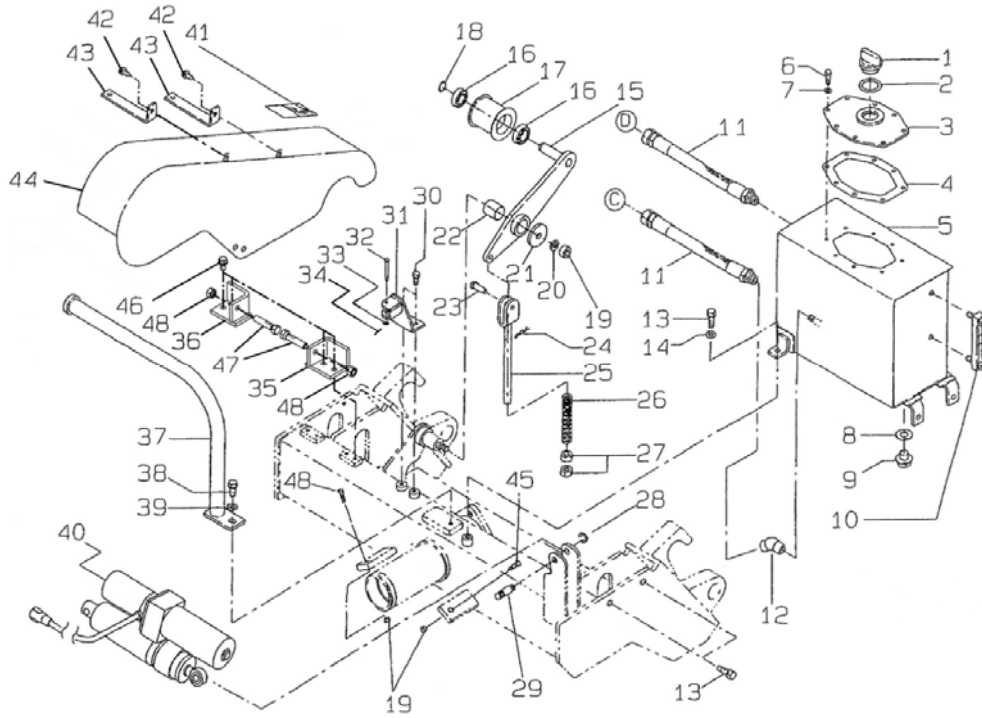

見出番号	部品番号	部品名称		個数	互換性	型寸	備考
KeyNo	Parts No	Parts Name		Q'ty	R/P	Description	Remarks
36	582200320	BRACKET	ブラケット	1			
37	582120060	PIPE	パイプ	1			
38	011511020	BOLT	ボルト	1		M10×20	7T SW付
39	026100010	WASHER	ワッシャー	1		M10	
40	344953042	CYLINDER	シリンダ:スイング	1			
41	390197010	PLATE	コーションプレート	1			
42	011810820	BOLT	ボルト	2		M8×20	7T PW・SW付
43	582200120	PLATE	プレート	2			
44	582200112	BELT COVER	ベルトカバー	1			
45	010311240	BOLT	ボルト	2		M12×40	7T
46	011510816	BOLT	ボルト	4		M8×16	7T SW付
47	013111030	BOLT	ボルト	2		M10×30	7T
48	020900010	NUT	ナット	2		M10	

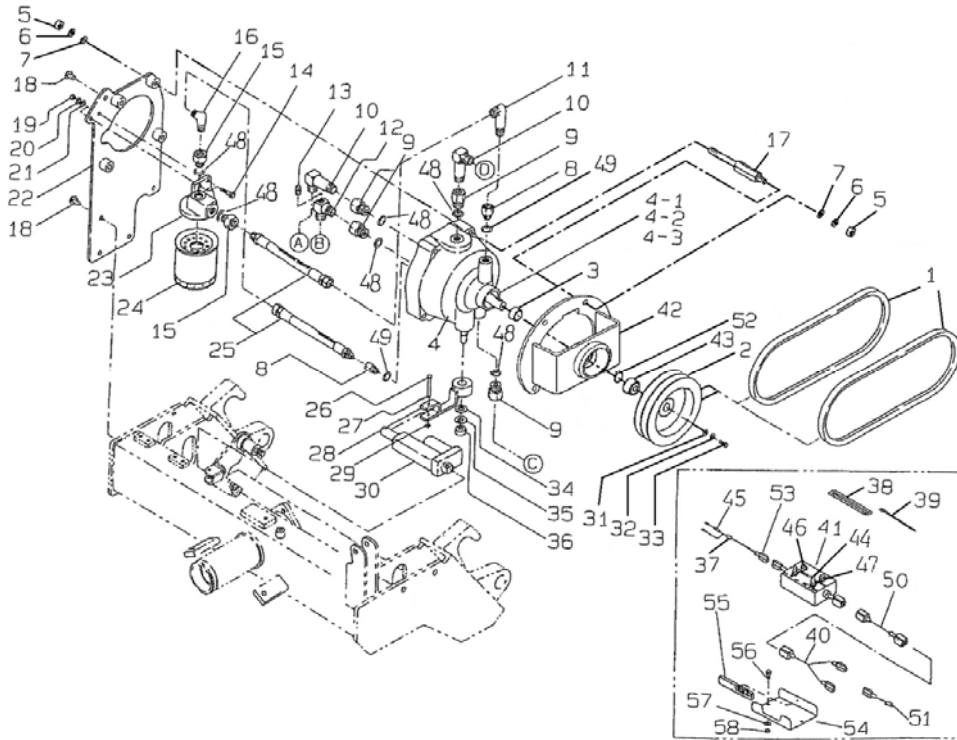

見出番号	部品番号	部品名称		個数	互換性	型寸	備考
KeyNo	Parts No	Parts Name		Q'ty	R/P	Description	Remarks
1	080320061	V BELT	Vベルト	2		B-61	
2	398680481	PULLY	プーリ	1			
3	399235510	COLLAR	カラー	1			
4	340451010	HST PUMP	HSTポンプ	1			
4-1	340490242	SEAL KIT	シールKIT	1			
4-2	340490243	KEY	キー; トライオン	1			
4-3	340490244	KEY	キー; 入力軸	1			
5	020900010	NUT	ナット	8		M10	
6	027100010	SPRING WASHER	スプリングワッシャ	8		M10	
7	026100010	WASHER	ワッシャ	8		M10	
8	340673510	ADAPTER	アダプタ	2			
9	340670310	ADAPTER	アダプタ	4			
10	340672850	ADAPTER	アダプタ	2			
11	340672240	ADAPTER	アダプタ	1			
12	340672880	ADAPTER	アダプタ	1			
13	064510020	PLUG	プラグ	1		R1/4	
14	010310830	BOLT	ボルト	2		M8 × 30	7T
15	340673500	ADAPTER	アダプタ	2			
16	398480640	ADAPTER	アダプタ	1			
17	582200280	BOLT	ボルト	4		M10	
18	011511020	BOLT	ボルト	5		M10 × 20	7T SW付
19	020900008	NUT	ナット	2		M8	
20	027100008	SPRING WASHER	スプリングワッシャ	2		M8	
21	026100008	WASHER	ワッシャ	2		M8	
22	582120040	PLATE	プレート	1			
23	340560340	FLANGE	フランジ	1			
24	340500770	FILTER	フィルタ	1			
25	340691990	OIL HOSE	オイルホース	2			
26	031310640	FLAT HEAD PIN	ヒラアタマピン	1		φ6 × 40	
27	031100006	SNAP PIN	スナップピン	1		6	
28	582200010	ARM	アーム	1			
29	026100006	WASHER	ワッシャ	1		M6	
30	344952120	CYLINDER	シリンダ: (小)	1			
31	026109021	WASHER	ワッシャ	1			
32	027000006	SPRING WASHER	スプリングワッシャ	1		M6	

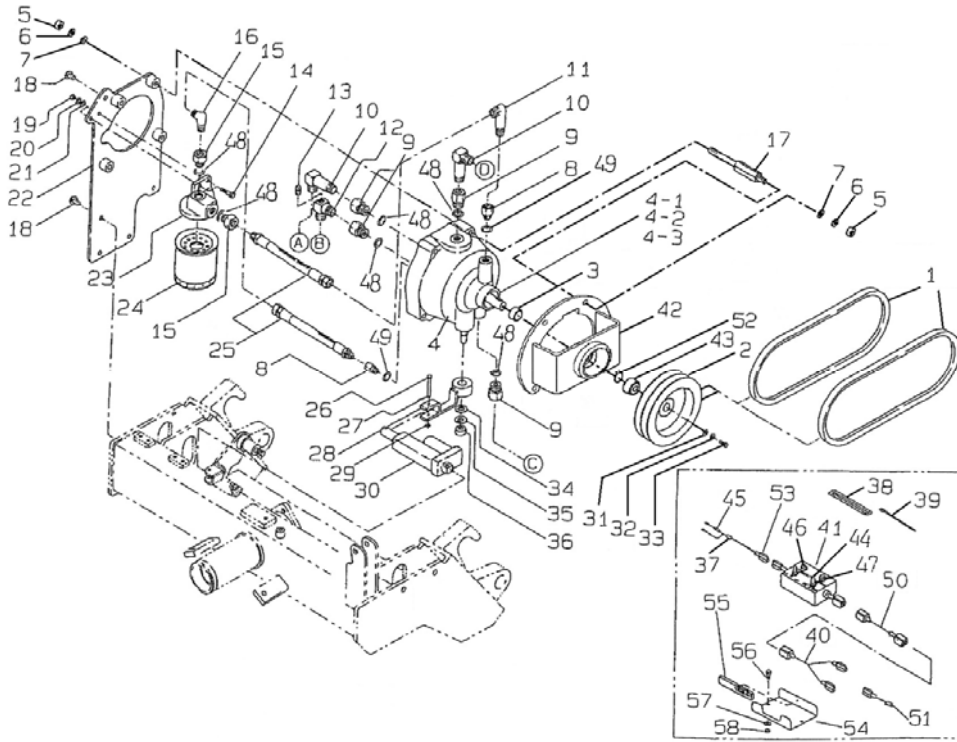

見出番号	部品番号	部品名称		個数	互換性	型寸	備考
KeyNo	Parts No	Parts Name		Q'ty	R/P	Description	Remarks
33	010109553	BOLT	ボルト	1			
34	026100014	WASHER	ワッシャ	1		M14	
35	027100014	SPRING WASHER	スプリングワッシャ	1		M14	
36	020109179	NUT	ナット	1			
37	385611000	WIRE HARNESS	ワイヤーハーネス	1			
38	399112980	CLAMP	クランプ	3			
39	398750220	BAND	バンド	5			
40	385611010	WIRE HARNESS	ワイヤーハーネス	1			
41	385081211	CONTROL BOX ASSY	コントロールボックスASSY	1			
42	582200300	BEARING HOLDER	ベアリングホルダ	1			
43	040146007	BEARING	ボールベアリング	1		6007	
44	385820060	CAP	キャップ:ゴム	2			
45	385410050	FUSE	ヒューズ:30A	1			
46	385410040	FUSE	ヒューズ:10A	1			
47	385410020	FUSE	ヒューズ:20A	1			
48	052100200	O-RING	Oリング	6		P20	
49	052109610	O-RING	Oリング	2			
50	385611110	WIRE HARNESS	ワイヤーハーネス	1			
51	385611530	WIRE HARNESS	ワイヤーハーネス	1			
52	036100035	SNAP RING	スナップリング	1		35	
53	385611900	WIRE HARNESS	ワイヤーハーネス	1			
54	350862250	BRACKET	ブラケット	1			
55	398135350	SPONGE	スポンジ	1			
56	010300825	BOLT	ボルト	2		M8×25	
57	026109010	WASHER	ワッシャ	2			
58	021500008	NUT	ナット	2		M8	SW付



平成27年 4月 発行

不 複  
許 製



## 純正部品表

発 行

株式会社IHシバウラ

〒390-8714 長野県松本市石芝一丁目1番1号  
TEL (0263) 25-4503 FAX (0263) 27-6090  
URL: [www.ih-shibaura.com](http://www.ih-shibaura.com)