

シバウラ

手押し肥料散布機

GP-10型 6520

Fertilizer spraying machine

Model GP-10

MACHINE CODE 6520

パーツリスト

PARTS MANUAL

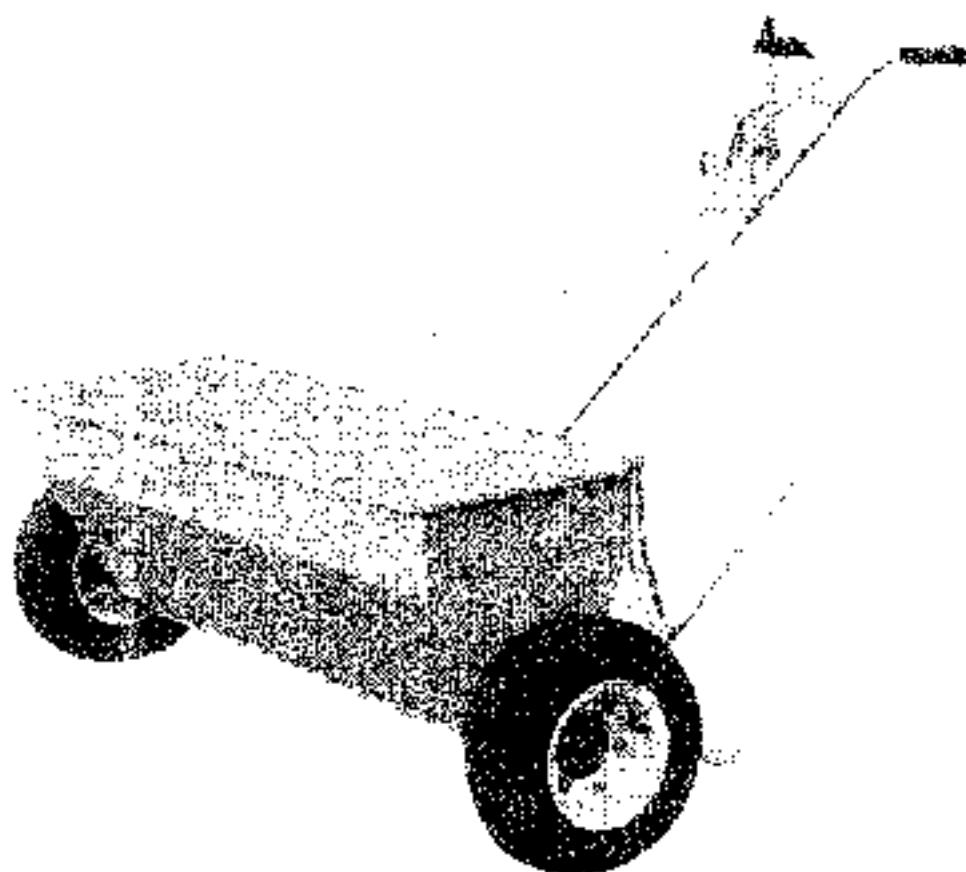

株式会社IHシバウラ

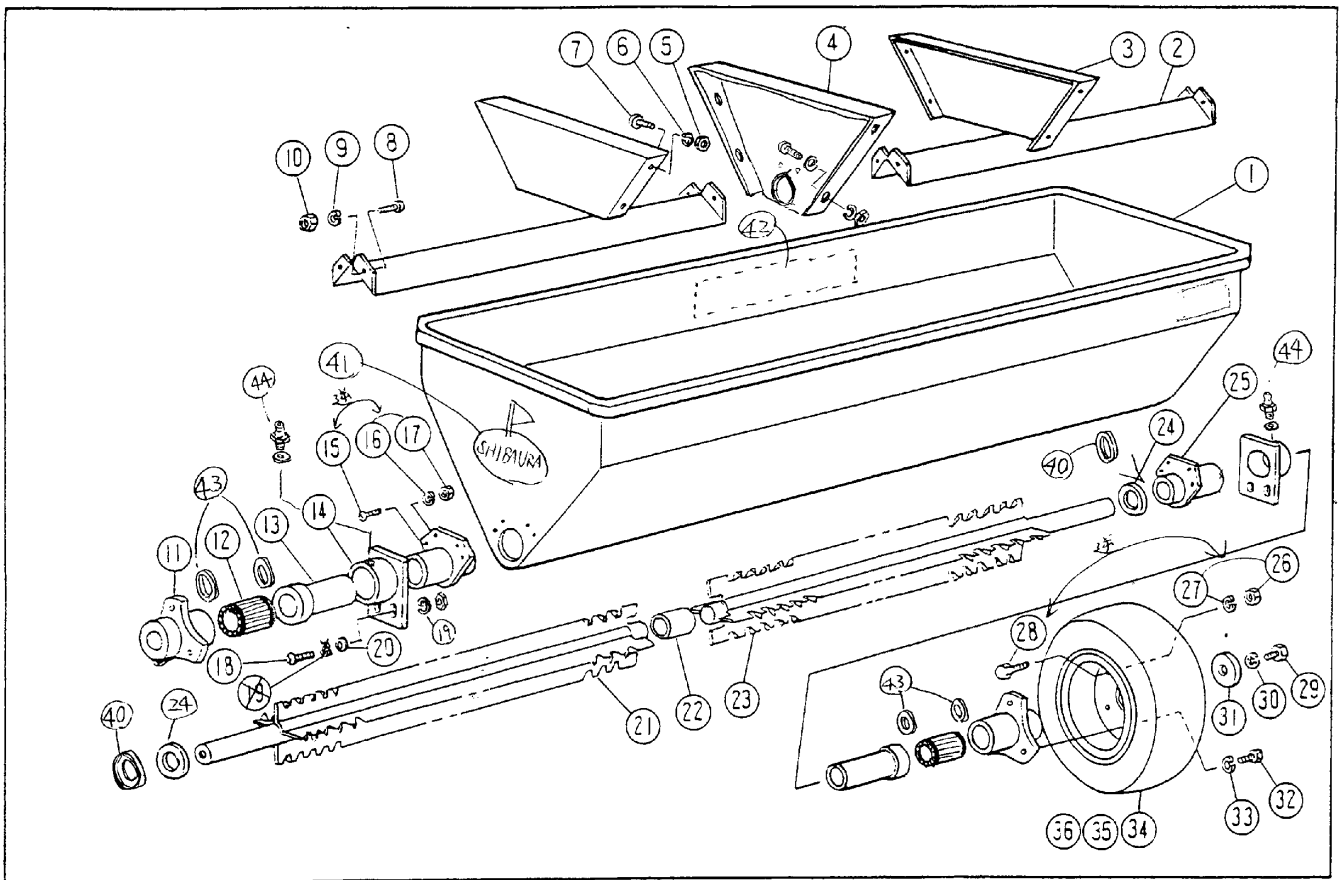

1 ホッパー及び車輪関係
HOPPER & WHEEL

(No. 1)

REF. NO. 図面	PART NO. 部品番号	PART NAME/DESCRIPTION 部 品 名	SPECIFICATION 規 格	Q'TY 箇 数	PRICE 価 格
1-1	6520 001001000	HOPPER ホッパー		1	A80200040
1-2	6520 001002000	GUIDE ガイド		2	A80200060
1-3	6520 001003000	PARTITION PLATE 仕切板	A	2	A80200080
1-4	6520 001004000	PARTITION PLATE 仕切板	B	1	A80200100
1-5	0410 005080000	NUT ナット	M5	12	
1-6	0420 005000000	LOCK WASHER ワッシャー	M5 S	12	
1-7	0472 005080010	SCREW 丸ビス	M5 × 10	12	015160510
1-8	0472 005080010	SCREW 丸ビス	M5 × 10	6	015160510
1-9	0420 005000000	LOCK WASHER ワッシャー	M5 S	6	
1-10	0410 005080000	NUT ナット	M5	6	
1-11	6520 001011000	HUB ハブ		2	A30450050
1-12	0100 220001616	BEARING ベアリング	B-S16-13 HF 1616	2	A98560120
1-13	6520 001013000	BUSHING ブッシュ		2	A98510370
1-14	6520 001014000	SHUTTER METAL シャッター支点メタル		2	A30250010
1-15	0472 005080010	SCREW 丸ビス	M5 × 10	8	
1-16	0420 005000000	LOCK WASHER ワッシャー	M5 S	8	
1-17	0410 005080000	NUT ナット	M5	8	
1-18	0472 006100020	SCREW 丸ビス	M6 × 20	4	
1-19	0420 006000000	LOCK WASHER ワッシャー	M6 S	4	
1-20	0422 006000000	WASHER ワッシャー	M6 F	4	
1-21	6520 001021000	REVOLVE WING 回転羽根	L.H	1	A80500120
1-22	6520 001022000	COLLAR カラー	16 22 29	1	A80510060
1-23	6520 001023000	REVOLVE WING 回転羽根	R.H	1	A99230760
1-24	6520 001024000	WASHER ザガネ	16.2 30 2.6	2	A80500140
1-25	6520 001025000	SHAFT METAL 軸受		12	A99240680
1-26	0410 008125000	NUT ナット	M8	3	
1-27	0420 008000000	LOCK WASHER ワッシャー	M8 S	3	

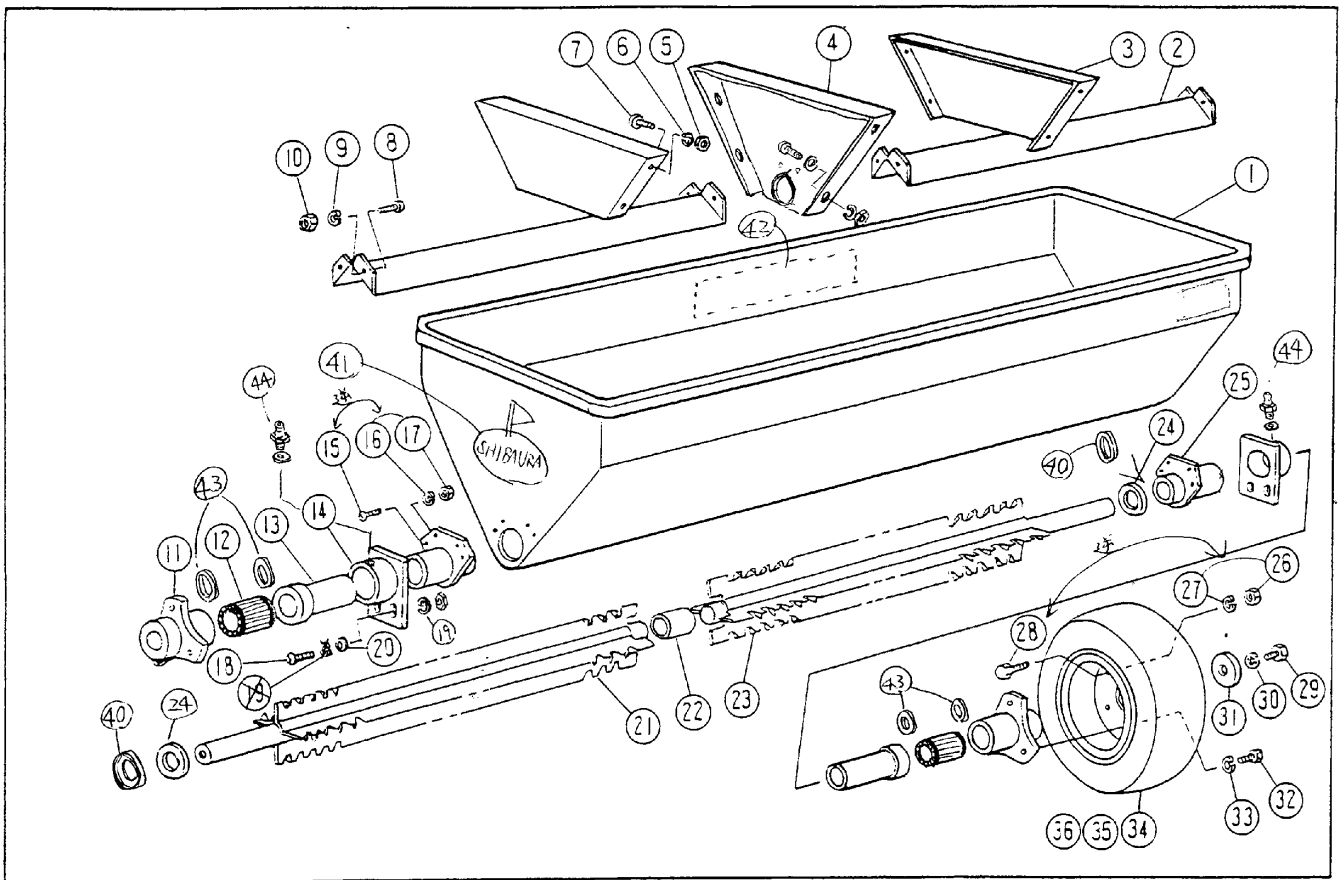

1 ホッパー及び車輪関係
HOPPER & WHEEL

(No. 2)

REF. NO. 図面	PART NO. 部品番号	PART NAME/DESCRIPTION 部 品 名	SPECIFICATION 規 格	Q'TY 箇 数	PRICE 価 格
1-28	0400 008125015	BOLT ボルト	M8×15	6	
1-29	0400 006100015	BOLT ボルト	M6×15	2	
1-30	0420 006000000	LOCK WASHER ワッシャー	M6 S	2	
1-31	0423 065250032	WASHER ザガネ	6.5 25 3.2	2	A99240080
1-32	0400 008125015	BOLT ボルト	M8× ²⁰ 15	6	
1-33	0420 008000000	LOCK WASHER ワッシャー	M8 S	4	
1-34	5011 004042000	TIRE タイヤ	11×400-5	2	A36130080
1-35	5011 004043000	TUBE チューブ		2	A36140050
1-36	6222 008020000	WHEEL ホイール 4510 009 021 000	3,00SP-5 250-5	2	A36100150
1-37	6520 001037000	散布補助板	OPTION	1	
1-38	6520 001038000	砂フルイ	OPTION	1	
40 1-39	0209 01604040	フィルタ	サロ 16244	2	A98530180
1-40	0528 04029001	シワシ		F	
1-41	0199 000.351000	グリーンマーフ		1	A90110020
1-42	0199 000.355000 5520	シバウラマーク		1	A90110040
1-43	001012000	フッパシ	B-S16-13	4	A98510360
1-44	0603 030 041028	フリスニヤール 416	1/4-28-UNF	2	060609002

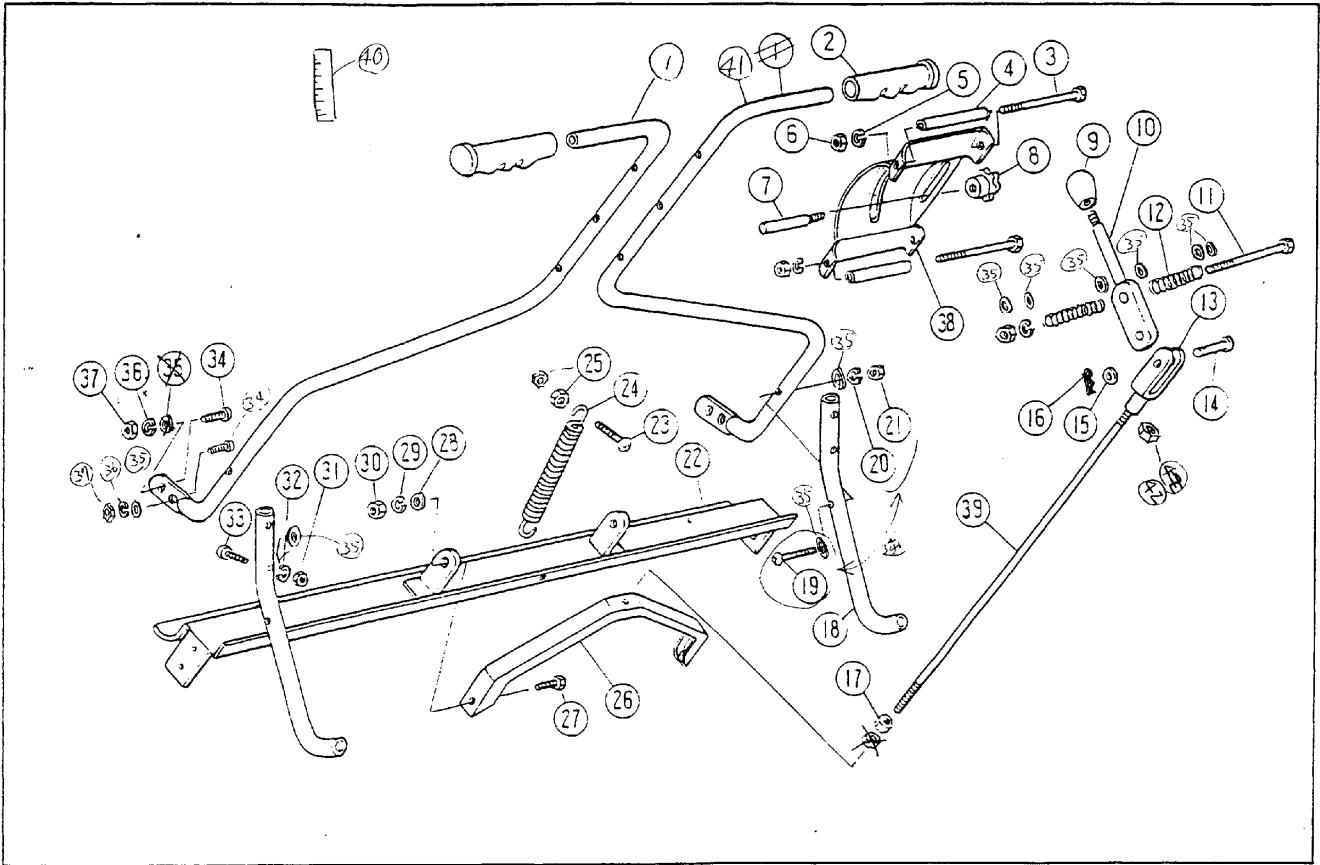

2 ハンドル及びシャッター関係
HANDLE & SHUTTER

(No. 1)

REF. NO. 図面	PART NO. 部品番号	PART NAME/DESCRIPTION 部 品 名	SPECIFICATION 規 格	Q'TY 箇 数	PRICE 価 格
2-1	6520 TB 002001000	HANDLE ハンドル		1	A34350290
2-2	1210 009002000	GRIP グリップ		2	A98180050
2-3	0400 006100125	BOLT ボルト	M6×125	2	010109586
2-4	6520 002004000	COLLAR カラー	6.5 10.5 67.5	2	A99230770
2-5	0420 006000000	LOCK WASHER ワッシャー	M6 S	3	
2-6	0410 006100000	NUT ナット	M6	3	
2-7	6520 002007000	STOPPER ストッパー		1	A99610410
2-8	6520 002008000	KNOB ノブ	KB-60	1	A99570160
2-9	6520 002009000	GRIP RUBBER グリップゴム	KDC-8B	1	A98180140
2-10	6520 002010000	LEVER レバー		1	A24100400
2-11	0400 006100125	BOLT ボルト	M6×125	1	010109586
2-12	6520 002012000	SPRING スプリング		2	A98220670
2-13	6520 002013000	CREVICE クレビス	M10 P=1.25	1	A24350050
2-14	6520 002014000	RIVET PIN リベットピン	M6×25	1	A99610170
2-15	0422 006000000	WASHER ワッシャー	M6 F	1	
2-16	0500 003000015	COTTER PIN コッターピン	3×15	1	
2-17	0410 010150000	NUT ナット	M10	1	
2-18	6520 TR 002018000	STAND スタンド		2	A20260020
2-19	0472 006100050	SCREW 丸ビス	M6×50	2	
2-20	0420 006000000	LOCK WASHER ワッシャー	M6 S	2	
2-21	0410 006100000	NUT ナット	M6	2	
2-22	6520 TG 002022000	SHUTTER シャッター		1	A80200120
2-23	0472 005080020	SCREW 丸ビス	M5×20	1	
2-24	6520 002024000	SPRING スプリング	2.3×16×155	1	A98220680
2-25	0410 005080000	NUT ナット	M5	1	
2-26	6520 TB 002026000	SHUTTER BRACKET シャッター取付ブラケット		1	A80310160
2-27	6520 002027000	BOLT 段付ボルト	10×8.2×M6	2	A99431280

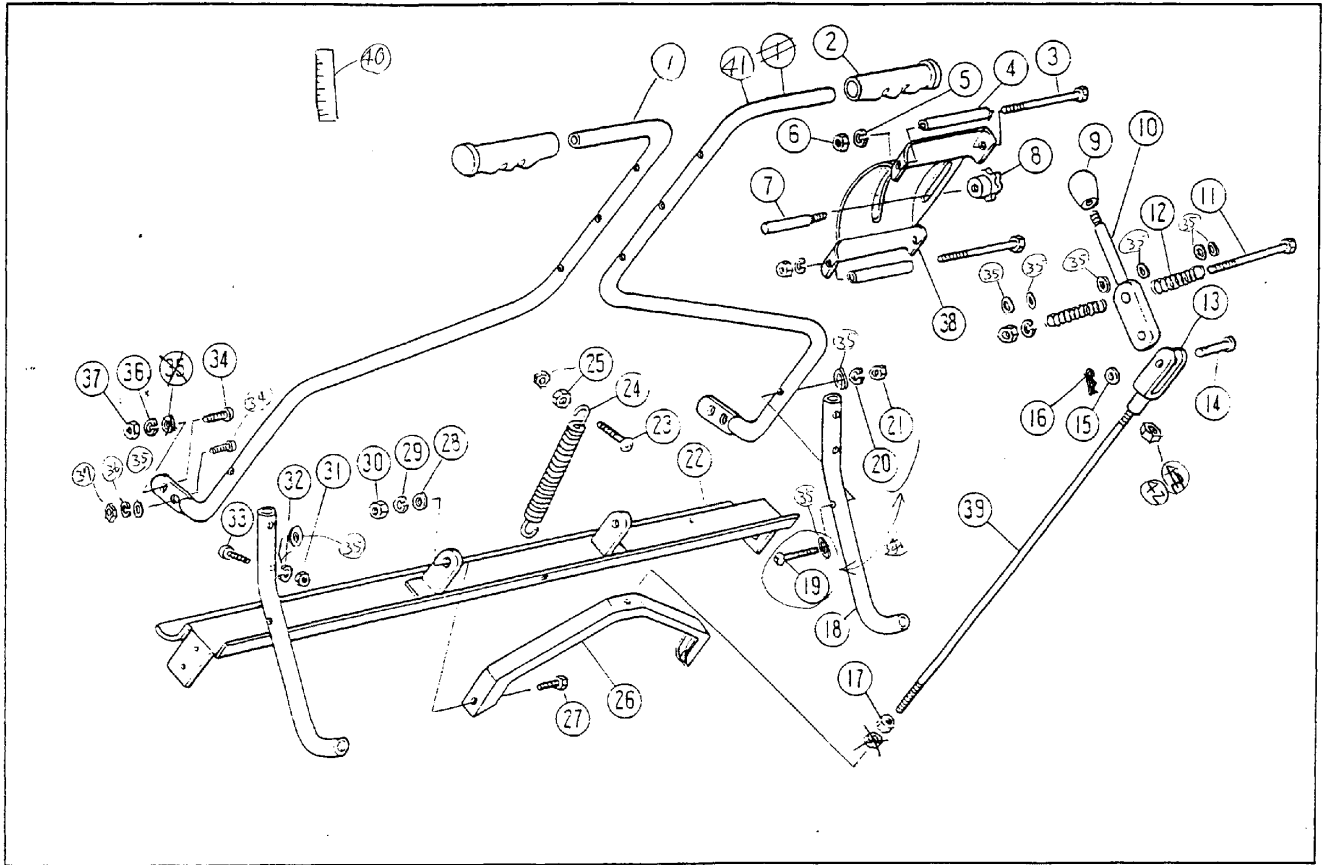

2 ハンドル及びシャッター関係
HANDLE & SHUTTER

REF. NO. 図面	PART NO. 部品番号	PART NAME/DESCRIPTION 部 品 名	SPECIFICATION 規 格	Q'TY 箇 数	PRICE 価 格
2-28	0422 006000000	WASHER ワッシャー	M6 F	2	
2-29	0420 006000000	LOCK WASHER ワッシャー	M6 S	2	
2-30	0410 006100000	NUT ナット	M6	2	
2-31	0410 006100000	NUT ナット	M6	4	
2-32	0420 006000000	LOCK WASHER ワッシャー	M6 S	4	
2-33	0472 006100030	SCREW 丸ビス	M6×30	4	
2-34	0472 006100015	SCREW 丸ビス	M6×15	4	
2-35	0422 006000000	WASHER ワッシャー	M6 F	16	
2-36	0420 006000000	LOCK WASHER ワッシャー	M6 S	4	
2-37	0410 006100000	NUT ナット	M6	4	
2-38	6520 TG 002038000	HANDLE COVER ハンドルカバー		1	A50350080
2-39	6520 002039000	ROD ロッド	10×710	1	A99320060
2-40	0199 000322000	バネ (ヤス) 17)		1	A90390220
2-41	6520 TB 0022001100	ハンドル		1	A34350310
2-42	0410 006100000	ナット	M10×P1.25	1	020200010 A00810010
		3 コリゲン			
	0650 000006000	コウジ T-006		1	A95000060
		ホシヨウエ		1	A00810010