

# 直結2P金具

9003 000812

## 組立要領書

型式▶ GB13-2PHC05  
5911 937000

■ 下図および部品表を参考にして組み立ててください。

■ ボルト、ナットは強く締め、なお初期ゆるみしますので、  
使用後2時間で増締めをしてください。

△ 注意：トラクタとの干渉防止

最初にトラクタへ装着したときは、ポジションレバー（油圧上げ下げのレバー）を少しずつ操作し、トラクタと作業機の干渉がないか確認してください。

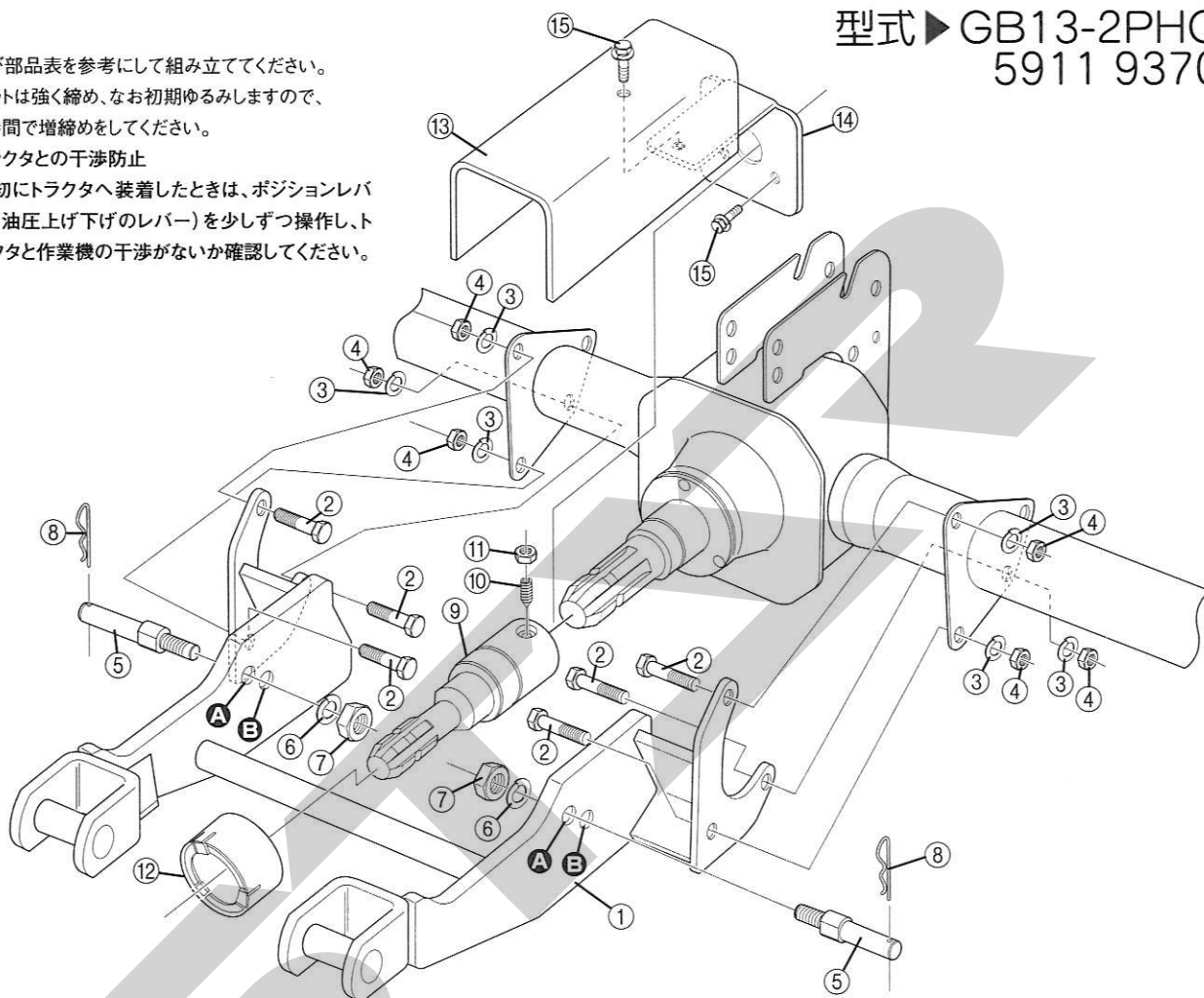

見出番号	部品番号 PARTS No.	部品名 PARTS NAME	数量
1	5911 115000	GB13フレーム	1
2	0319 112003	ボルト M12×35 S=17 7T	6
3	0931 012000	ばね座金 M12	6
4	0410 012001	ナット M12	6
5	5911 113000	リフトピン	2
6	0931 016000	ばね座金 M16	2
7	0410 016001	ナット M16	2
8	0832 200016	Rピン A-16	2
9	5911 103002	カップリング	1
10	0381 110016	六角穴付止めねじ M10×16	1
11	0410 010003	ナット M10 3種	1
12	3649 109000	ナットカバー	1
9~12	5911 901000	クボタカップリングAssy	(1)
13	5911 117000	入力軸カバー	1
14	5911 116000	入力軸カバー止め板	1
15	0326 008014	ばね座金付ボルト M8×14	4

トラクタ型式		水	平	水	平	リフトピン位置
クボタ	日立建機 ダイゼン	センサー付き	センサーなし	センサー付き	センサーなし	
A13		○	○			Ⓐ
A14 B52		○	○			Ⓐ
GB13	CX130	○	○			Ⓐ
GB14	CX140	○	○			Ⓐ
GB15 B72	CX150	○	○			Ⓐ
KJ11				○		Ⓐ
GB110		○	○			Ⓐ
GB130	CTX13	○	○			Ⓐ
GB140	CTX14	○	○			Ⓐ
GB150	CTX15	○	○			Ⓐ
GB170	CTX175	○	○			Ⓐ