

# 融雪剂散布機

型 式 JUS 2020 (コード 93015)

型 式 JUS 2030 (コード 93017)

部 品 表

## FH17BB02 TRANSMISSION

見出番号 Key NO.	図番 Parts NO.	部品名称 Parts Name	個数 Q'ty	備考 Remarks
1	0014-060120	6ホ <sup>ル</sup> ルトS	4	M6×12l(87 <sup>7</sup> 7 <sup>7</sup> rs含む)
2	0014-060250	6ホ <sup>ル</sup> ルトS	8	M6×25l(87 <sup>7</sup> 7 <sup>7</sup> rs含む)
3	0027-080201	8ホ <sup>ル</sup> ルトSW	4	M8×20l(87 <sup>7</sup> 7 <sup>7</sup> rs含む)
4	0107-080500	8ホ <sup>ル</sup> ルト	3	M8×50l
5	0107-080600	8ホ <sup>ル</sup> ルト	1	M8×60l
6	0107-080950	8ホ <sup>ル</sup> ルト	2	M8×95l
7	0107-081200	8ホ <sup>ル</sup> ルト	6	M8×120l
8	0107-101000	10ホ <sup>ル</sup> ルト	2	M10×100l
9	0107-101200	10ホ <sup>ル</sup> ルト	6	M10×120l
10	0107-101300	10ホ <sup>ル</sup> ルト	1	M10×130l
11	0140-080300	8ソケットホ <sup>ル</sup> ルト	6	M8×30l
12	0177-080302	8スタット	3	M8×30l
13	0304-062000	6ナット	1	
14	0304-081000	8ナット	2	
15	0304-082000	8ナット	14	
16	0304-102000	10ナット	17	
17	0334-123000	12ナット	4	
18	0360-030170	ナットBRG	1	
19	0400-060000	6ワッシャ	1	
20	0400-100000	10ワッシャ	10	
21	0410-060000	6ワッシャS	1	
22	0410-080000	8ワッシャS	28	
23	0410-100000	10ワッシャS	19	
24	0420-030170	ワッシャBRG	1	
25	0470-320220	3.2ワリビ <sup>ン</sup>	2	
26	0501-620040	ホ <sup>ル</sup> ールBRG	2	#6200DD
27	0501-620400	ホ <sup>ル</sup> ールBRG	2	#6204
28	0501-620500	ホ <sup>ル</sup> ールBRG	2	#6205
29	0501-620540	ホ <sup>ル</sup> ールBRG	1	#6205DD
30	0501-620600	ホ <sup>ル</sup> ールBRG	4	#6206
31	0501-630400	ホ <sup>ル</sup> ールBRG	4	#6304
32	0501-630500	ホ <sup>ル</sup> ールBRG	2	#6305
33	0501-630600	ホ <sup>ル</sup> ールBRG	2	#6306
34	0531-182217	ニート <sup>ル</sup> BRG	2	#182217
35	0600-010000	10トメワS	6	
36	0600-015000	15トメワS	1	
37	0600-028000	28トメワS	2	
38	0650-050160	5/16スチールホ <sup>ル</sup> ール	3	
39	0701-202000	サ <sup>カ</sup> ネ	5	

## FH17BB02 TRANSMISSION

見出番号 Key NO.	図番 Parts NO.	部品名称 Parts Name	個数 Q'ty	備考 Remarks
40	0701-251000	サカネ	2	
41	0701-252000	サカネ	3	
42				
43	0702-252000	サカネ	5	
44	2101-409803	47トメワR	2	
45	2101-410100	62トメワR	2	
46	2102-400403	ロックワッシ+8	2	
47	2102-414800	サカネ15303	1	
48	2102-429006	サカネ52624	1	
49	2102-434608	サカネ30503	2	
50	2103-409900	カラ-253013	1	
51	2103-410306	カラ-253012	1	
52	2103-427803	カラ-30359	2	
53	2103-433105	カラ-253034	1	
54	2103-434003	カラ-253552	1	
55	2103-435703	カラ-253039	1	
56	2103-435802	カラ-25306.5	1	
57	2103-438209	カラ-253023	2	
58	2103-442705	スヘ-サー-283511	2	No. 99 とセットで交換
59	2104-400104	オイルシール15244	2	
60	2104-400401	オイルシール14248	2	
61	2104-405901	オイルシール356216.5	2	
62	2104-406106	シールウケ253013	1	
63	2104-412903	オイルシール35488	2	
64	2104-417700	オイルシール30477	1	
65	2104-418400	シールウケ303525	2	
66	2105-400103	フ'ラク' 8	2	
67	2105-400202	カ'スケツト8	2	
68	2105-400806	フ'ラク' 14	2	
69	2105-400905	カ'スケツト14	2	
70	2105-402701	ゴ'ムサ'カ'ネ8	2	
71	2105-406709	フ'ラク' G21	1	
72	2105-414104	フ'ラク' G14	1	
73	2111-718601	キ'ヤケース	1	
74	2111-718711	キ'ヤケースカハ' -	1	
75	2111-906453	ケースL	1	0176-080353 8x9x1.3r 2101-400208 8x9x1.3r-38 2r 含む
76	2111-906552	ケースR	1	0177-100409 10x9xF 4r3r 0177-100453 10x9xF 1r3r) L, R共
77	2112-610207	フ'レーキウケ	2	
78	2114-404406	ホルタ' SC	2	

## FH17BB02 TRANSMISSION

見出番号 Key NO.	図番 Parts NO.	部品名 Parts Name	個数 Q'ty	備考 Remarks
79	2123-431808	ギヤA17	1	
80	2123-432003	ギヤD29	2	
81	2123-432607	ギヤS23	2	
82	2123-433307	ギヤE26	1	
83	2123-435202	ギヤE23	1	
84	2123-436704	ギヤBC20-23	1	
85	2123-436803	ギヤI15	1	
86	2123-436902	ギヤR33	1	
87	2123-437008	ギヤU28	1	
88	2123-437107	ギヤPQ16-22	1	
89	2124-419500	ギヤK16	2	
90	2124-419609	ギヤN22	2	
91	2129-466806	ギヤJ39	1	
92	2131-419500	シクE	1	
93	2131-423600	シクM	1	
94	2132-413101	シクB	2	
95	2133-644702	シクA	1	
96	2133-646706	シクH	1	
97	2133-662407	GシクL	1	
98	2133-662506	GシクR	1	
99	2133-662616	シクD	2	No. 58 とセットで交換
100	2135-414413	トラムBK	2	
101	2136-416504	スパーサー	1	
102	2141-400105	ケッティピッチCH	1	
103	2141-422105	シフトピッチ	2	
104	2141-425700	シフターシク	1	
105	2141-432702	シフターシク	2	
106	2142-407323	カムCH	1	
107	2142-414006	ハネカケ	2	
108	2144-410172	シフター	2	
109	2144-411409	シフターホーク	1	
110	2144-601002	ブラケットCH	1	
111	2152-401009	ハネ(ホーク)	3	
112	2152-406103	モトシハネ	2	
113	2152-406400	ハネCH	1	
114	2152-416304	ハネSC	2	
115	2152-418902	ハネSC(アウトター)	2	
116	2153-400100	PKブラケットCH	1	
117	2153-416907	PKギヤケース	1	



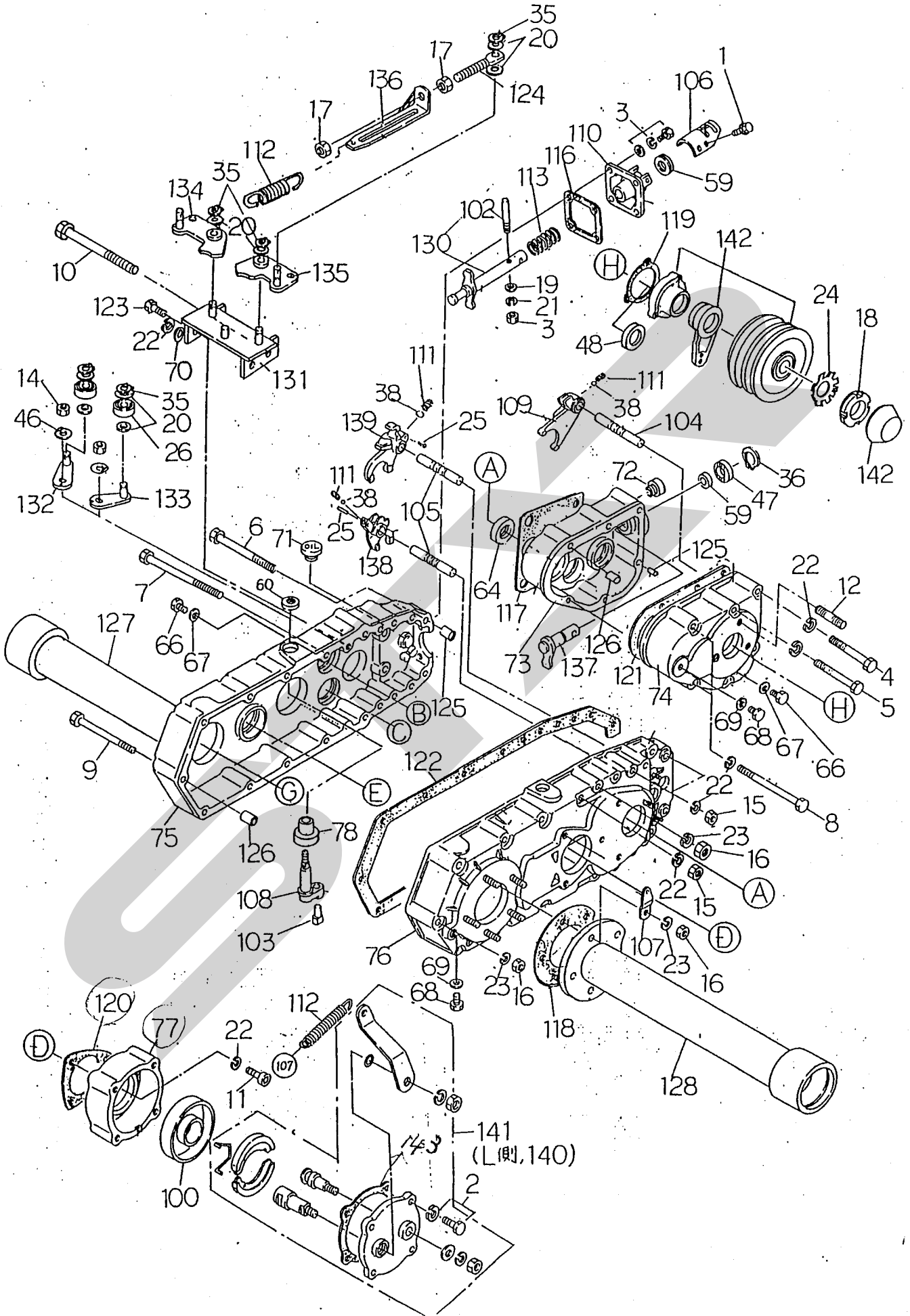



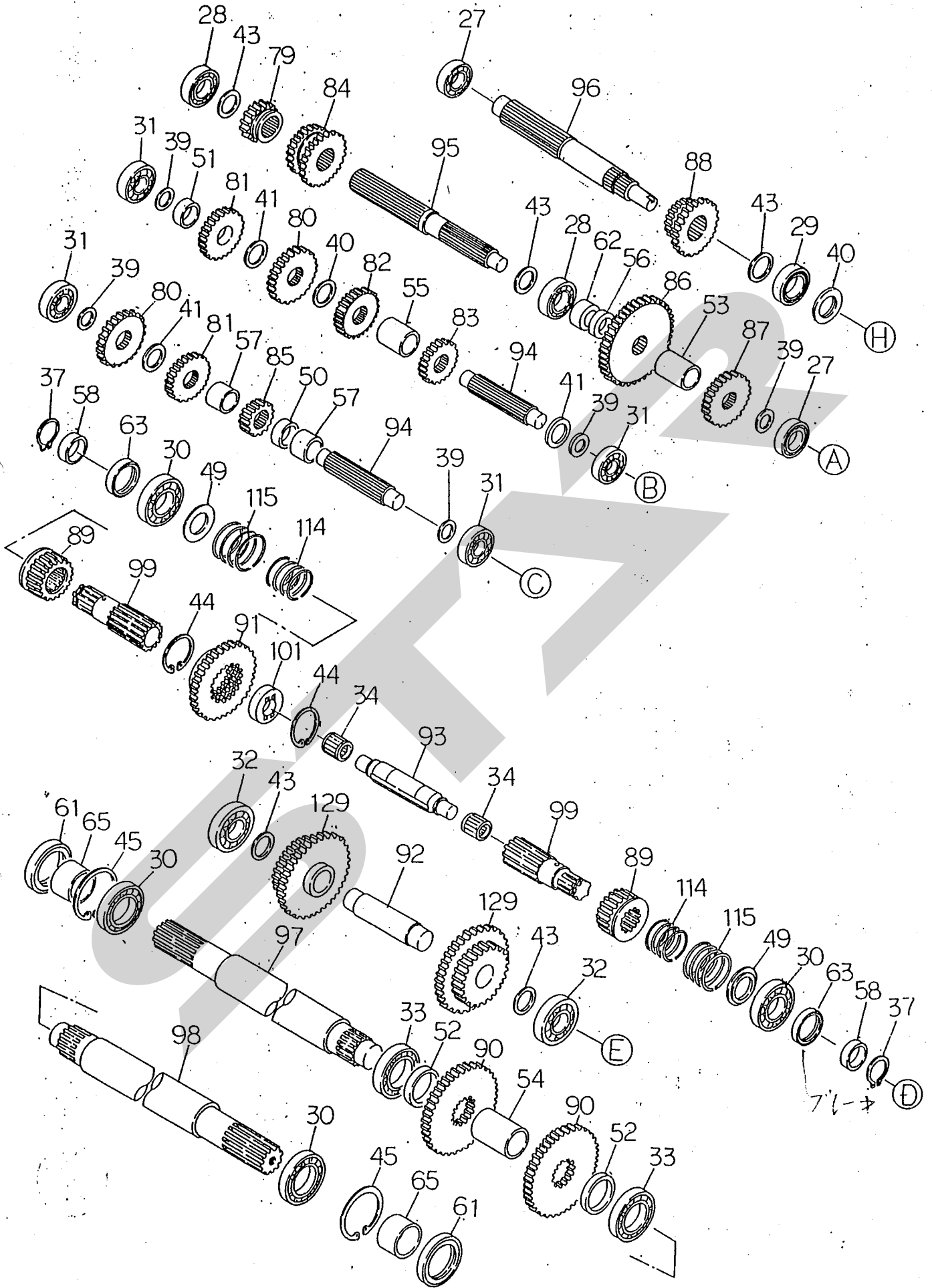

START