

# STAR

## ドリームハロー オート装置

### 取扱説明書・部品表

製品コード K27653  
型 式 MT305-WAS

- 適応トラクター  
三菱・MT225/245/265/285/305  
MT335/365 (MAZ, PAC仕様)
- 適応ドリームハロー  
NS/08, 10タイプ  
NR/08, 10タイプ

#### △注意

この製品を安全に、また正しくお使いいただくために、必ずこの取扱説明書をお読みください。

- 間違えた使い方をすると事故を引き起こすおそれがあります。
- お読みになった後は、必ず製品の近くに保管してください。

#### 本製品の使用目的

- このオート装置は、ウィングハローのレーキの動きをセンサーで感知し、その信号をトラクターに伝え、ウィングハローの深さの調節を、トラクターの油圧コントロールでおこない、耕深を一定に規制するものです。使用目的以外の作業には決して使わないでください。
- オート装置は、決められたトラクター型式と作業機の型式に合うように設計してあります。それ以外での使用はしないでください。
- 本文中のウィングハローの名称にはドライブハローも含まれています。

#### 安全に作業をするために

##### △注意

- トラクターの取扱説明書「油圧コントロール」の項をよく読んでください。
- 作業機の取扱説明書をよく読んでください。
- オート装置の調整をするときは、平らで固い場所を選び、いつでも危険をさけられる態勢でおこなってください。
- オート装置の調整をするときは、トラクターの駐車ブレーキをかけ、PTO変速レバーを「中立」の位置にしてください。
- オート装置の調整で、作業機を上げ下げするときは周囲の人や物に注意してください。
- オート装置の調整中に、突然作業機が上下するおそれがあります。十分注意してください。
- トラクターのまわりや作業機との間に人が入らないようにしてください。
- オート装置の調整がすんだら、適正な工具を使い、確実にボルト・ナット類を締め付けてください。守らないと傷害事故や機械の損傷につながります。

## 組立

オート装置の組付けは、部品表を参照して組立ててください。文章中の番号は部品表の番号です。

### △注意

●オート装置を組付けるときは、平らで固い場所を選び、いつでも危険をさけられる態勢でおこなってください。守らないとケガや機械の損傷の原因になります。

●オート装置を組付けるときは、ウイングハローにスタンドを付け、レーキをフリーにしてください。

- (1)土引きハンドルを解除し、レーキをロックしないで代かき作業状態にしてください。
- (2)レーキが他のものにふれていないで、自然に垂れ下がっているようにしてください。

- 1 WASシリーズのウイングハローは中央レーキの図の位置に①止ピンHR8を取付け、②平座金③割ピンで抜け止めをします。③割ピンは④の穴へ取付けます。

#### 補足

WGS、HVSシリーズのウイングハロー及びHS、HRシリーズのドライブハローには、止ピンHR8が装備されています。

- 2 ウイングハローについている入力軸カバーを取外し、④入力軸カバーを⑤バネ座金付小形ボルトで取付けます。

#### 補足

⑥アーム押バネ⑦センター受け②平座金⑧E形止め輪⑨警告ラベルD2は、④入力軸カバーに組付けてあります。

- 3 ウイングハローのセンターカバー中央より右側にあるカラーキャップを外して、そこへ⑫アーム取出板を⑬ボルト⑭バネ座金で取付けます。
- 4 ⑮センサーアームを⑫アーム取出板へ取付け、⑯Rピンで抜け止めをします。
- 5 ⑰プッシュロッドを①止ピンHR8へ取付け、⑩割ピンで抜け止めをします。
- 6 ⑱小形ボルトで⑲プッシュロッドの図の位置へ⑮センサーアームを取付け、ガタが少なくスムーズに動くように調整して⑲小形ナットでロックします。
- 7 ⑨ワイヤーのネジ部の短い方の先端を⑦センサー受けに取付け、⑩平座金⑩割ピンで抜け止めをします。
- 8 ④入力軸カバーに図の通り⑨ワイヤーの OUTER部を固定します。

#### 補足

⑨ワイヤーのナットは図の通りブーツ側へよせて固定してください。

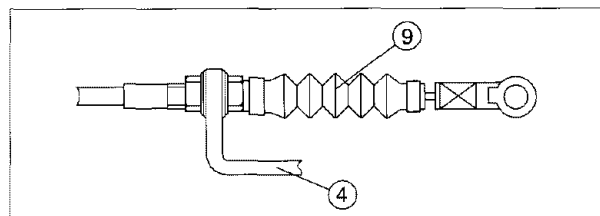

- 9 ⑨ワイヤーを後方で大きく弧状に曲げ、先端に⑱小形ボルト⑲小形ナットを取付け、さらに⑱小形ボルトを⑮センサーアームの図の位置に取付け、⑲小形ナットでロックします。

#### 補足

⑨ワイヤーの先端がスムーズに動くように調整してください。

- 10 ⑫アーム取出板に⑨ワイヤーの OUTER部をロックナットで仮止めをします。

## 調整のしかた

### △注意

- トラクターの取扱説明書「油圧装置の取扱い」の項をよく読んでください。守らないとケガや機械の損傷につながります。
- オート装置の調整をするときは、トラクターのエンジンを停止し、メインスイッチを「切」にして、おこなってください。守らないとケガや機械の損傷につながります。

オート装置を使用する場合の操作・調整は、トラクターの取扱説明書をよく読み、おこなってください。

- 1 トラクターにウイングハローを装着します。ウイングハローの取扱説明書をよく読み、トラクターにウイングハローを装着してください。
- (1)ウイングハローのスタンドを外し、トラクターのポジションコントロールレバーを操作し、ウイングハローのレーキを地面から2～3cm浮かせ、エンジンを停止します。
- (2)図の通りニュースーパーヒッチまたはニプロSカブラのローラー部と⑦センサー受けが接触するように⑫アーム取出板に仮止めした⑨ワイヤーの OUTER部を調整します。

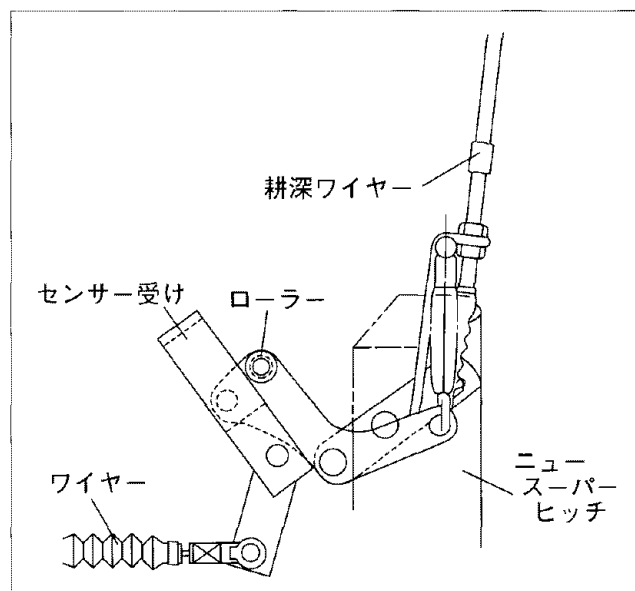

# トラクターのスイッチの使い方

トラクターの取扱説明書「PAC」「マイコン装備機の取扱い」の項をそれぞれ参照してください。

## 1 PAC仕様車

トラクターの取扱説明書「PAC」の項をよく読み、操作してください。

## 2 MAC仕様車

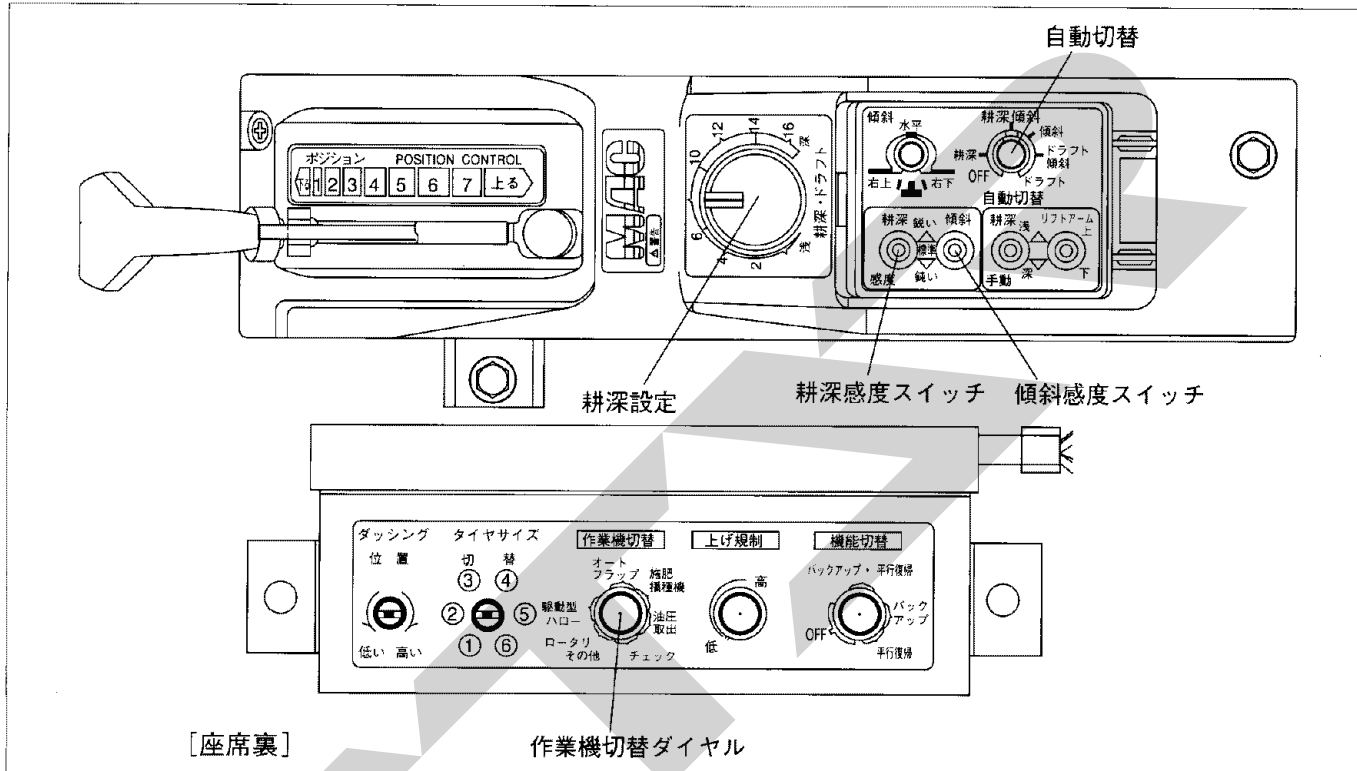

### (1) 作業機切替

座席裏にあるパネルの作業機切替ダイヤルを「**駆動型ハロー**」の位置にします。

### (2) 自動切替

ダイヤルを「**耕深**」または「**耕深・傾斜**」の位置にします。

### (3) 傾斜感度スイッチ

「**標準**」の位置にします。

### (4) 耕深感度スイッチ

「**標準**」の位置にします。

### 補足

使用時の耕深及び傾斜感度が敏感過ぎるようでしたら「**鈍い**」に鈍感なようでしたら「**鋭い**」に切替えてください。

## その他・補足

- ニプロSカプラには別途オート装置MT335-ES18 (8183 912000)が必要です。
- MT335/365用の三菱ニュースーパーヒッチは装着できます。
- MT225～305用の三菱ニュースーパーヒッチは装着できませんので注意してください。

## 3 保守・点検整備

作業が終了したら、オート装置の動く部分に注油し、サビを防いでください。

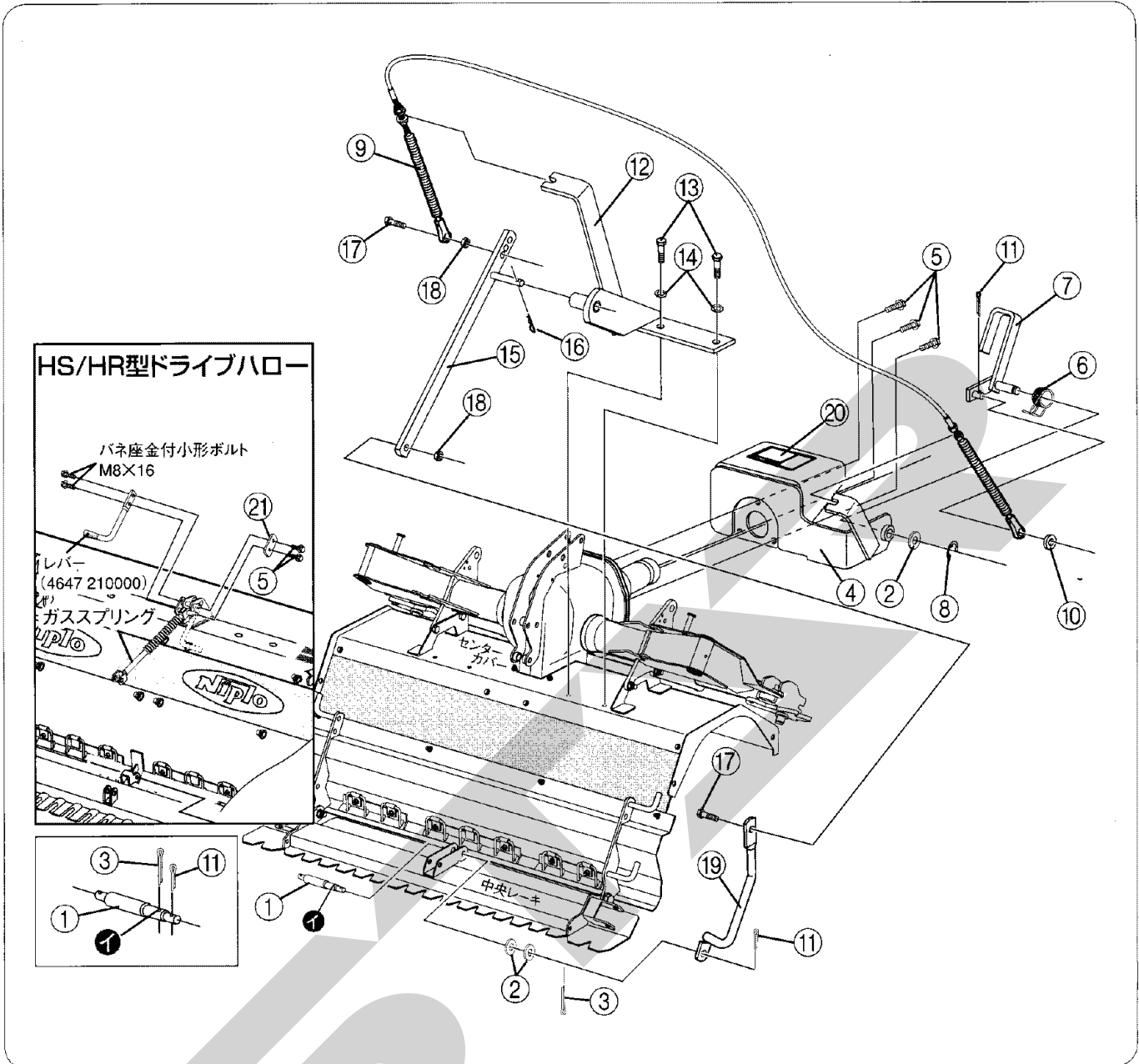

※部品注文の際には、部品番号の頭にESをつけてご注文お願い致します。 例) ES4647 121000

No.	部品番号	部品名	数量	備考	No.	部品番号	部品名	数量	備考
1	4647 121000	止ピンHR8	1		12	8173 178000	アーム取出板	1	
2	0930 012000	平座金 M12	3		13	0310 010020	ボルト M10×20	2	
3	0832 103225	割ピン 3.2×25	1		14	0931 010000	バネ座金 M10	2	
4	8173 179000	入力軸カバー	1		15	3155 101001	センサーアーム	1	
5	0326 008016	バネ座金付小形ボルト M8×16	5		16	0832 200010	Rピン A-10	1	
6	8173 102000	アーム押バネ	1		17	0319 008001	小形ボルト M8×25 S=20	2	
7	8173 103000	センサー受け	1		18	0420 008001	小形ナット M8	2	
8	0800 300010	E形止め輪 E-10	1		19	5282 070500	プッシュロッド	1	
9	5283 140700	ワイヤー	1		20	8750 314000	警告ラベル D2	1	
10	0930 008000	平座金 M8	1		21	4647 214000	プレート	1	
11	0832 102520	割ピン 2.5×20	2						