

STAR

プレス減容機

部品表

製品コード K90047

型式 SMP4000

部品ご注文の際は、ネームプレートをお確かめの上
型式を必ずご連絡下さい。

“必読”機械の使用前には必ず読んでください。

株式会社IHIスター

STARR

部 品 表

部品のご注文について

1. 部品ご注文の際は、下記項目をご連絡ください。

- ① 製品名
- ② 部品供給型式 (型式)
- ③ 部品名称
- ④ 部品番号
- ⑤ 個 数

※ 部品供給型式は部品表表紙および、本体に貼付のネームプレートに表示しています。

2. 個数欄の 、 は、以下のことを表しております。

- … シムなど、組み込まれている個数が製品個々により異なる部品
- … アッセイ品に含まれる部品で単品では供給しない部品

補修部品の供給年限について

この製品の補修用部品の供給年限(期間)は、製造打ち切り後9年です。ただし、供給年限内であっても、特殊部品については納期などをご相談させていただく場合もあります。

補修部品の供給は原則的には上記の供給年限で終了しますが、供給年限経過後であっても、部品供給のご要望があった場合は納期および価格についてご相談させていただきます。

SMP4000 メスプレス

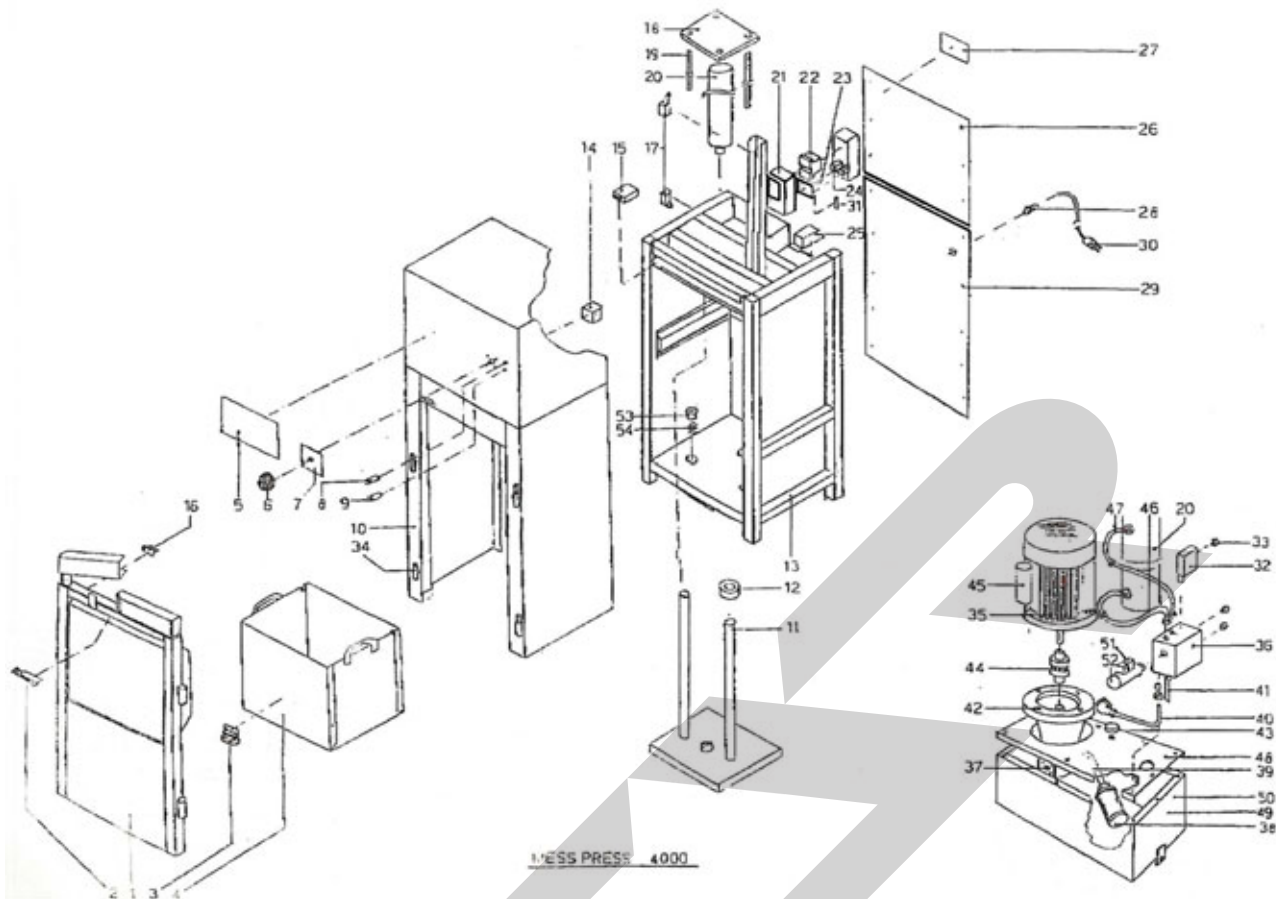

見出番号	部品番号	部品名称	個数	備考
1	HA32430	ドア;4000	1	
2	HA6390204	ロックフラップ	1	組品(取付皿ボルトM4x10)
3				
4	HA32810	ボックス;4000	1	
5		ネームプレート;メスプレス	1	
6	HA37675	メインスイッチ	1	
7				6に含まれる
8	HA37870	グリーンランプ	1	
9	HA37872	レッドランプ	1	
10		アウトサイドハウジング	1	
11		プレスプレート	1	
12		アジャストリング	2	
13				
14				6に含まれる
15	HA37725	ドアスイッチ;AZ15V	1	
16				
17	HA37845	リミットスイッチ;XCKP127	2	
18				
19				
20	HA37920	シリンダ;D55/30-50	1	
21		エレクトリックボックス	1	
22	HA37858	マグネットスイッチ/4000	1	
23	HA37895	キバン	1	
24	HA37822	リレー;MY4 220/240AC	2	
25				

SMP 4 0 0 0 メスプレス

見出番号	部品番号	部品名称	個数	備考
26				
27				
28				
29				
30				
31	HA6390129	ヒューズ;250V/2A	2	予備1個含む
32	HA37868	アツリョクスイッチ;XMJ300	1	
33				
34				
35	HA31640	モータ;1.1kW	1	45 キャパシター付き
36	HA38040	ソレノイド		組品
37		オイルポンプ;1.9cc/4000	1	
38	HA38030	オイルフィルター	1	
39				
40				
41				
42	HA38200	スぺーサー;モーターポンプ	1	
43	HA38160	オイルレベルゲージ	1	
44	HA31455	カップリング;K19/1/4000	1	
45		キャパシター;20mF	1	
46	HA38020	ホース;350	1	
47	HA38010	ホース;760	1	
48				
49				
50		ハイドロリックオイル;VG32	8.5	
51				
52	HA31460	バルブ;DH10710-1/4000	1	
53	HA37976	ボールキャスト;KU22B	3	
54	HA37474	スプリング;ボールキャスト	3	

SFAA

SFAA

本 社	066-8555	千歳市上長都 1 0 6 1 番地 2 TEL 0 1 2 3 - 2 6 - 1 1 2 3 FAX 0 1 2 3 - 2 6 - 2 4 1 2
千歳営業所	066-8555	千歳市上長都 1 0 6 1 番地 2 TEL 0 1 2 3 - 2 2 - 5 1 3 1 FAX 0 1 2 3 - 2 6 - 2 0 3 5
豊富営業所	098-4100	天塩郡豊富町字上サロベツ 1 1 9 1 番地 4 4 TEL 0 1 6 2 - 8 2 - 1 9 3 2 FAX 0 1 6 2 - 8 2 - 1 6 9 6
帯広営業所	080-2462	帯広市西 2 2 条北 1 丁目 1 2 番地 4 TEL 0 1 5 5 - 3 7 - 3 0 8 0 FAX 0 1 5 5 - 3 7 - 5 1 8 7
中標津営業所	086-1152	標津郡中標津町北町 2 丁目 1 6 番 2 TEL 0 1 5 3 - 7 2 - 2 6 2 4 FAX 0 1 5 3 - 7 3 - 2 5 4 0
花巻営業所	028-3172	岩手県花巻市石鳥谷町北寺林第 11 地割 120 番 3 TEL 0 1 9 8 - 4 6 - 1 3 1 1 FAX 0 1 9 8 - 4 5 - 5 9 9 9
仙台営業所	983-0013	宮城県仙台市宮城野区中野字神明 1 7 9 - 1 TEL 0 2 2 - 3 8 8 - 8 6 7 3 FAX 0 2 2 - 3 8 8 - 8 7 3 5
小山営業所	323-0158	栃木県小山市梁 2 5 1 2 - 1 TEL 0 2 8 5 - 4 9 - 1 5 0 0 FAX 0 2 8 5 - 4 9 - 1 5 6 0
岡山営業所	700-0973	岡山県岡山市下中野 7 0 4 - 1 0 3 TEL 0 8 6 - 2 4 3 - 1 1 4 7 FAX 0 8 6 - 2 4 3 - 1 2 6 9
熊本営業所	862-0939	熊本県熊本市小山町 1 6 3 9 - 1 TEL 0 9 6 - 3 8 9 - 6 6 5 0 FAX 0 9 6 - 3 8 9 - 6 7 1 0
都城営業所	885-1202	宮崎県都城市高城町穂満坊 1 0 0 3 - 2 TEL 0 9 8 6 - 5 3 - 2 2 2 2 FAX 0 9 8 6 - 5 3 - 2 2 3 3