

STAR

ヘーベーラ

製品コード 49098

型 式-THB2030

取扱説明書 部 品 表

“必読” 機械の使用前には必ず読んでください。

STAR-農機株式会社

START

目次

1 目次

2 ご購入の皆様へ

3 安全作業のため これだけはぜひ守りましょう

4 部品の注文について

5 使用前に “これだけは知っておこう！”

- 1 ……各部の名称
- 2 ……フライホイール部
- 3 ……メインギヤボックス
- 4 ……ピックアップ部（拾い上げ）
- 5 ……フィードフォーク（供給部）
- 6 ……梱包密度
- 7 ……梱包長さ
- 8 ……トワインについて（知識）
- 9 ……トワインの通し方
- 10 ……結束の確認（テスト）
- 11 ……ノッタの安全装置

6 トラクタへの装着

7 上手な運転をするために

8 性能と耐久性を維持するために 給油と手入れについて

9 ● “知っておきたいこと！” 点検と調整（調整基準値）

- 1 ……ノッタ各部名称
- 2 ……ビルフックの点検と調整
- 3 ……トワインディスクの点検と調整
- 4 ……トワインホルダの点検と調整
- 5 ……ナイフアームの点検と調整
- 6 ……トワインフィンガの点検と調整
- 7 ……ノッタブレーキの調整
- 8 ……プランジャストoppaの点検と調整
- 9 ……プランジャナイフとチャンバナイフ
- 10 ……プランジャナイフとガイドレール
- 11 ……ニードルの調整
- 12 ……ローラチェーンの張りの点検と調整
- 13 ……タイミングの点検と調整
（プランジャとインナフォーク）
（インナフォークとアウトフォーク）
（プランジャとニードル）

10 ● 故障診断 故障が発生したら……

- 1 ……結束ミスの原因と処置
- 2 ……梱包（ベール）重量が不良
- 3 ……梱包（ベール）形状が不良
- 4 ……草の拾い上げが不良
- 5 ……チャンバへの供給不良
- 6 ……安全クラッチ不良
- 7 ……ニードルが作動しない、折損する
- 8 ……シャーボルトの切断の原因

2 ご購入の皆様へ

このたびは、ヘーベラをご購入いただき、誠にありがとうございます。

この取扱説明書は、ヘーベラの正しい取扱い方法と正しい調整・点検について説明してあります。

よくお読みいただいたうえ、いつまでもすぐれた性能が発揮できるように、本書を十分に生かして使用してください。

なお、工場完成時に十分な試運転・検査を重ねてから、出荷しておりますが、機械が本来の性能を発揮できるかどうかについては、その取扱い方法と、作業前後の点検・調整・給油などの良し悪しに大きく影響されます。

3 安全作業のためにこれだけはぜひ守りましょう！

ヘーベラは、安全な作業を確保するため安全カバーなどには、十分な配慮がなされておりますが、ご使用に当っては次の事項および本書の注意内容について細心の注意をはらってください。

安全作業のお願い

1. 取扱説明書はよく読んで理解する。
2. 各部の点検・調整・給油・清掃など行なう時は、トラクタエンジンを完全に停止させてから行なう。
3. トラクタから降りたり離れたりする時は、エンジンおよびP T Oを完全に停止させ、駐車ブレーキをかける。
4. 運転前は、手で軽くまわし異常がないか確認する。
5. 機械に巻込まれない服装にする。服装のみだれは事故のもとです！
頭の保護 ……………ヘルメットの着用（J I S規格）
巻込まれの防止…裾・服のバンド・タオル・長髪は危険です。
足の保護 ……………安全靴の着用（J I S規格）
6. 運転操作中、特に旋回・後退時には周囲に気をつけ、人はそばに近づけないこと。特に子供に気をつける。

4 部品の注文について

1. 部品のご注文の際は、下記項目をご連絡ください。
 - ① 機械名
 - ② 型式名
 - ③ コードNo.
 - ④ 部品番号
 - ⑤ 部品名称
 - ⑥ 個数
2. 部品の納期については、部品表のNo欄に次の表示をしております。参考にしてください。
(例 ・ 2、○ 10、13)
 - ・ ……市販部品（材料店、金物店で購入してください。）
 - ……納期のかかる部品（2～6ヶ月）
 - 無 ……納期のかからない部品（即納～1ヶ月）
3. 部品番号の末尾に符号が記入されているものは下記の部品が含まれています。
(例 BA0815A)
A；ナット・Sワッシャ
D；ダブルナット
N；ナット
P；ワッシャ
W；Sワッシャ
(G；メッキ仕上げ)
4. 個数の欄に 又は が記入されているものは、次の通りです。
 ……シム等、組込まれている個数が不明な部品。
 ……Assy品に含まれていて、単品では支給しない部品。

5 使用前にこれだけは知っておこう！

1. 各部の名称 “装備されている部分名称をよく理解の上本書をお読みください”

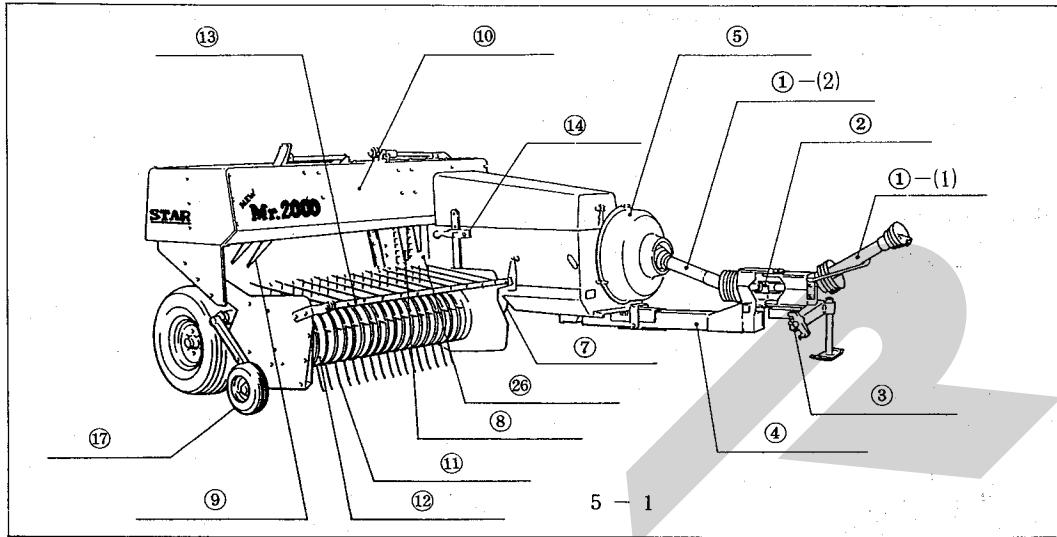

- | | | |
|----------------------------------|--------------|--------------------|
| ① パワージョイント(1)ME-040 (2)ME-060 | ⑥ メインギヤボックス | ⑫ ロータフラッシュ |
| ② Hヨークユニット | ⑦ ピックアップドライブ | ⑬ クロップカバー |
| ③ 2Pフレーム | ⑧ インナフォーク | ⑭ ピックアップロック |
| ④ ドローバ | ⑨ アウタフォーク | ⑮ タイヤ 10/80-12-6PR |
| ⑤ フライホイール、クラッチ | ⑩ フィードハウジング | ⑯ タイヤ 7.00-12-6PR |
| | ⑪ ピックアップタイン | ⑰ ゲージホイール |

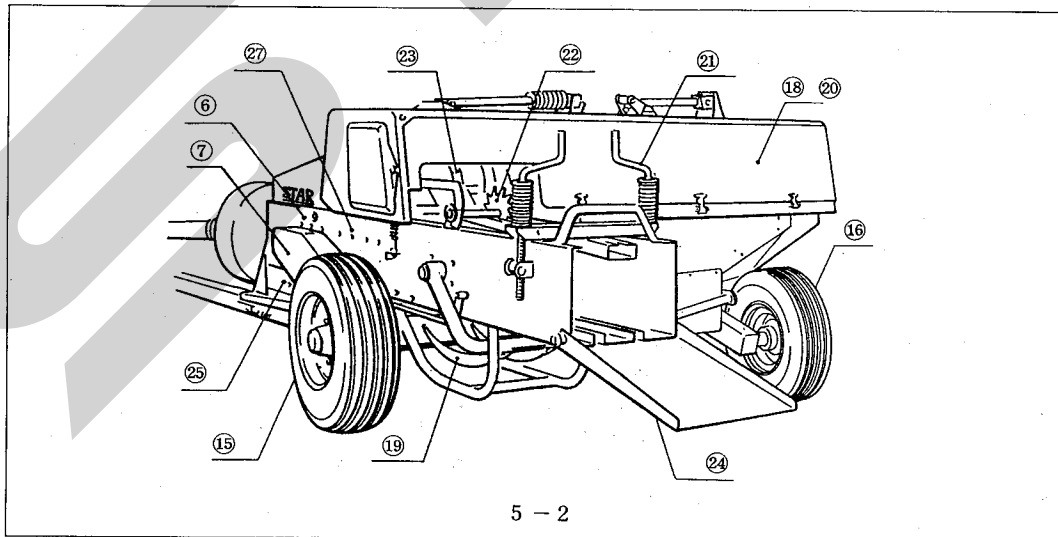

- | | | |
|--------------|---------------|---------|
| ⑱ リヤカバー | ⑳ メジャーホイール | ㉖ プランジャ |
| ⑲ ニードル | ㉗ ノッタ | ㉘ チャンバー |
| ㉙ トワインボックス | ㉚ テールゲート | |
| ㉛ ベールプレスハンドル | ㉜ プランジャストoppa | |

2. フライホイール部

☆トラクタPTO回転数は作業時500～540rpmの範囲を絶対守ろう。

注意 PTOは1分間500～540回転で、フライホイールの効果が最高となり、500回転以下では、シャーボルトの破断や故障の原因となり更に本来の性能が出ません。

注意 作業時のPTO500～540rpmになるようスロットルレバーで調整する。

☆安全装置

ワンウェイクラッチ PTOを停止させた時フライホイールの回転力は、ここでシャ断されます。
シングルクラッチ方式のPTOを持つトラクタでのプッシングを防止します。

注意 ワンウェイクラッチへの給油は忘れずに。

スリックラッチ オーバロード（過負荷）による損傷を防止します。
スリックラッチが何度か作動するとライニングの摩耗により標準トルクを伝達しないことがあります。その時はAのナットを締め込み50～55Kg・mのトルクでスリップするように調整してください。

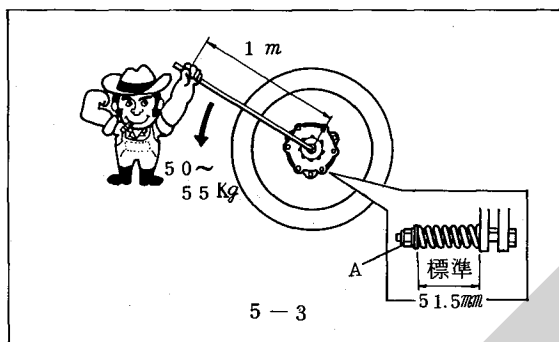

注意 ●スリックラッチは50～55Kg・mのトルクでスリップし、それ以上の力が伝達されないように設計されています。（スプリング標準長さ51.5mm）
●ライニングへの注油は絶対さけてください。

シャーボルト 一定以上の過負荷が発生したり、タイミングに狂いが発生した場合、ボルトの破断で本機の動きが停止します。
一度にたくさんの電気製品を使うと、ヒューズやブレーカが切れます。これに相当するものがシャーボルトです。
シャーボルトが切断したら、その原因を取除き、ボルトを交換して再び作業ができます。

◎シャーボルトの交換 付属品としてシャーボルト（M10×55、特殊高張力ボルト）が5本ありますので、それを使用してください。シャーボルトが切断したら、ボルトの交換をしてください。

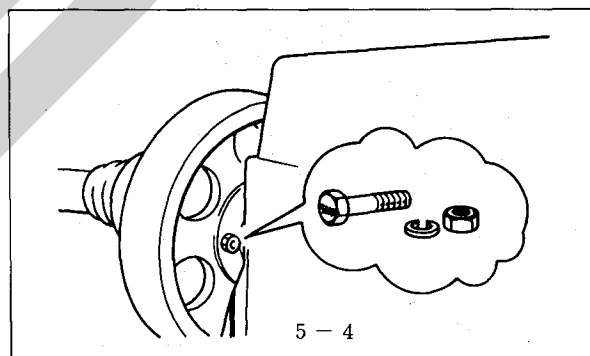

注意 ●ボルトを交換したらシャーボルト切断の原因を取除き再び作業を開始してください。
●ナットの締め付は十分行ってください。
●シャーボルトが切断しボルトの交換をしたら必ずシャーピンホルダーへグリースアップをしてください。

注意 このシャーボルトは、STAR純正部品を必ず使用してください。付属のボルトが少なくなったら早目に販売元が当社営業所へ注文してください。他のボルトの使用による破損や故障については、保証できませんのでご注意ください。

3. メインギヤボックス

オイルの交換は1回目20時間又は梱包2,000ベール時に、2回目以降は100時間毎又は梱包10,000ベール毎に行なってください。

・使用オイル…………ギヤオイル#90

・容 量…………1.5ℓ

注意 ギヤボックス内部の調整は必要ありませんが、ギヤボックス関係のボルトの増締は時々行なってください。

4. ピックアップ部

☆ゲージホイール

ピックアップタインが地上より2cm位の位置(牧草地のとき)になるようゲージホイールにて調整します。

ゲージホイールステーについているノブを矢印の方向へ引くとロックがはずれます。(図5-6)

注意 ヘーベラを移動する場合は、ゲージホイールを一番上の穴位置にロックしてください。

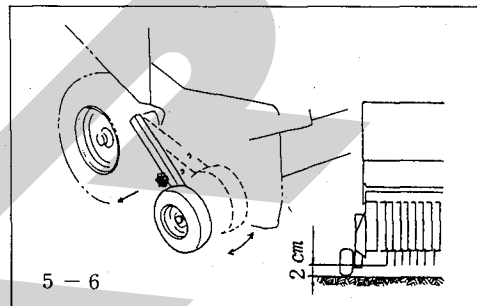
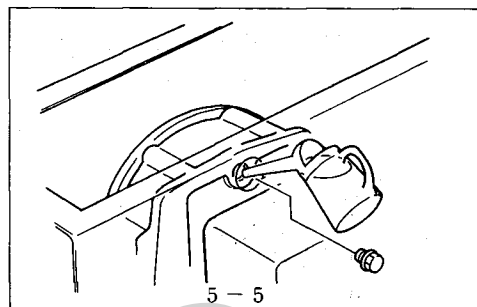

☆ピックアップの上下

5-7図に示すように移動時には、ピックアップユニットを持ち上げてロックします。

作業時はピックアップユニットが上下に浮動(凹凸への順応作用)するようにします。

下限の規制は、ボルトの位置を変えることによって行ない(図5-7)、ピックアップタインが地上より2cm位の位置(牧草地のとき)になるよう調整します。(図5-6)

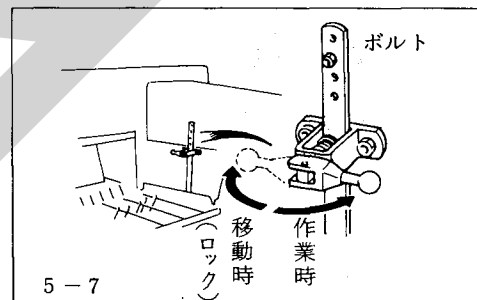

☆ピックアップユニット浮動(フローティングアクション凹凸順応作用)

ピックアップ部、チャンバ側に取付けてあるサスペンションスプリングにより浮動作用をします。

ピックアップ部を8~10kgで持ち上がる程度に調整します。(図5-8)

注意 サスペンションスプリングを引っぱりすぎると、草の拾い残しが出たり、必要以上の浮動をします。

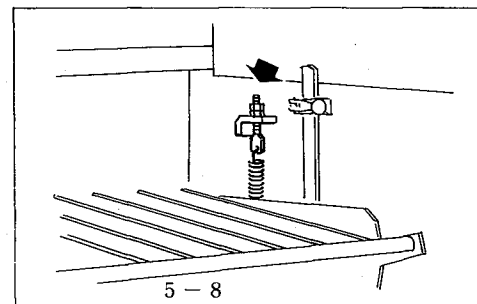

☆安全装置

多量の草を拾い上げたり、ピックアップに過大な負荷が発生した時Vベルトのテンションの作動で、Vベルトがスリップし、破損や故障を未然に防止します。(図5-9)

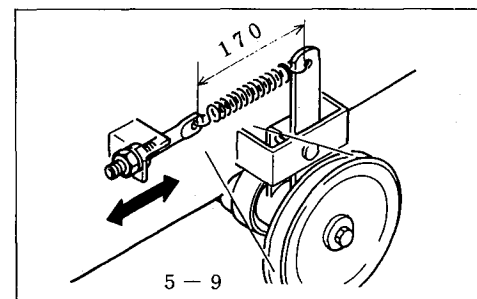

5. フィードフォーク (供給部)

チャンバ (圧縮室) へ草の送り込みをするフォークの動きは、梱包の成形状態に大きく影響します。

☆変形梱包が発生した時の対処、調整方法

〔梱包の状況〕

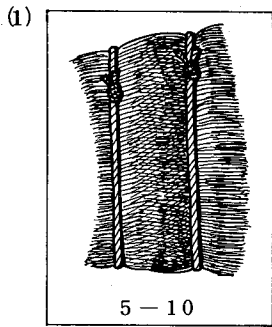

ベアラ本体の後方から見て右側の密度が高く、左側の密度が低く、図5-10のように変形が発生する。

(長い草やワラに多く発生する)

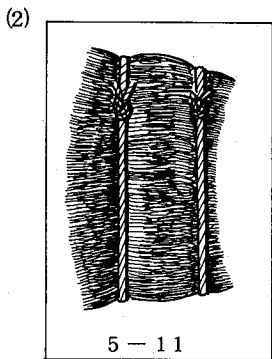
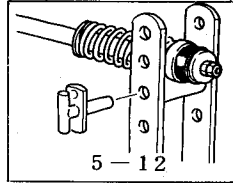

ベアラ本体の後方から見て左側の密度が高く、右側の密度が低く、図5-11のように変形が発生する場合

(短い草や水分の高い場合に発生する)

なおかつ調整しきれない高水分の牧草の場合は、フォークをAの穴からBの穴へと取付けを変える事でさらに調整できます。(図5-15)

注意 フォークロットを調整しても正常とならない時は、PTO回転、作業速度、集草状態のいずれかが原因です。

☆安全装置

一度に多量の草や、異物(木株等)の混入によって、過負荷が加わると、インナフォークは、シャーボルトによりフリーの状態になり、アウターフォークはリーフスプリングの働きによって自動的にフォークが逃げます。

アウターフォークのフォークは自動的に作動の位置にもどります。(図5-16、5-17)

付属品としてシャーボルト(M8×45特殊高張力ボルト)が3本ありますのでそれを使用してください。

注意 STAR純正部品を使用してください。他のボルトによる破損や故障は保証できませんのでご注意ください。

〔対 策〕

フォークロットを下にする

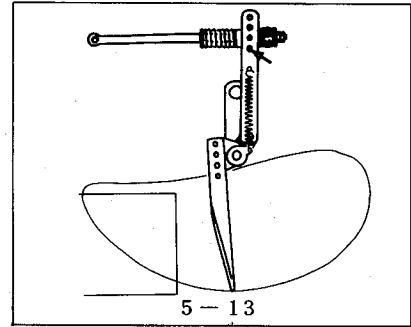

フォークロットを上にする

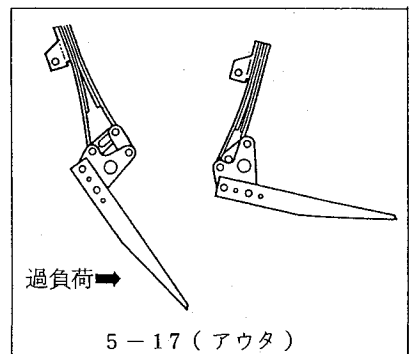
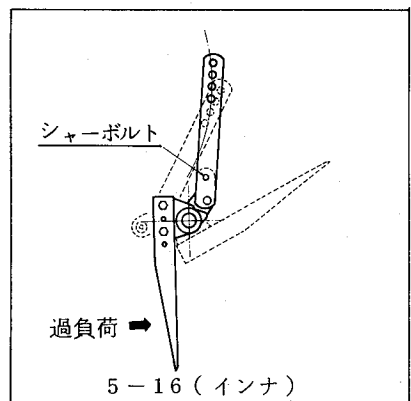
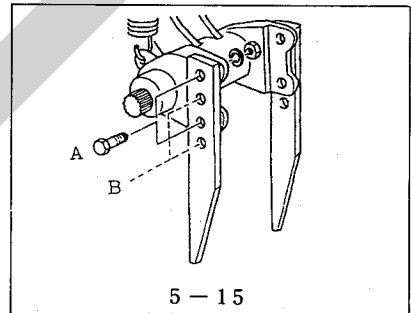
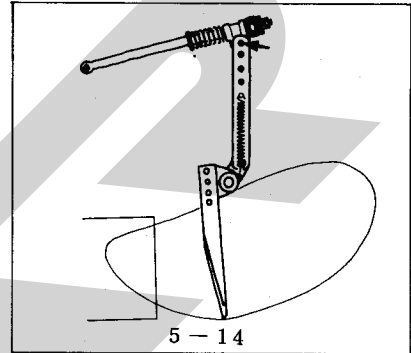

6. 梱包密度

☆やわらかい梱包・硬い梱包の調整

- 硬い梱包を作るには、ベールプレスハンドルを右（時計回り方向）へ回す。
- やわらかい梱包を作るには、ベールプレスハンドルを左（反時計回り方向）へ回す。

※水分20%の牧草で70~180Kg/m²の梱包をつくることができます。

注意 硬い梱包をつくるため梱包密度をあげすぎると結束ミスの原因となるばかりでなく、故障や破損の原因にもなります。また湿った草や生草の梱包の場合ベールプレススプリングはゆるくし密度を低くする必要があります。

7. 梱包の長さ

☆梱包の長さは30~100cmまで目的に応じた長さにできます。

目的の長さにするには、アジャスティングストッパーの位置を上へあげれば、長い梱包となり、下へさげると短い梱包になります。

※長さが不均一の場合、次の内容について確認してください。

- 作業速度が不均一でないか。（クラッチ操作がひんばんにされている。）
- 集草列の草量が不均一でないか。
- 集草列の草量が多過ぎないか。
- トリップアームスプリングの調整が不良でないか。

注意 切断ピッチがまちまちの場合、不良梱包の原因、梱包の長さが不均一になるばかりか梱包が不整形になりやすくなる。

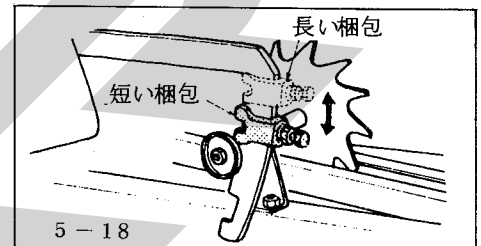

適正な梱包の例

不良な梱包の例

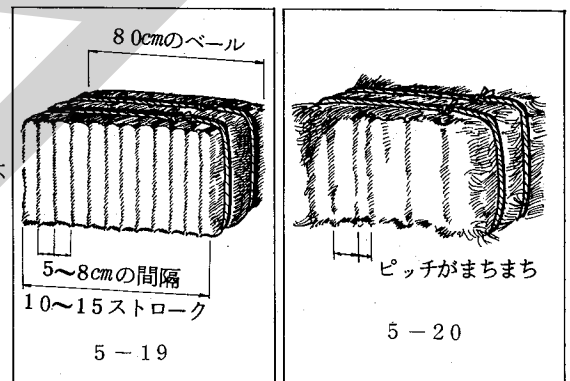

8. トワイン（紐）について

使用するトワインは、STAR純正品を使用してください。

不良トワインは結束性能に悪影響を与えます。

☆良質トワインの条件

- イ、麻製のものがノッタに適しています。（4,500~6,000フィート）
- ロ、太さやヨリが均一であること。
- ハ、ケバ立ちの少ないものであること。
- ニ、油がダンボール又は、包装紙ににじむ程度のものであること。
- ホ、玉が硬く簡単にくずれないこと。（重量9Kg/1玉）
- ヘ、製造してから3~4ヶ月経過したもので2年以内のものであること。

☆P・Pトワイン使用の方へお願い

P・P（ポリプロピレン製）トワインも使用できます。しかしヘーベラに不適合なトワインも市販されていますので、ご購入に当っては充分注意してください。

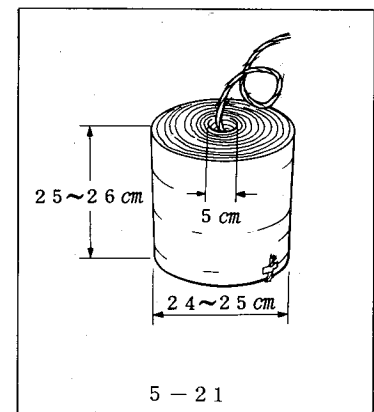

9. トワインの通し方

☆トワインの取出し方

トワインを取りヘーベラのトワインボックスには、↑・上・TOP等のマークを上にしてセットします。

☆トワインのつなぎ方

トワインはA Bが1組 C Dが1組となるようにAの外端とBの内端、Cの外端とDの内端を各々に結びます。

☆トワインの結び方

結び目はできるだけ小さくします。

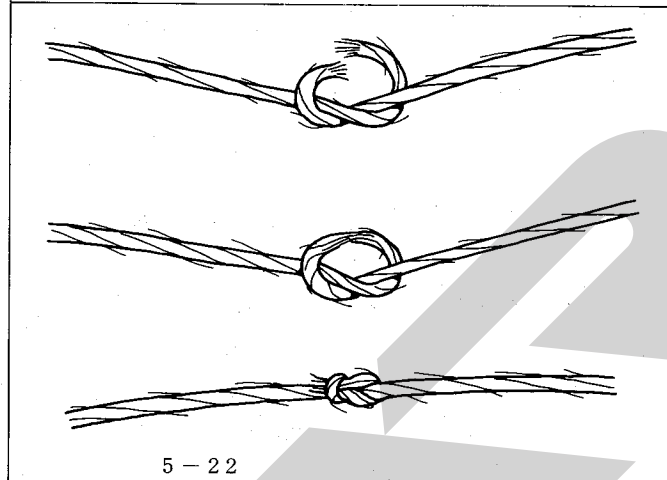

5-22

☆トワインガイドへの通し方

- ① トワインボックスに入れたトワインのAの内端をトワインボックスのふたのすぐ上のガイドA-1の穴に通し、次にCの内端を同じくC-1'を通しC-1の穴に通します。
- ② Aトワインはトワインボックス上段のガイドの左側(A-2)を通しトワインテンションを通し、更にA-3のガイドへ通します。
- ③ Cトワインはトワインボックス上段のガイドの右側(C-2)を通しトワインテンションを通し、更にC-3のガイドへ通します。
- ④ A及びCトワインは2本まとめて、ニードルヨーク部(A-4、C-4)へ交差しないように通します。
- ⑤ Aトワインはニードルガードの下を通し左ニードル下のガイドA-5へ通しニードルの穴へ通します。
- ⑥ Cトワインはニードルガードの下を通し右ニードル下のガイドC-5へ通しニードルの穴へ通します。
- ⑦ A・Cのトワインをそれぞれのニードルへ通し終わったら、トワインの端をニードルガードへ結びつけます。

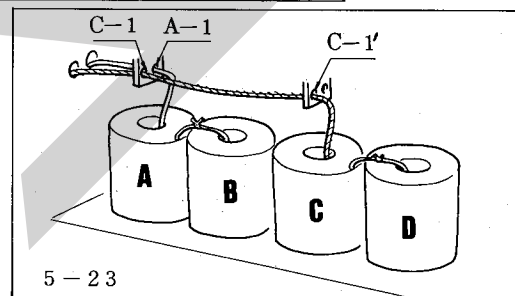

5-23

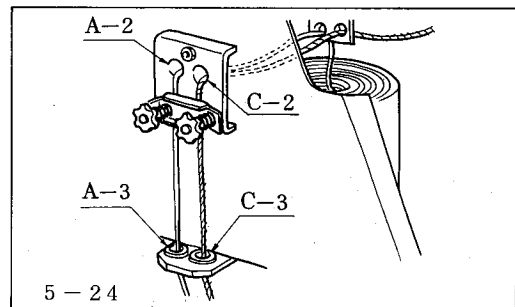

5-24

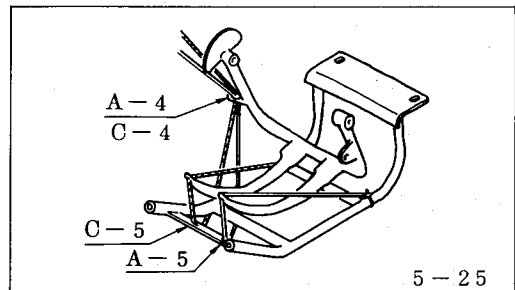

5-25

注意 ○トワインの各ガイドへの通し方は、①～⑦に従って順序よく行ない、トワインが交差したり、からんだりしないよう注意してください。

○ニードルガードとニードルの間にはトワインを通さないでください。トワインが切断したりトラブルの原因となります。

○適当にトワインを各ガイドへ通したり、ガイドに通さなかったりすると結束ミスの原因になります。

☆トワインのノッタ（トワインホルダ）へのセットの仕方

トワインを通し終わったら次にはトワインをノッタ（トワインホルダ）へ保持させる必要があります。

- ① メジャーホイールを回して、ノッタクラッチレバーを上げノッタを作動状態にします。
- ② フライホイールを手で回しノッタを作動させるとニードルはゆっくりと上昇しノッタのトワインホルダへ、トワインを入れます。更にニードルがもとの位置へ戻るまでフライホイールを回してください。

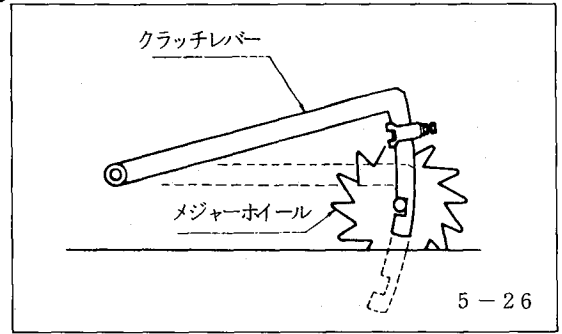

- 注意**
- この作業は必ず手でフライホイールをまわしながら行ってください。※（トラクタPTOで行なうと危険が伴います。注意してください。）
 - この作業が終わったらノッタのビルックなどにかからんだトワインとニードルガートへ結んだトワインの端は必ず取除いてください。
 - ビルックやトワインディスク・トワインホルダに付着している油やグリースは、洗油またはシンナー等で洗い流してください。

10. 結束の確認（ノッタの結束テスト）

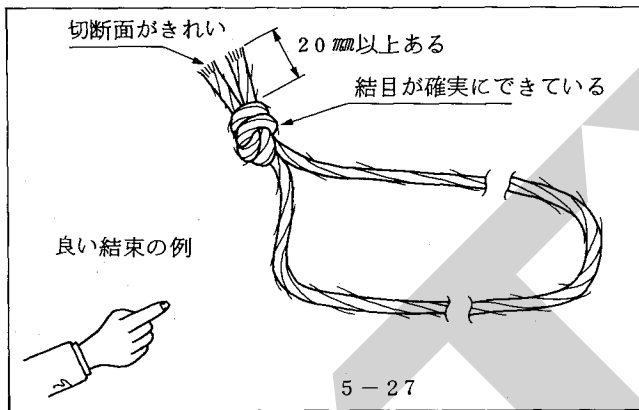

☆結束テストの方法……空運転

- ① トワインを後方へ引きチャンバ内へ草が入った時と同じ状態とします。トワインがゆるんだり、すべらないよう両手でしっかりと握り後方へ引く。
- ② ノッタクラッチを作動させる。
- ③ フライホイールをゆっくり手で回しノッタを作動させてください。

- 注意**
- ニードルが作動しますので、足元に注意してください。
 - トラクタで行なう場合危険が伴うので細心の注意を払ってください。

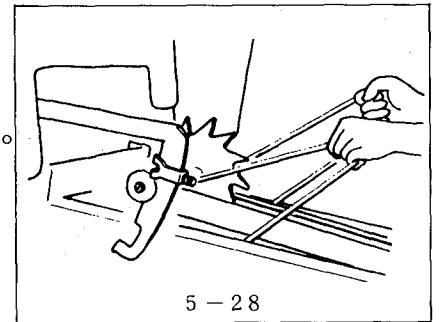

11. ノッタの安全装置

☆ノッタシャーボルト

ノッタ及びニードルなどの結束装置に異常が発生したり、また何らかの過負荷が発生した場合ノッタドライブのシャーボルトが切断し故障や破損を未然に防止します。

- 注意**
- 付属品としてシャーボルト（M8×3 2特殊高張力ボルト）が3本ありますのでご使用ください。
 - S T A R純正部品を使用してください。
 - 他のボルトの使用による破損や故障は保証できませんのでご注意ください。
 - ノッタシャーボルト切断時には、フライホイールのシャーボルトも同時に切断する場合がありますので確認してください。
 - シャーボルトの交換時は必ずノッタシャーボルトホルダへグリスアップをしてください。

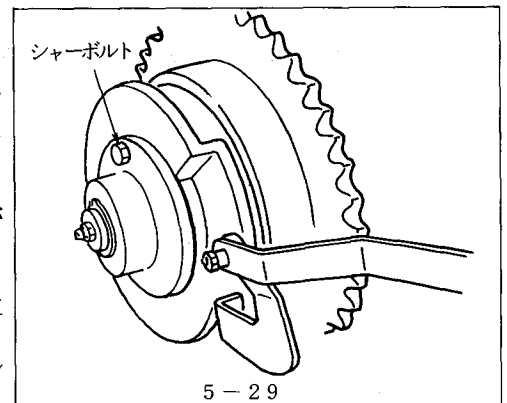

☆ベアラのドロバができるだけ水平となるように2Pフレームで調整し装着してください。

☆2Pフレームのローリンクピンの地上高は350mmが標準です。

☆ドロバの上下調節がトラクタ油圧のコントロールにより自由にでき便利です。※(障害物をさけたり畦越えに有利です)

注意 油圧を上げすぎるとパワージョイントを破損させますので必ず油圧上限を規制してください。

☆パワージョイントが長い場合、切断してください。切断した時は、切断面をヤスリで仕上げ、グリースを塗布してください。

注意 作業時のパワージョイントの重なりは、100mm以上必要です。重なりが短い場合には、パワージョイントを破損させる原因になります。適正なパワージョイントを購入してください。

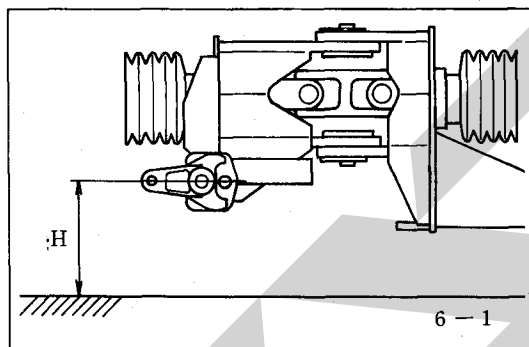

☆作業時と移動時のドロバの切り換はドロバのチャンバ側に取付けてあるレバーでロックをはずし、作業位置又は移動位置になるようにベアラを動かしてください。

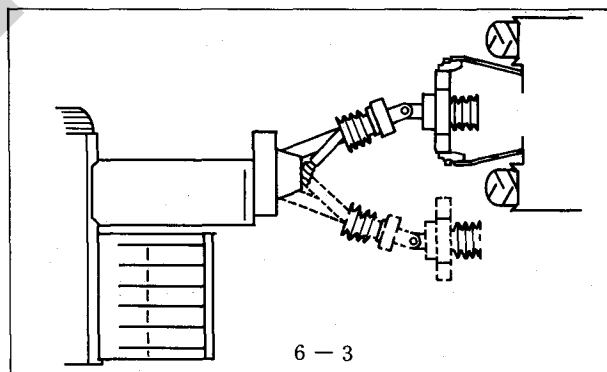
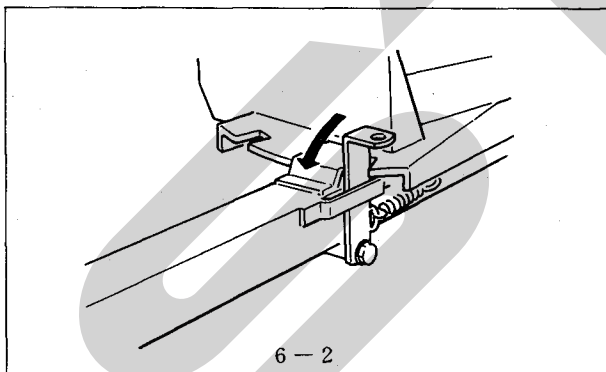

注意 〇 移動状態でトラクタPTOは絶対駆動させないでください。

7 上手な運転をするために

☆新品の使い初めにはならし運転を、エンジン回転1,000 rpm程度で5～6分行ってください。異常な発熱、異常音がないか点検してください。

異常音がなければPTO回転500～540 rpmで約5分位い空運転をしてください。

☆ウインドロー（集草列）は均一で少な目とし、トラクタの車速をアップして行なうのがコツです。

○ウインドローの巾は60～80 cmとし間隔は、2～2.5 mが理想です。

○変速ギヤは（3・4速）（4～6 Km/hr）

○ウインドローが不均一な時は、作業速度を調整し、ベラがなるべく一定負荷で作業できるようにします。

注意 牧草、稲わら以外の異物はナイフの破損を招くだけでなく各部に影響します。作業中、異物の混入に注意してください。

☆むやみに重い梱包をつくってあと作業が困難にならないように注意してください。

⑤-6、7を読んで適正な梱包密度と大きさに調整してください。

☆トラクタPTO回転は常に500～540 rpmで作業を行なってください。

500 rpmより低すぎるとフライホイール部のシャーボルトの負荷が増し、破断しやすくなるばかりでなく、本来の性能を発揮できません。

☆80～90 cmの長さの梱包が12～15回のプランジャ圧縮で梱包されるのが、バランスのとれた理想的な作業です。作業速度とウインドローの大きさを調整して無理のない作業をしてください。

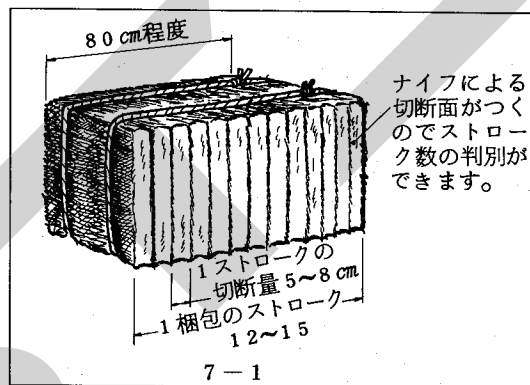

☆ベラが圃場内をスムーズに作業できるような作業効率のよいウインドローのつくり方を工夫しましょう。

注意 ○バインダでの作業後の結束された稲ワラを梱包すると切断時の抵抗が増し、機械の寿命を短くするばかりでなく梱包形状も安定せず、トワインがはずれたりもします。

また結束部のトラブルの要因ともなります。

○コンバインでの作業後の切断された稲ワラ梱包作業では切断長が約8 cm以下になると拾い上げ時、またはチャンバー内への送り込み時に流れが停滞する事があり能率が低下したり梱包形状も良いものができない事があります。

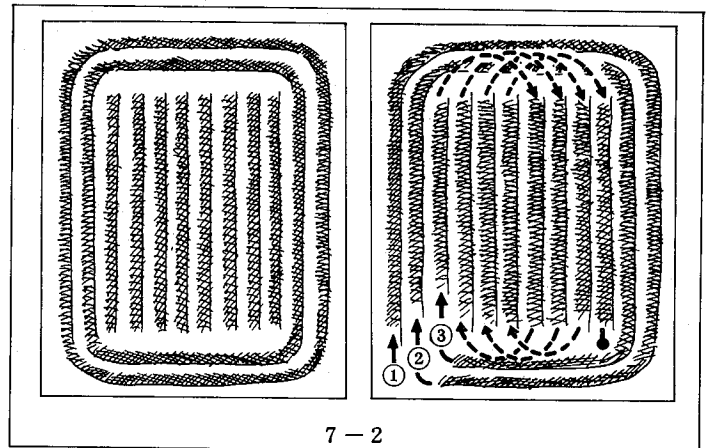

ペーラを能率よく使用し、耐久性を維持するために定められた時間に従って給油が必要です。

☆オイル交換

オイル交換はメインギヤボックス1箇所です。1回目20時間又は2000ベール時2回目以後100時間毎又は10,000ベール毎に行なって下さい。

⑤-3参照

・ギヤオイル #90 ・容量 1.5ℓ

☆グリースアップ

500～1000梱包毎又は、5時間毎にグリースアップを行なってください。

- | | |
|-----------------------------|--------------------------|
| ① フライホイールクラッチ、フライホイール(図8-1) | ⑦ プランジャ(図8-7) |
| ② プランジャストッパ(図8-2) | ⑧ ノッタ(図8-8) |
| ③ ノッタシャボルト(図8-3) | ⑨ ニードルヨーク、ドライブクランク(図8-9) |
| ④ インナフォーク(図8-4) | ⑩ ローリンクブラケット(図8-10) |
| ⑤ アウトフォーク(図8-5) | ⑪ Hヨークユニット(図8-11) |
| ⑥ ジョイント(図8-6)、ピックアップドライブ | |

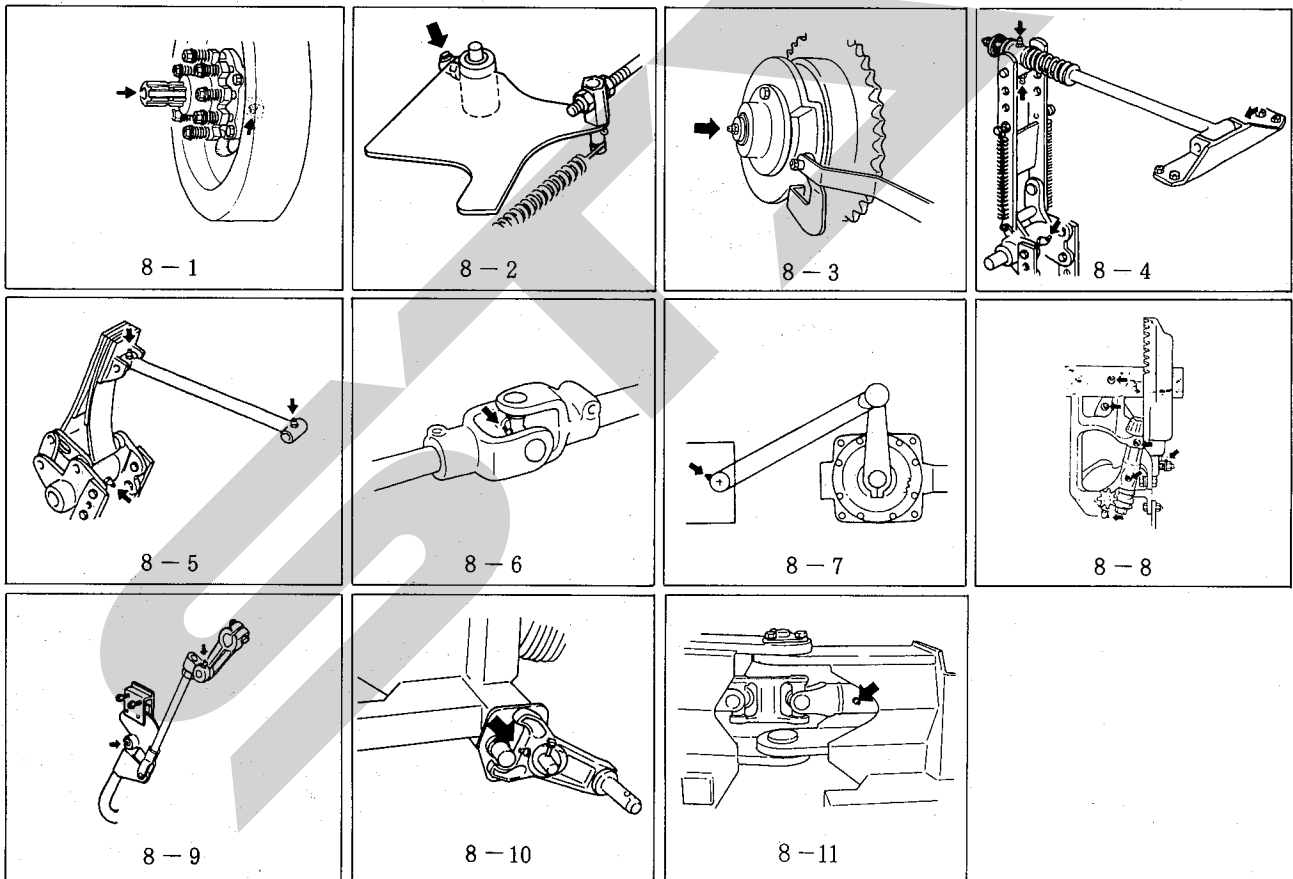

☆注 油

次の部分へは適宜に注油しスムーズに作動するようにしてください。

- ① メジャーホイール
- ② トップドックおよびボトムドック軸受部

☆シーズンが終わったら点検して保管しましょう

- フィードフォーク部やノッタ部やチャンバ内側等の牧草やほこりを取除いてください。
- 錆び止めのためにノッタ部、プランジナイフ、チャンバナイフ、チャンバ内部、ベールプレスおよびテールゲート部は必ずグリース又は、オイル等を塗布してください。
- ベアラは、乾燥した場所に格納してください。

注意 ・屋外に置く時はシートで覆ってください。
・風雨にさらすと性能・耐久性を著しく阻害しますので注意しましょう。

- シーズンが終って破損部品、摩耗損傷部分あるいはシャーボルトの不足等があった場合、来シーズンの作業のために交換、修理をしておきましょう。
- 部品の購入や交換については農協・販売元にお問合わせください。

☆シーズンが来たら仕業点検を忘れずに行ないましょう

- 錆び止めグリース、オイル等をふきとってください。
- タイヤ空気圧を点検してください。

適正空気圧は

| | ゲージホイール | チャンバ側 | ピックアップ側 |
|--------|------------------------|------------------------|------------------------|
| タイヤサイズ | 13×5.00-6-4PR | 10/80-12-6PR | 7.00-12-6PR |
| 空気圧 | 2.8 kg/cm ² | 2.6 kg/cm ² | 3.5 kg/cm ² |

ゲージホイールのタイヤは2.8 $\frac{kg}{cm^2}$ です。

- ギヤボックスのオイルを点検してください。
- 各ボルト、ナットがゆるんでいないかを点検してください。
- 各部のグリースアップと注油を行なってください。
- 作業に入る前には試運転（エンジン回転数1000rpm程度）を約10分間行なってください。
- 異常の有無を確認してから作業に入りましょう。

9 点検と調整 (調整の基準)

1. ノッタ各部名称

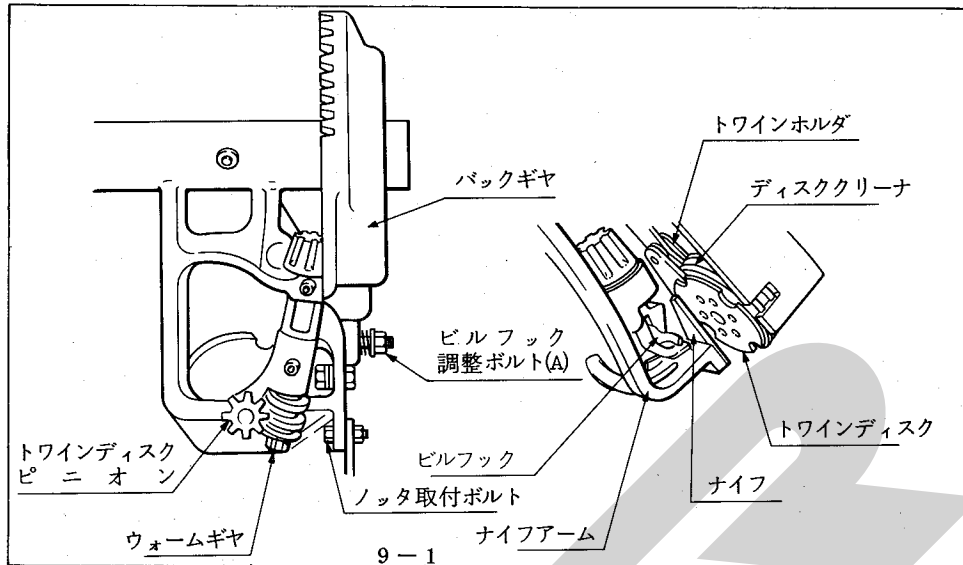

2. ビルフック

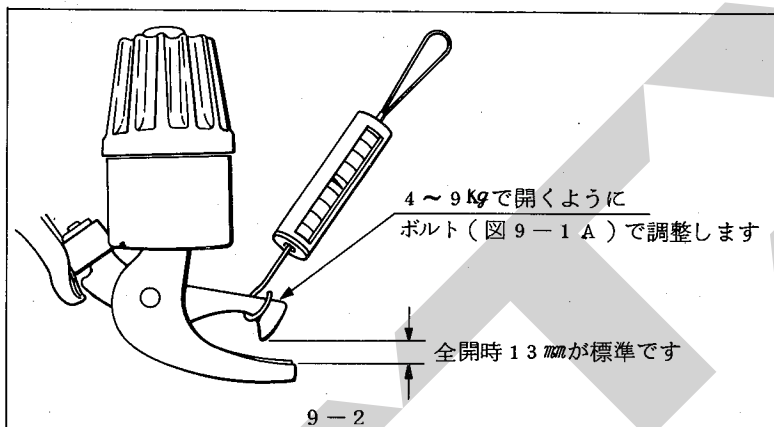

☆結び目を作る部分です。

3. トワインディスク

☆トワインを受け入れる部分です。

- トワインがない状態でトワインホルダとトワインディスクのノッチ部の重なりが2~3mmが標準です。

調整は

- ボルトAを緩めます。
- ウォームギヤ端Bを軽くたたいてゆるめます。
- 適正位置にします。
- ベベルギヤ端Cを軽くたたきながらボルトAをしめます。
- この時ベベルギヤの軸方向のクリアランスは0.4mmであることを確かめてください。

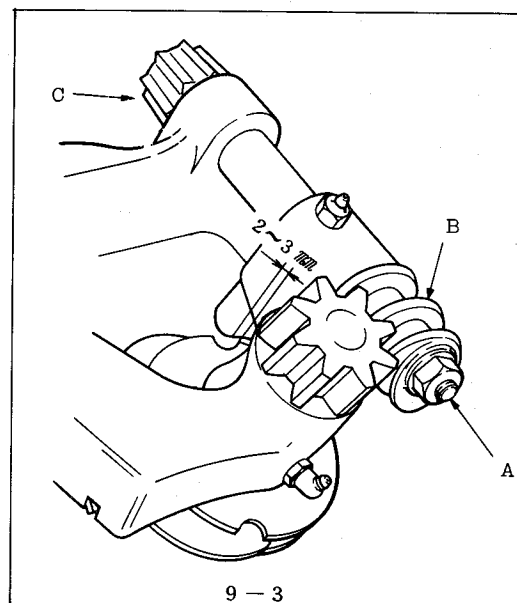

4. トワインホルダ

☆トワインを保持する部分です。

図の状態トワインを引張った時32-45Kgでぬけるのが標準です。トワインの保持力は弱すぎても強すぎてもいけません。

調整は、ナットAをゆるめボルトBで調整します。

注意 ホルダ圧力はトワインの種類や梱包密度に応じて調節の必要があります。

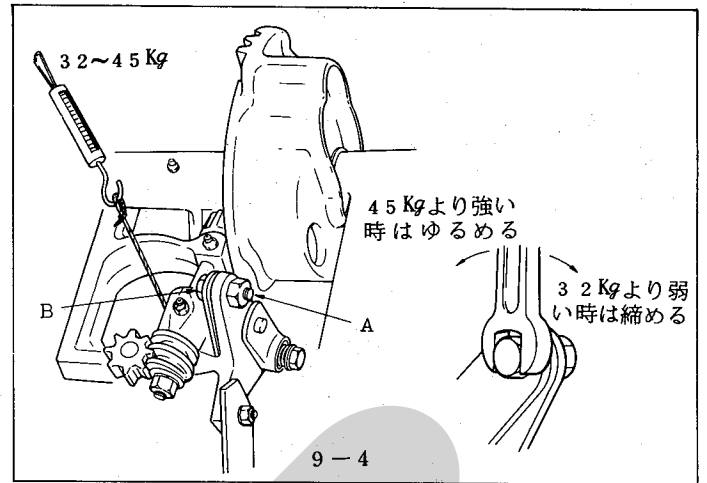

5. ナイフアーム

☆ビルフックからトワインをはずす部分です。

- ビルフックに軽く接触して作動します。
- 間隔がある時は調整してください。
- ノッタスプリング、ノッタ取付ボルトをはずし、ノッタを上へ押し上げます。
- ビルフックとスクレーパが軽く接触する様ハンマーでたたき曲げます。
- ノッタ取付ボルトを締めつけノッタスプリングを取り付けます。
- ナイフの切れが悪くなったときは刃を研磨してください。

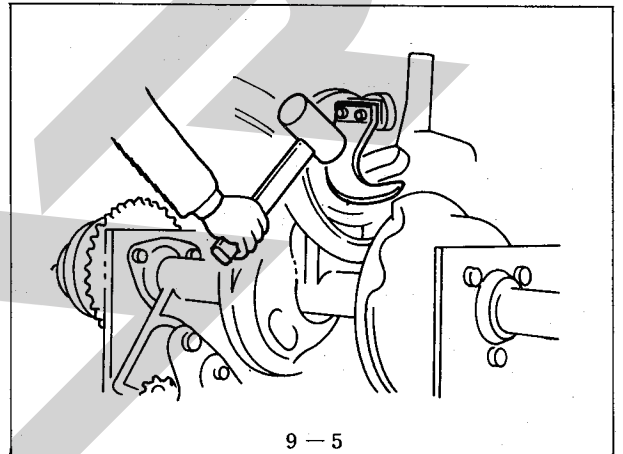

6. トワインフィンガ

☆トワインをビルフックへ寄せる部分です。

- ノッタを作動状態にしフライホイールを手で回しトワインフィンガがニードルに最も近づいた時、フィンガ先端とニードルの間隔は4~5mmが標準です。

●調整要領

フィンガ取付ブラケットの前・後の取付ボルトを緩め、ブラケットを前又は後へスライドさせニードルとの間隔を調整する。

- ノッタ停止状態でトワインフィンガの停止位置はニードル溝から6~7mm又はフィンガブラケット右端と同一が標準です。

●調整要領

フィンガーロッドの長さを調整ナットにより調整する。

- トワインフィンガがノッタのカムにより最高に作動した時下図のようになるか又所定の位置に戻るか確認してください。

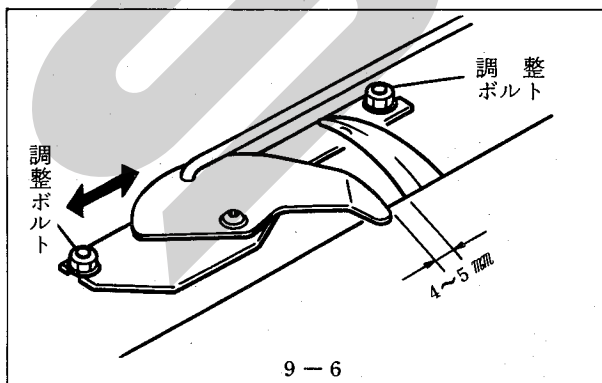

注意 ●塗料やゴミ等によってスムーズに作動しない事がありますので給油や清掃は時々行ってください。

- ノッタスプリングのはずれやスプリングの伸びは結束ミスの原因になります。

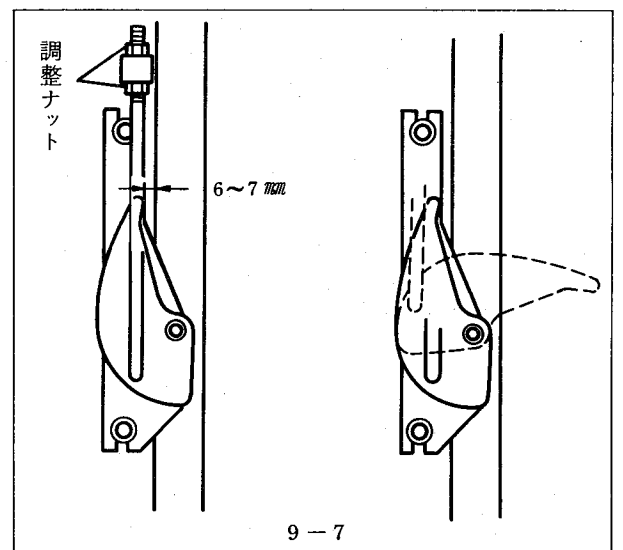

7. ノッタブレーキの調整

調整要領

☆ノッタを円滑に動かし所定の位置に止め固定する
ものです。

ノッタを作動状態とし、図の位置までニードルを作動させ、
ニードルヨークを手で動かして約10～15kg程度の力で動
くようにブレーキ調整ナットにより調整します。

●常に適度に作用していなければなりません。

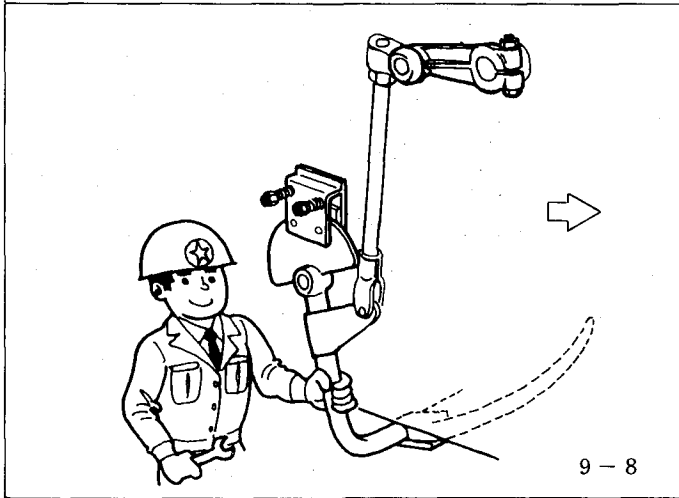

9-8

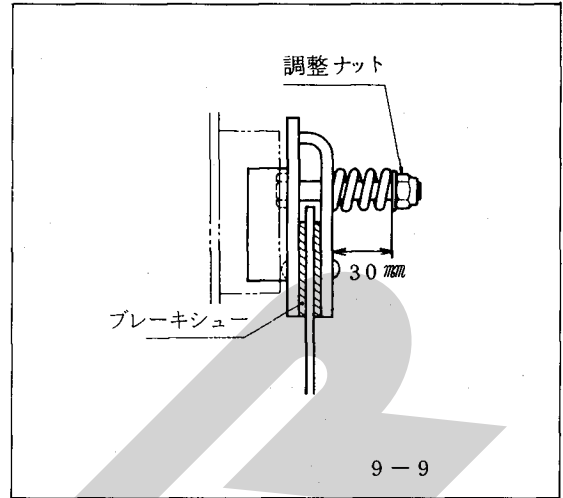

9-9

8. プランジャストップ

☆ニードルの破損を防止するものです。

- ニードルが完全に戻った状態でチャンバ側面と25～30mmの間隔があるのが標準です。
- 調整は、ナットをゆるめて、ロットの長さで調整してください。

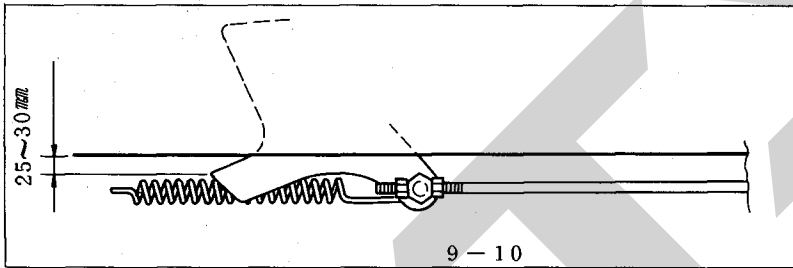

9-10

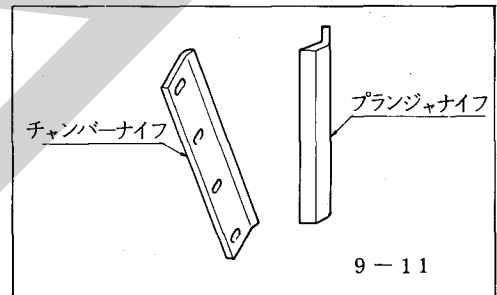

9-11

9. プランジャナイフとチャンバナイフ

☆牧草、稲わら等を切断して成形の良いバールを作るための部分です。

- プランジャナイフとチャンバナイフの切味は、ナイフとナイフの間隔で左右されます。
ナイフを研磨した場合、およびプランジャレールを調整した場合プランジャナイフとチャンバナイフにぶつからないようにするため必ず調整してください。
チャンバナイフのボルトをゆるめガイドレールより0～0.3mmさがっていることを確認して、チャンバ側面と平行になるよう合せしっかりと締付けます。
つぎにプランジャナイフのボルトをゆるめ、チャンバナイフとの間隔が0.8～1.4mm (約ハガキ3～5枚) に調整してしっかりと締付けてください。
- ナイフの切味が低下したら余分な動力を必要とするばかりでなく機械の破損事故にもつな갑니다。約5000梱包ごとに刃を図の角度と面を維持して研磨してください。
またナイフの予備品を備えておくことにより、ふいのトラブルにも時間をついやることがなく、スムーズな作業ができます。

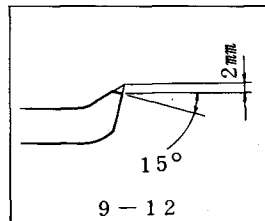

9-12

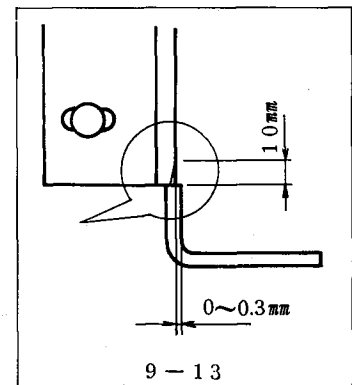

9-13

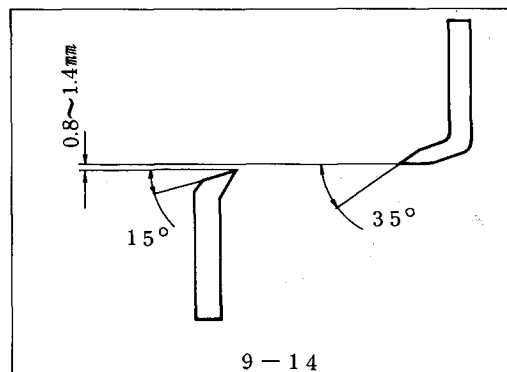

9-14

10. プランジャとガイドレール

☆長期間使用のためプランジャに遊びが生じて梱包がきれいに分離されない場合に調整します。

出荷時点に於てプランジャとレールの調整には万全を期しておりますので、通常ではこの関係の調整は必要ありません。

- ガイドレールの調整は次のように行ってください。
ナットA、Bをゆるめプランジャローラが当るまでボルトCを締め込んでください。
このとき必ずプランジャを動かし、ローラの位置のボルトを締め込んでください。
その後A、Bのナットを締めつけてください。

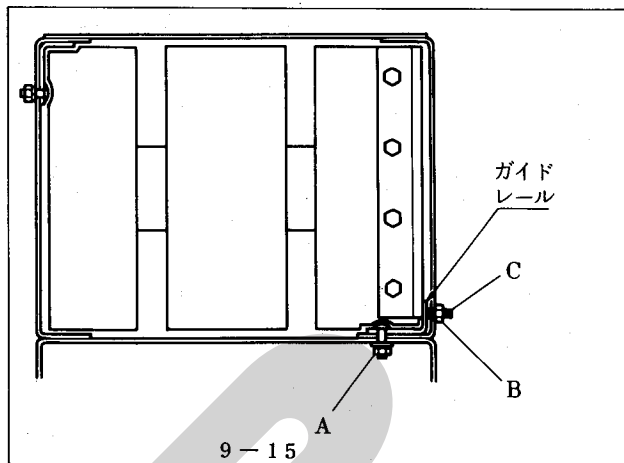

11. ニードルの調整

- ニードルを作動状態にしフライホイールを手回します。
- ニードルが完全に上った時、穴の端とトワインディスクの間隔は85~95mmが標準です。
またニードルは上った状態でノッタフレームに軽く接触しトワインディスクとの間隔は5mmが標準です。

調整は、

- コネクティングロットのピン(図9-17のA)をぬきナット(図9-17のB)をゆるめて調整します。
この時ニードルが完全に戻った時ニードルの先端がチャンバ内にはないことを確認します。
- ニードルとトワインディスクとの間隔等はニードルの取付部のボルトの調整で行ないます。
(図9-18参照)

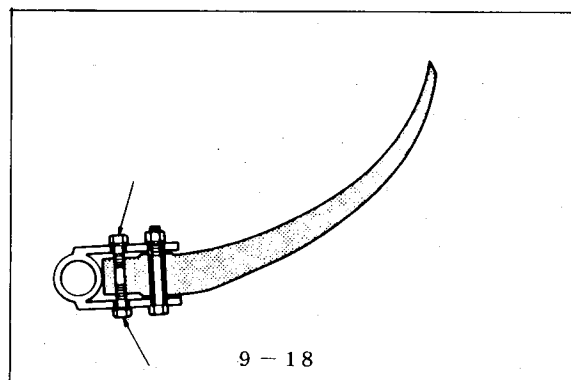
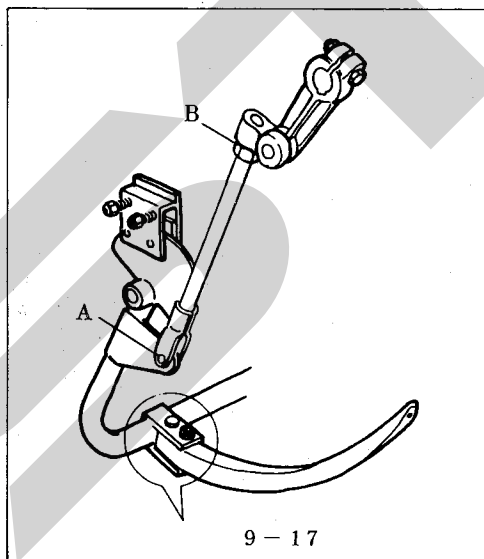
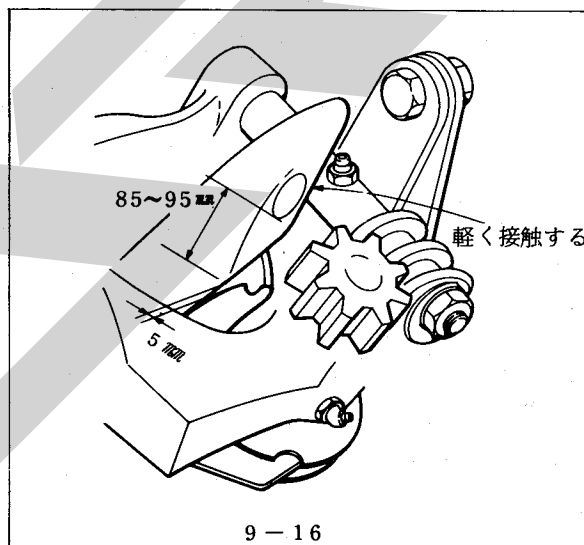

12. ローラチェーンの張りの点検と調整

ローラチェーンは、一定時間使用すると伸びが出ます。

使用始め1時間後と30時間ごとに、ローラチェーンの張りを点検してください。

ローラチェーンの張りの緩みが5~10mmになるよう、テンションボルト①及び、テンションローラ②によって張りを調整してください。

注意 ローラチェーンの張りが適正でない場合、各部のタイミングがずれる場合があります。

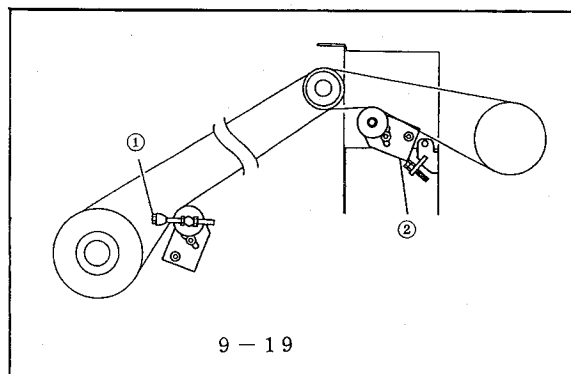

13. タイミングの点検と調整

各部のタイミングが正しいかどうかは、ベアラを使用する上で最も重要なポイントになります。万一の故障などによって駆動システムの部品（ギヤ、シャフトなど）を交換した場合などの時、次の要領に従って点検と調整を行なってください。

A. プランジャとインナフォークのタイミング

クランクアーム（図9-19）が下向きに垂直な位置にあるときにインナフォークのフォークリテーナセンタ（図9-19）がフィードハウジング上面より45～55mmになるよう調整してください。

注意 タイミングが適正でない場合、インナフォークとプランジャが衝突し各部を破損する場合があります。

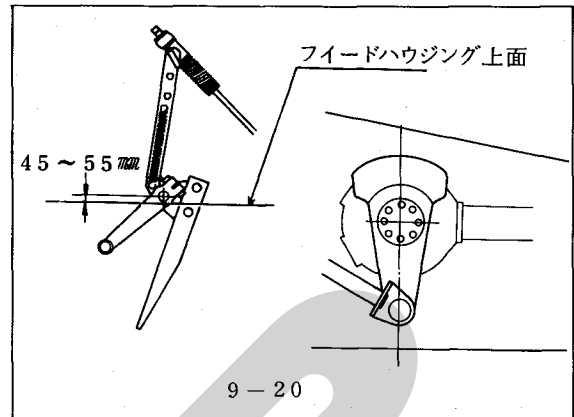

☆タイミングの調整要領

① フライホイールを手で回しクランクアームを図9-19のように下向きに垂直にします。

② カウンタジク；1とスプロケットを固定しているボルト（2本）をはずします。

注意 固定ボルトをはずすとき、アウト及びインナフォーククランクが自由になるので注意してください。

③ インナフォークのフォークリテーナセンタを図9-19の寸法に合わせ固定ボルトを締めてください。

注意 カウンタジク；1には10ヶ所、スプロケットには12ヶ所の穴があいています。ボルト穴は2ヶ所しか合いません。

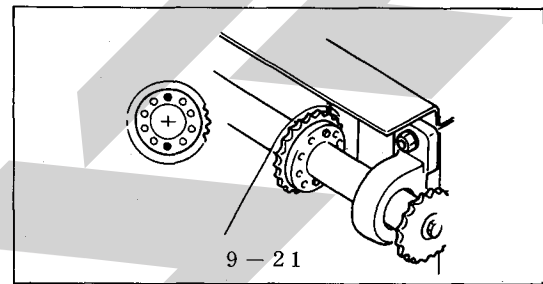

B. インナフォークとアウトフォーク

① フライホイールを手で回しインナフォーククランクを図9-21のように下向きに垂直になるようにして、動かさないように固定してください。

② カウンタジク；1の端部についているフランジと、カウンタジク；2を固定しているボルト（2本）をはずします。（図9-22）

注意 固定ボルトをはずすとき、アウトフォーククランクが自由になるので注意してください。

③ アウトフォークのリテーナセンタを図9-22の寸法に合わせ、固定ボルトを締めてください。

注意 フランジには10ヶ所のタップが、カウンタジク；2には12ヶ所の穴があいています。タップとボルト穴は、2ヶ所しか合いません。

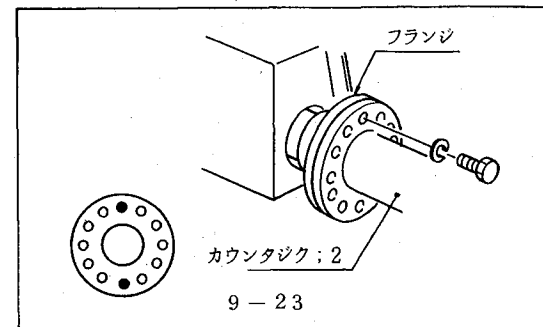
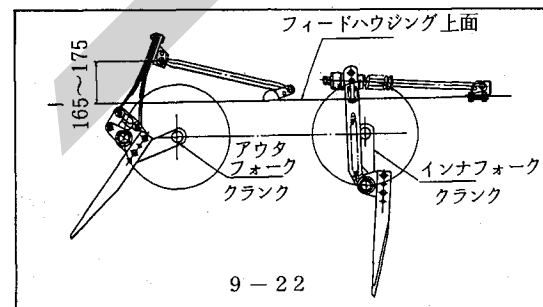

C. プランジャーとニードル

ニードルがチャンバ下面から 2.5mm 出ている位置（トワインフォーマと同一の高さ）にある時、プランジャ先端（圧縮行程）との重なりが $4.5 \sim 7.5\text{mm}$ （ 6.0mm が標準）になるよう調整してください。

☆ タイミングの調整要領

- ① メジャホイールを手で回し、ノッタを作動状態にします。
- ② フライホイールを手で回し、ニードル先端をチャンバ下面から 2.5mm （トワインフォーマと同一の高さ）の位置にします。
- ③ 図9-24のチェーンをはずしてください。
- ④ フライホイールを手で回し、プランジャの先端がニードル先端から $4.5 \sim 7.5\text{mm}$ すぎた位置で止めてください。

注意 この調整は必ずプランジャーの圧縮行程で行ってください。

- ⑤ ノッタプロケットを手で矢印の方向に回し、止まったところでチェーンを合せてください。
- ⑥ もう一度ノッタ作動状態にして、タイミングを確認してください。
- ⑦ テンションローラによってチェーンをはってください。

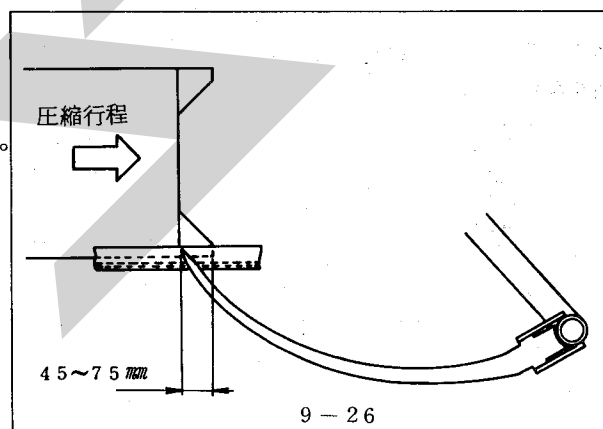
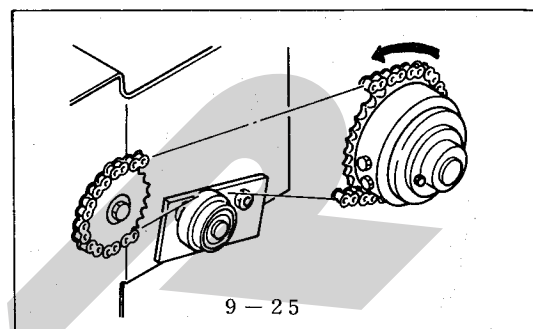
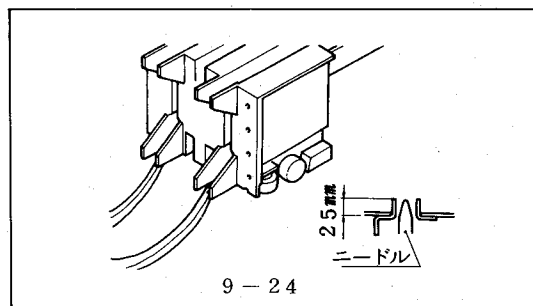





10 故障とその診断



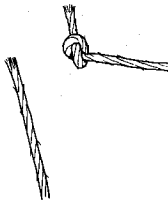

☆もし故障が発生したら……

もし使用中に不具合が、発生した場合、各部の調整が取扱説明書や点検整備要領に従って、正しく行なわれているかどうかを点検しなくてはなりません。

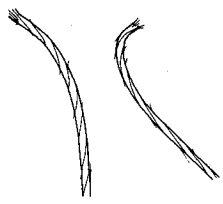
不具合の状況をはっきりつかみ、その原因を明確にし正しい処置をするようにしてください。

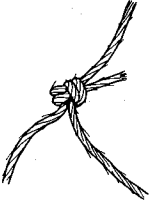
1. 結束ミスの原因と処置

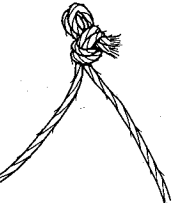
| 不 具 合 | 原 因 | 処 置 |
|---|--|--|
|  <p>ホルダ側（上糸）だけ結び目を作り片側が抜ける。</p> | ① トワインボックスからニードルまでの通し方がまずい。 ② トワインテンションが緩い。 ③ 草押えドッグのスプリングが切損しているか、へたりを生じている。 ④ トワインフィンガがトワインを正しくビルフックに寄せていない。 ⑤ ニードルとトワインディスクとが離れ過ぎている。 | ① 正しく通し直す。 ② トワインテンションのノブナットを僅か締込む。 ③ スプリングを新品と交換する。 ④ トワインフィンガを正しく調整する。 ⑤ ニードルを正しく調整する。 |
|  <p>結び目は出来るがゆるい。</p> | ① ビルフックの爪の破損または摩耗 ② ベール固さが低い。 ③ トワインホルダ圧が高い ④ ノッタの摩耗 ⑤ トワインディスク調整不良 | ① ビルフックを交換する ② ベール固さを調整する ③ 圧力を下げる ④ ノッタを交換する ⑤ トワインディスクを調整する |
| <p>トワイン切れ目不良</p>  | ① ナイフの刃が摩耗している | ① ナイフを研磨する |
|  <p>ニードル側（下糸）だけ結び目を作り片側が抜ける。</p> | ① トワインホルダのスプリングが弱い。 ② 梱包密度が高過ぎる。 | ① 調整ナットを僅か締込む。 ② ベールプレス・スプリングを弛める。 |
|  <p>両側とも結び目を作らない。</p> | ① トワインホルダのスプリングが強過ぎる。 ② ビルフックカムおよびローラの摩耗 ③ ビルフックタンクの曲損か切損 ④ トワインディスク・トワインホルダが粗い。 ⑤ ビルフックピニオンピンが切損している。 | ① 調整ナットを僅か緩める。 ② 新品と交換する。 ③ 修理又は新品と交換する。 ④ サンドペーパーで磨く。 ⑤ ピンを交換 |

| 不 具 合 | 原 因 | 処 置 |
|---|---|---|
|  <p>結び目の一方が他方より長い。</p> | <p>① トワインナイフの切味が低下している。 ② トワインホルダのスプリングが弱い。</p> | <p>① ナイフを研磨するか、新品と交換する。 ② 調整ナットを僅か締込む。</p> |
|  <p>結び目から12cm程のところではぐれたり切れたりする。</p> | <p>① ビルフックとナイフアームとの間隔が狭過ぎる。 ② 梱包密度が高過ぎる。</p> | <p>① ナイフアームを曲げる。 ② ベールプレススプリングをゆるめる。</p> |
| <p>トワイン2重結び</p>  | <p>① ビルフックに対するナイフアームの移動量不足 ② ビルフックのスプリング張力不足</p> | <p>① ナイフアームの形状不良なので、修正または交換 ② ビルカムスプリングの調整ナットを修正する。</p> |
| <p>トワインの片側2重結び</p>  | <p>① ナイフアームの動き量不足 ② ビルフックのビルカムスプリングがゆるい。 ③ ナイフの切味不良 ④ トワインホルダの圧力不足</p> | <p>① ナイフアーム曲り ② ビルカムスプリングを締める。 ③ ナイフの研磨をする。 ④ トワインホルダ圧力を調整する。</p> |
|  <p>結び目から20～30cm程のところではぐれたり切れたりする。</p> | <p>① ビルフックが回転する際に、紐がビルフックと、ナイフアームの間ではさまれ、結び目より20～30mmで切れる。 ② ナイフアーム表面が、滑らかでなく、結び目より20～30mmで切れる。 ③ ノッタブレーキが強すぎる。</p> | <p>① ナイフアームが曲り、ビルフックが自由に回転しない。 ナイフアームの溝と、ビルフックの後端関係を点検修正する。 ② ナイフアーム表面を滑らかに修正する。 ③ ノッタブレーキの圧力を調整する。</p> |
| <p>ビルフックローラにトワインがからむ。</p> | <p>① ニードルとトワインディスクが離れ過ぎている。 ② トワインディスクピニオンピンがベベルギヤピニオンピンの切損 ③ トワインテンションが緩い。</p> | <p>① ニードルを正しく調整する。 ② ピンの交換 ③ トワインテンションのノブナットを僅か締め込む。</p> |

| 不 具 合 | 原 因 | 処 置 |
|--------------------|---|---|
| タンゲにトワインがからむ。 | ① トワインフィンガがトワインを正しくビルフックに寄せていない。 | ① トワインフィンガを正しく調整する。 |
| ビルフックへのトワインの巻付き | ① 梱包密度が低過ぎる。 ② 前の結束時トワインが巻き付いている。 | ① ベールプレスハンドルを回わし所定の密度に上げる。 ② からんだトワインを取除く。 |
| ビルフックよりトワインがはずれない。 | ① ビルフックの圧力過大 ② ナイフアーム溝と、ビルフックの位置が不良 ③ ナイフアームの上り不足 ④ ビルフック爪が滑かでない。 ⑤ ビルフックの曲り、または摩耗 ⑥ トワインテンションが強過ぎる。 ⑦ 梱包密度が高過ぎる。 | ① ビルフックの圧力調整 ② ナイフアームの形状修正 (対ビルフック) ③ ビルフックの爪を滑かに修正 ④ ビルフック交換 ⑤ 〃 ⑥ トワインテンションを弛める。 ⑦ ベールプレススプリングを弛める。 |

2. ベール重量が不良

| 不 具 合 | 原 因 | 処 置 |
|--------------------------|-------------------------------|---|
| ベールが軽すぎる | ベールプレススプリングがゆるいウェジブロックを外した | ベールプレススプリングを締める。ウェジブロックをつける |
| ベールが重すぎる | ベールプレススプリングが締めすぎ。ウェジブロックを取付けた | ベールプレススプリングをゆるめる。ウェジブロックを外す |
| ベールプレススプリングを、ゆるめてもベールが重い | 草の水分が多い | 乾燥させる |
| ベールが長すぎる | メジャホイールが、梱包している草に十分接しない | ベールプレススプリングを締付ける。ベール重量が良い時は、ベール寸法を調整する。 |
| ベールが短かすぎる | ホイールアームのアジャステングストップの調整不良 | 正常に作動するよう調整 |

3. ベール形状不良

| 不 具 合 | 原 因 | 処 置 |
|-------------------|---|---|
| 草がベール内に平均して入っていない | ① インナフォークの調整不良 ② 走行速度が遅すぎるか、ウィンドローが小さすぎる ③ ベールがやわらかすぎる ④ 草が極端に軽すぎる | ① インナフォークを調整する ② 走行速度を上げるか、ウィンドローを大きくする ③ ベールプレススプリングを締める |
| ベール長が不規則 | ① ホイルアームがはね上がる | ① メジャホイルとプーリの間にはワッシャ (厚さ0.15mm、内径10mm、外径25mm) を入れる ② ホイルアームのスプリングの調整不良 |
| 外側形状が悪い | ① ナイフが鈍くなっている ② 草(稲わら)が硬いあるいは長い場合は形状が悪くなることがありますが、これは機械のせいではありません | ① ナイフを研磨する |

4. 草の拾い上げが不良

| 不 具 合 | 原 因 | 処 置 |
|--------------|--|--|
| ピックアップが回らない。 | ① Vベルトがすべる | ① 調整スプリングを増締めする |
| 拾い残しがある | ① ピックアップユニットの位置が不良 ② ピックアップタインの損傷 ③ ピックアップタインのセット位置が高い ④ 走行速度が早すぎる ⑤ 集草不良 ⑥ ウィンドローが小さい ⑦ サスペンションスプリングが強すぎる | ① ピックアップのサスペンションスプリングを調整する ② ピックアップタインを交換する ③ ピックアップロックにて調整する ④ 走行速度を遅くする ⑤ ウィンドローをきれいにつくる ⑥ ウィンドローを大きくする ⑦ サスペンションスプリングの張りを調整する |

5. チャンバへの供給不良

| 不 具 合 | 原 因 | 処 置 |
|-----------------------------|--|---|
| プランジャと、インナフォークが当る | タイミング調整不良 | タイミング調整する |
| プランジャが圧縮行程で止まる | ① ナイフが鈍い ② プランジャヘッド調整不良 | ① ナイフを研磨する ② ナイフのすきまを調整する |
| | ③ ベールが硬すぎる ④ プランジャヘッドに異物の噛み込み ⑤ 供給量が多すぎる | ③ ベールプレススプリングをゆるめる ④ 異物を取り除く ⑤ ウィンドローと作業速度を調整する |
| ベールが、ベール圧縮行程で止まった後、再始動ができない | プランジャに異物の噛み込み 上記原因による | フライホイールを2~3回転、時計方向に回して、PTOクラッチを入れる |

注意 フライホイールを手で回す時は、ニードルが停止位置にあることを確認してください。

6. 安全クラッチ不良

| 不 具 合 | 原 因 | 処 置 |
|--|--|---|
| 正常な使用状態でスリップクラッチが滑る | ベールが硬すぎる ベールの馬力のとりすぎ ① ナイフが鈍い ② ナイフスキマが大きい ③ スリップクラッチの調整不良 | ベールプレススプリングをゆるめる ① ナイフを研磨する ② ナイフスキマの調整 ③ 規定トルクに調整する |
| ショック負荷に対して、スリップクラッチが作動せず、ショックがまともにトラクタエンジンに伝わる | スリップクラッチの調整不良 | 規定トルクに調整する |

7. ニードルが作動しないおよび折損する

| 不 具 合 | 原 因 | 処 置 |
|----------------|---|--|
| トリップカムレバーが働かない | トリップカムレバースプリングの切損か、トリップアームスプリングのはずれ トリップカムレバーの錆付 | 切損あるいは、紛失したスプリングを交換する グリース、オイルの給油 |
| ニードルの折損 | ① ニードルの通る溝が固形物で詰っている ② ニードルがノッタフレームにぶつかる ③ ニードルとプランジャのタイミングの狂い ④ ニードルが不死点に達してもチャンバ内に先端が残る ⑤ ノッタディスクブレーキの緩み ⑥ プランジャストッパが作動しない | ① 固形物の除去 ② ニードルを正しく調整する ③ タイミングを正しく調整する ④ ニードルを正しく調整する ⑤ スプリングを適度に締める ⑥ 異物の除去 |

8. シャーボルトの切断の原因

| 不 具 合 | 原 因 | 処 置 |
|------------------|---|--|
| フライホイールシャーボルトの切断 | ① プランジャナイフとチャンバナイフとの間隔が大き過ぎる ② 梱包密度が高過ぎる ③ シャボルトの緩み ④ プランジャストッパの調整不良 ⑤ ノッタディスクブレーキのゆるみ又は汚れ ⑥ PTOスリップクラッチの調整が強過ぎる ⑦ タイミングの狂い ⑧ プランジャストッパの作用 | ① 間隔を0.8～1.4 mmに調整する ② 梱包密度調整スプリングを緩める ③ 新しいボルトで十分ロックする ④ 正しく調整する ⑤ 汚れを落とし、適切に調整する ⑥ スプリング長さを正しく調整する ⑦ 正しいタイミングに調整する |
| ノッタシャボルトの切断 | ① ノッタディスクブレーキの詰まりによる作動不能 ② ビルブックに結び目がからみつく ③ シャボルトの緩み ④ ニードルの調整不良 | ① ブレーキを正しく調整する ② 結び目を完全に取り再調整する ③ 新しいボルトで十分ロックする ④ 調整を正しくする |
| インナフォークシャボルトの切断 | ① 供給量が多過ぎる ② 牧草内に異物が混入している ③ シャボルトの緩み ④ インナフォークとプランジャのタイミングの狂い | ① 作業速度を落すか、ウィンドローを適切な大きさにする ② 異物の除去 ③ 新しいボルトで十分ロックする ④ 正しいタイミングに調整する |

別売品の取扱いについて

A、サポートホイール（記号、名称については部品表を参照してください）

農道の中を考慮し、他社製品に比べ車輪間隔を狭くしてありますが、なおかつ狭い農道の走行時の為に別売品としてサポートホイールが用意されていますので、御利用ください。

●取付方法

ヘーベラーの車軸に固定用のアングルが溶接されています。この位置にサポートホイールフレームをUボルトで固定すると終了です。

●注 意

- 1) サポートホイールを常時作動させていると旋回時に無理がかかり車輪の寿命を短くしたりバーストの原因ともなります。
- 2) 長時間使用しない時は車輪を浮しておいてください。
- 3) サポートホイールのタイヤ空気圧は 7.0 kg/cm^2 (5.0 0-9-8 PR) が適正です。

B、ダブルタイヤ（記号、名称については部品表を参照してください）

軟弱地での作業を考慮し他社製品に比べ広巾車輪を標準装備していますが、なおかつ支障をきたすような軟弱地での作業の為に別売品としてダブルタイヤが用意されているので御利用ください。

●取付方法

- 1) ダブルタイヤは左側（チャンバー側）に装着します。左側車輪をジャッキアップしてください。
- 2) ハブナット、ハブボルト、スプリングワッシャを取りはずし、イクステンションチューブを取り付け、取りはずしたハブボルト、スプリングワッシャをイクステンションチューブ側から締付けます。ハブナットは使用しません。
- 3) 外側車輪をイクステンションチューブに取り付け、ダブルタイヤについてきたボルト、スプリングワッシャで締付けます。
- 4) ダブルタイヤの空気圧は 3.5 Kg/cm^2 (7.0 0-12-6 PR) が適正です。

C、カウンター（記号、名称については部品表を参照してください）

梱包の成形数が、一目で把握できるように、カウンターが用意されていますのでご利用ください。

D、エプロン（記号、名称については、部品表を参照してください）

切断ワラ梱包作業時に、ピックアップの前へ切断ワラがはき出されるのを防ぎ、拾い上げを良くするため、別売品としてエプロンが用意されていますので御利用ください。

●注 意

長ワラ・牧草の梱包作業時には、エプロンを取り外して作業をしてください。

●取付方法

- 1) クロップカバーを取付けているボルト（両側1本ずつ）を外し、内側からナット、ブラケット（# 46529）、スプリング、ボルト（M10 × 60、全ネジ）の順に取付けます。
- 2) クロップカバーを利用して、ブラケット（# 46530）、カラー、エプロンを取付けます。
- 3) エプロンの両側の穴とブラケット（# 46529）の穴をあわせ、頭付ピン、ベータピンで固定します（作業状態にあわせ、エプロンの取付け角度を変えてください）。

THB2030 ヘーベラ 2Pフレーム・ドロバ

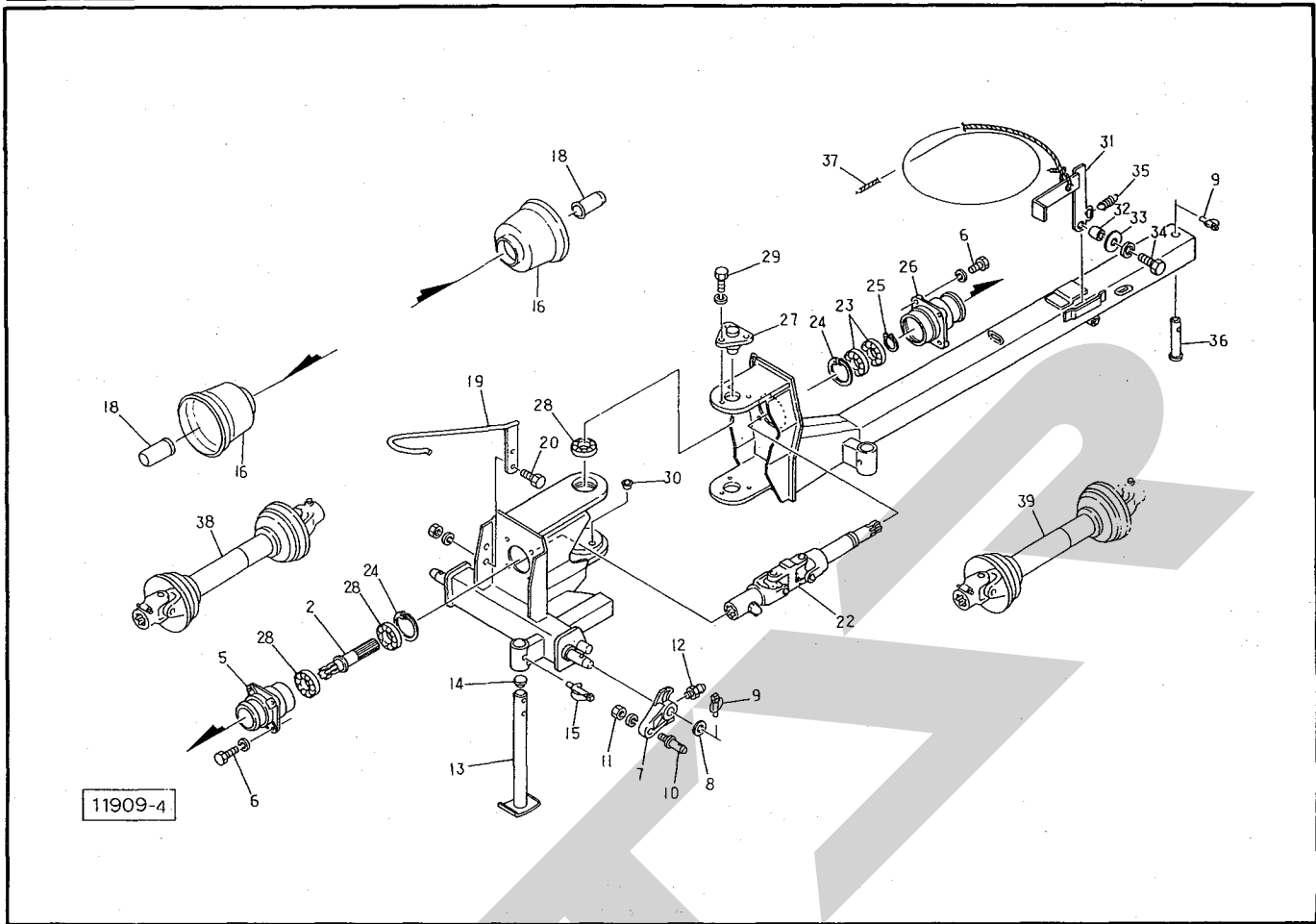

| 見出番 | 部品番号 | 部品名称 | 個数 | 見出番 | 部品番号 | 部品名称 | 個数 |
|-----|------------|-------------------|----|-----|----------|-------------------|----|
| 2 | 90675 | PICシャフト | 1 | •28 | J6307LLU | ベアリング; 6307LLU | 4 |
| | | | | •29 | BZ1025WG | ボルト; M10×25 (8.8) | 6 |
| | | | | 30 | 73354 | キャップ; M14 | 4 |
| 5 | 92260 | フランジ; F | 1 | 31 | 71746 | レバー | 1 |
| •6 | BZ1030WG | ボルト; M10×30 (8.8) | 8 | 32 | 71747 | カラー | 1 |
| 7 | 90677 | ローリンクブラケット ㊦12付 | 2 | 33 | 42783 | ワッシャ; 12 | 1 |
| 8 | 90678 | ワッシャ; 30×4.5 | 2 | •34 | BZ1235WG | ボルト; M12×35 (8.8) | 1 |
| 9 | 00739 | リンチピン; 9 | 3 | 35 | 66783 | スプリング | 1 |
| 10 | 00006 | ローリンクピン; O・I ㊦11付 | 2 | 36 | 71745 | ピン | 1 |
| •11 | NZB22150WG | ナット; M22×1.5 (8) | 2 | 37 | 66784 | ロープ; 8×6500 | 1 |
| •12 | ONAS6 | グリースニップル; A-M6×1F | 2 | 38 | 00620 | パワージョイント; ME-040 | 1 |
| 13 | 00702 | スタンド; 350 | 1 | 39 | 00622 | パワージョイント; ME-060 | 1 |
| 14 | 00458 | キャップ; 29 | 1 | | | | |
| 15 | 00453 | デルタピン; 9 | 1 | | | | |
| 16 | 00823 | PICカバー; I | 2 | | | | |
| | | | | | | | |
| 18 | 00096 | PICキャップ; 35 | 2 | | | | |
| 19 | 90679 | ジョイントサポート | 1 | | | | |
| •20 | BZ1035AG | ボルト; M10×35 (8.8) | 2 | | | | |
| 22 | 90579 | Hヨークユニット ㊦12付 | 1 | | | | |
| •23 | J6208LLU | ベアリング; 6208LLU | 2 | | | | |
| •24 | DHC80 | スナップリング; H80 | 2 | | | | |
| •25 | DC40 | スナップリング; S40 | 1 | | | | |
| 26 | 92261 | フランジ; Re | 1 | | | | |
| 27 | 90691 | ピボット | 2 | | | | |

THB2030 ヘーベラ クラッチ・フライホイール

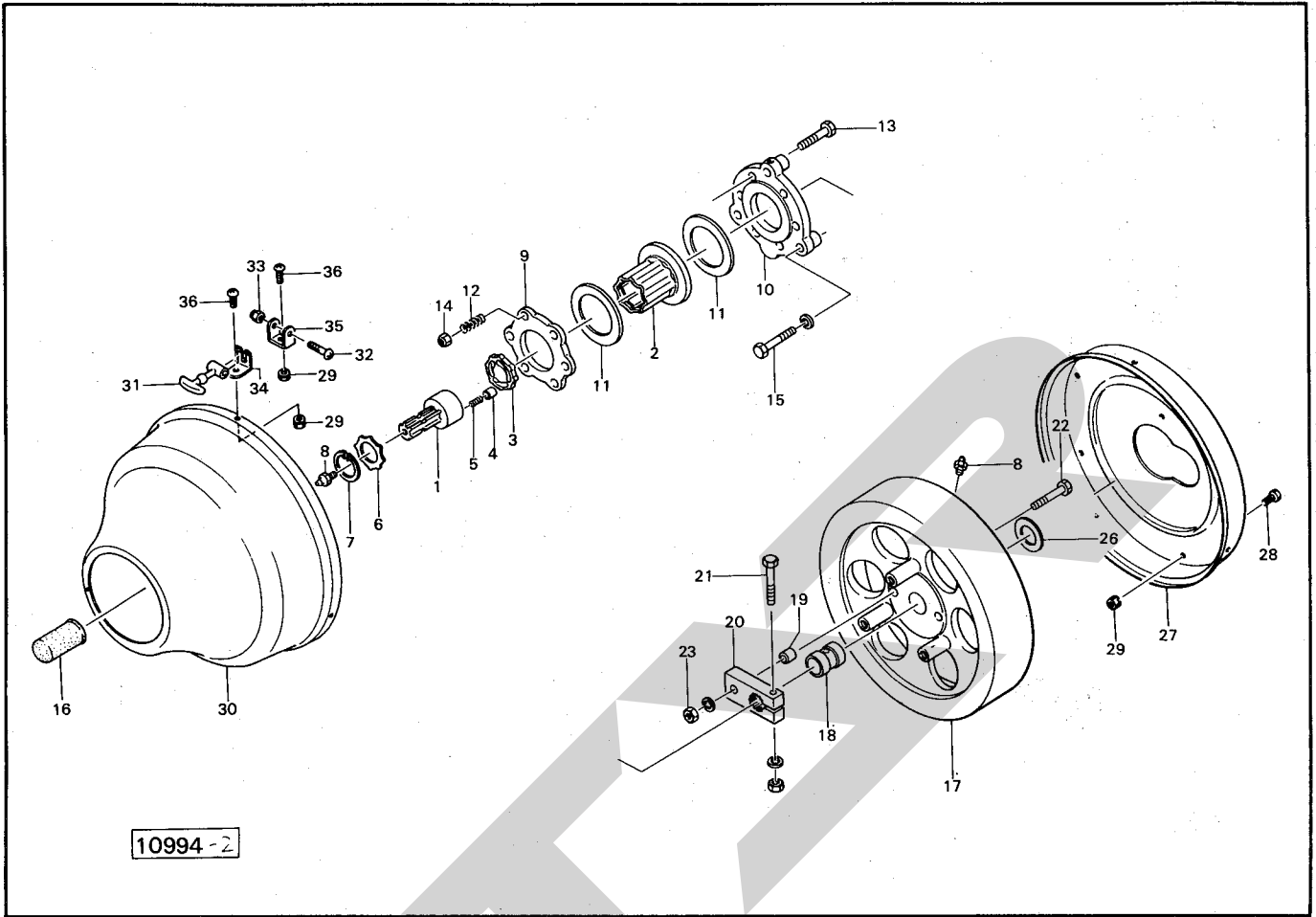

| 見 番 出 号 | 部品番号 | 部 品 名 称 | 個数 | 見 番 出 号 | 部品番号 | 部 品 名 称 | 個数 |
|------------------|----------|--------------------|-------|------------------|---------|----------------|----|
| 1 | 66537 | クラッチブロック | 1 | 26 | 35145 | ワッシャ;Φ60 | 1 |
| 2 | 66540 | クラッチハウジング | 1 | ○27 | 66629 | フライホイールカバー;RE | 1 |
| 3 | 66543 | クラッチプレート | 1 | ●28 | BZ0820G | ボルト;M8×20(8.8) | 4 |
| 4 | 26960 | ピン | 6 | ●29 | NP08G | スプリングナット;M8 | 10 |
| 5 | 26961 | スプリング | 6 | ○30 | 66628 | フライホイールカバー;F | 1 |
| 6 | 66547 | クラッチワッシャ | 1 | 31 | 66556 | ボンネットキャッチ | 3 |
| ●7 | DHC80 | スナップリング;H80 | 1 | ●32 | CP0635G | ナベコネジ;M6×35 | 3 |
| ●8 | ONAS1 | グリースニップル;A-PT1/8 | 2 | ●33 | NN06G | ナイロンナット;M6 | 3 |
| 9 | 72330 | クラッチフロントプレート | 1 | 34 | 43000 | カバーロック;1 | 3 |
| 10 | 42988 | リヤプレート | 1 | 35 | 43001 | カバーロック;2 | 3 |
| 11 | 42992 | クラッチフェーシング | 2 | ●36 | CP0816G | ナベコネジ;M8×16 | 6 |
| 12 | 66546 | スプリング | 6 | | | | |
| ●13 | BA12110G | ボルト;M12×110 | 6 | | | | |
| ●14 | NN12G | ナイロンナット;M12 | 6 | | | | |
| ●15 | BZ1260WG | ボルト;M12×60(8.8) | 3 | | | | |
| 16 | 00096 | PICキャップ | 1 | | | | |
| ○17 | 71716 | フライホイール(見)8、18、19付 | 1 | | | | |
| 18 | 71730 | ブッシュ | 1 | | | | |
| 19 | 71731 | シャーボルトブッシュ | 2 | | | | |
| 20 | 71732 | シャーボルトホルダ | 1 | | | | |
| ●21 | BZ1060AG | ボルト;M10×60(8.8) | 1 | | | | |
| 22 | 44028 | シャーボルト | 5ヶ予備品 | 6 | | | |
| ●23 | NZ10WG | ナット;M10(8) | 5ヶ予備品 | 6 | | | |

THB2030 ヘーベラ ギヤボックス

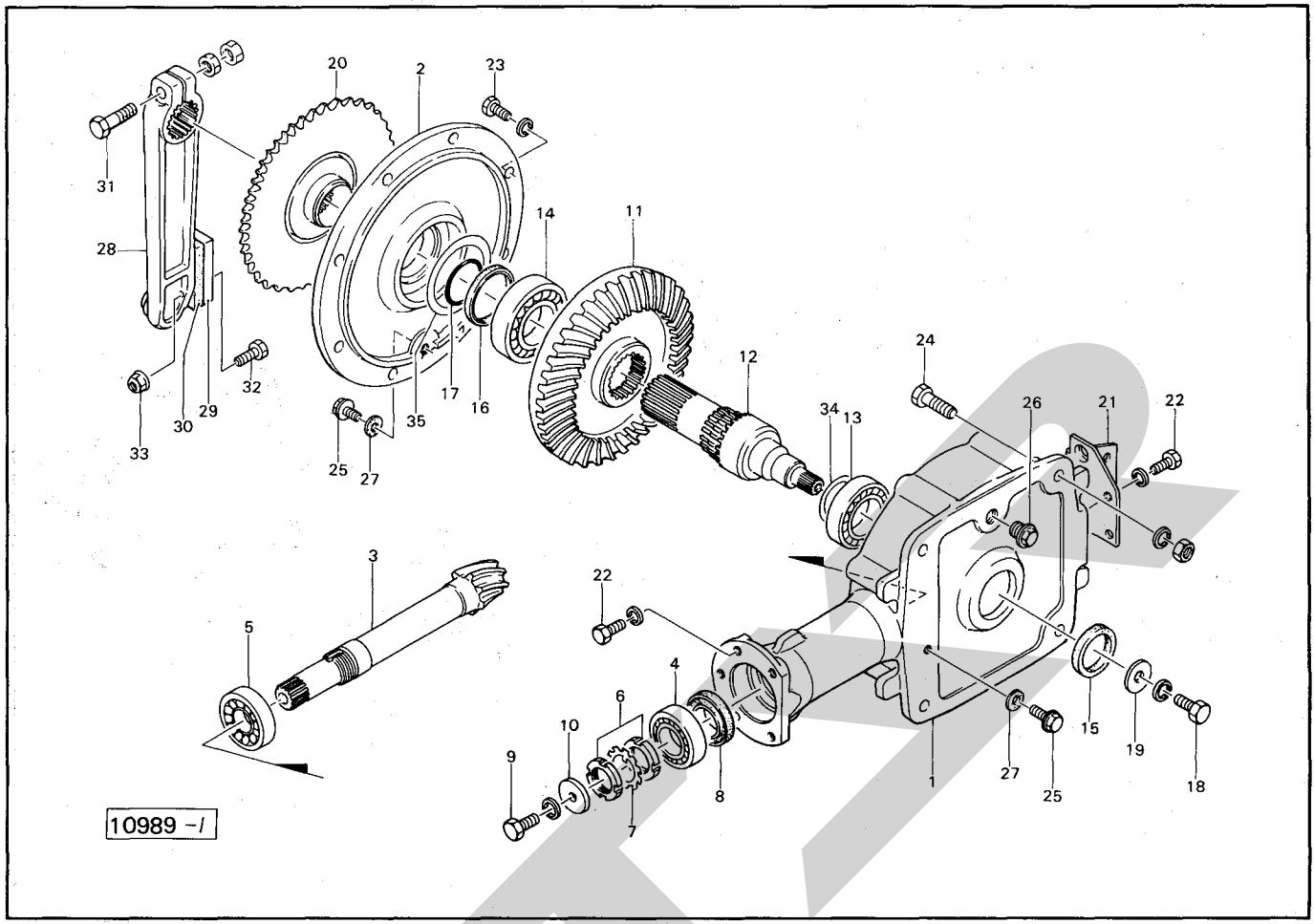

| 見番 | 部品番号 | 部品名称 | 個数 | 見番 | 部品番号 | 部品名称 | 個数 |
|-----|----------|------------------|----|-----|----------|------------------|----|
| ○ 1 | 71717 | ギヤボックス | 1 | 26 | 59133 | チェックプラグ; PF 1/2 | 1 |
| 2 | 71718 | サイドカバー | 1 | 27 | 00339 | パッキン; M10 | 2 |
| 3 | 71711 | ピニオンシャフト | 1 | ○28 | 71719 | クランクアーム | 1 |
| ● 4 | J6208LLU | ベアリング; 6208LLU | 1 | 29 | 66594 | プレート | 1 |
| ● 5 | J30208 | テーパベアリング; 30208 | 1 | 30 | 66595 | ゴムプレート | 1 |
| ● 6 | NJAN08 | ベアリングナット; AN08 | 2 | ●31 | BZ1690DG | ボルト; M16×90(8.8) | 1 |
| ● 7 | WAW08 | ベアリングワッシャ; AW08 | 1 | ●32 | BZ1060G | ボルト; M10×60(8.8) | 2 |
| ● 8 | AD40727 | オイルシール; AD40727 | 1 | ●33 | NN10G | ナイロンナット; M10 | 2 |
| ● 9 | BZ1430WG | ボルト; M14×30(8.8) | 1 | 34 | 64025 | シム | — |
| 10 | 66592 | ワッシャ | 1 | 35 | 72333 | シム | — |
| 11 | 71712 | ベベルギヤ | 1 | | | | |
| 12 | 71713 | シャフト | 1 | | | | |
| ●13 | J6210 | ベアリング; 6210 | 1 | | | | |
| ●14 | J6212 | ベアリング; 6212 | 1 | | | | |
| ●15 | AD50659 | オイルシール; AD50659 | 1 | | | | |
| ●16 | KD75906 | オイルシール; KD75906 | 1 | | | | |
| ●17 | ORG60 | リング; G60 | 1 | | | | |
| ●18 | BZ1225WG | ボルト; M12×25(8.8) | 1 | | | | |
| 19 | 67931 | ワッシャ; 12 | 1 | | | | |
| 20 | 71733 | スプロケット | 1 | | | | |
| 21 | 71734 | アングル | 1 | | | | |
| ●22 | BZ1025WG | ボルト; M10×25(8.8) | 9 | | | | |
| ●23 | BZ1030WG | ボルト; M10×30(8.8) | 8 | | | | |
| ●24 | BZ1440AG | ボルト; M14×40(8.8) | 4 | | | | |
| 25 | 00338 | プラグ; M10 | 2 | | | | |

THB2030 ヘーベラ プランジャ

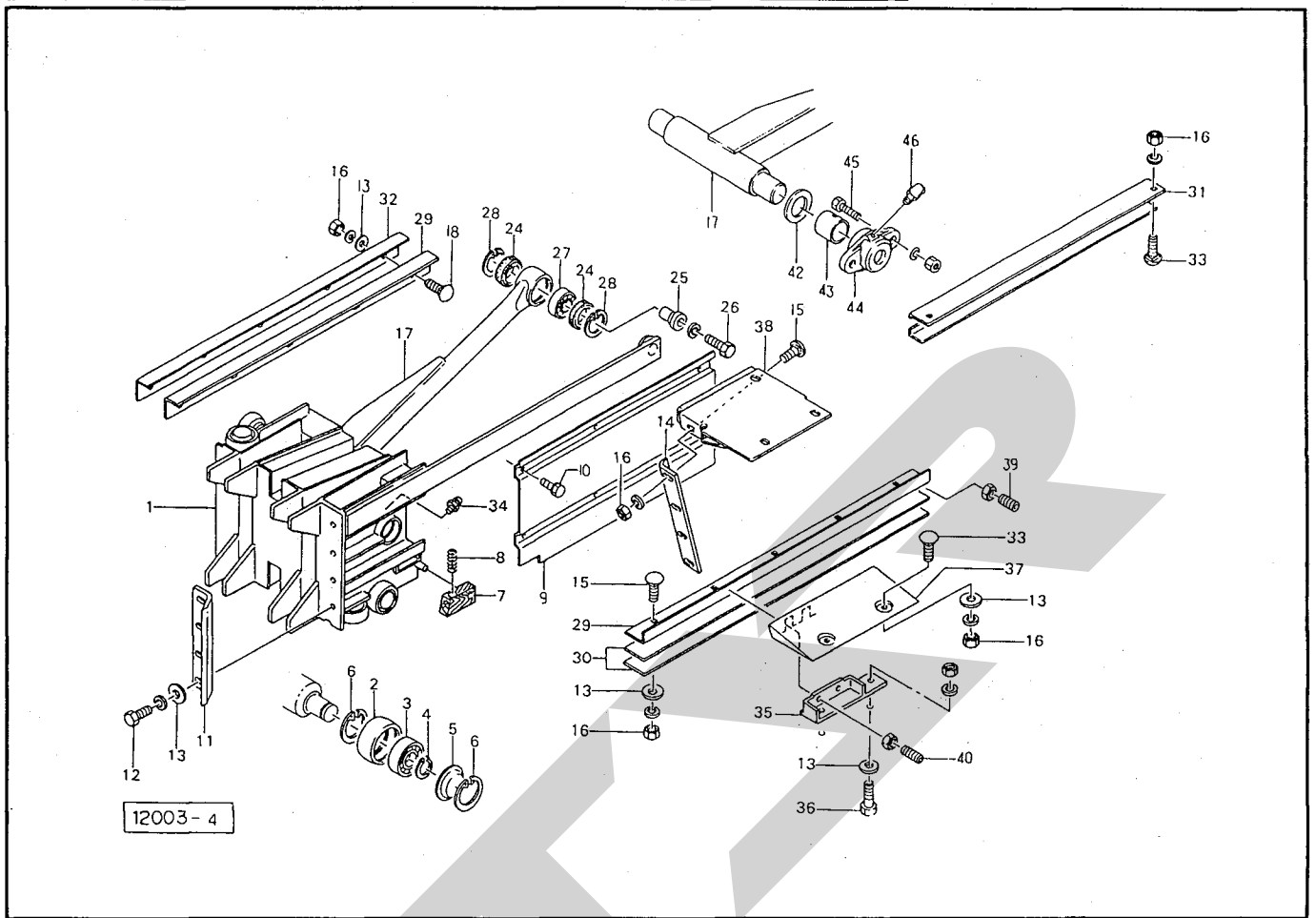

| 番出 号 | 部品番号 | 部 品 名 称 | 個数 | 番出 号 | 部品番号 | 部 品 名 称 | 個数 |
|---------|----------|-------------------|----|---------|----------|-------------------------|----|
| ○ 1 | 92023 | プランジャ | 1 | ● 26 | BZ1480WG | ボルト; M14×80 (8.8) | 1 |
| 2 | 67029 | ローラ; 62 | 5 | ● 27 | J2207 | ベアリング; 2207 | 1 |
| ● 3 | J6204LLU | ベアリング; 6204LLU | 5 | ● 28 | DHC72 | スナップリング; H72 | 2 |
| ● 4 | DC20 | スナップリング; S20 | 5 | 29 | 67090 | ガイドレール; 1 | 2 |
| 5 | 67030 | シールハウジング | 5 | 30 | 67091 | シム | — |
| ● 6 | DHC47 | スナップリング; H47 | 10 | 31 | 67092 | ガイドレール; 2 | 1 |
| 7 | 67031 | スクレーパ | 1 | 32 | 71837 | シム | — |
| 8 | 67032 | スプリング | 1 | 33 | 00451 | カクネボルト; M10×25 | 4 |
| 9 | 71831 | プランジャカバー | 1 | ● 34 | ONASI | グリスニップル; A-PT1/8 | 2 |
| ● 10 | BP0820G | スプリングボルト; M8×20 | 5 | 35 | 67093 | ピース | 1 |
| 11 | 67082 | プランジャナイフ | 1 | ● 36 | BZ1030AG | ボルト; M10×30 (8.8) | 3 |
| ● 12 | BZ1035WG | ボルト; M10×35 (8.8) | 4 | 37 | 67095 | ガイドシールド | 1 |
| 13 | 44098 | ワッシャ; 10 | 20 | 38 | 46413 | ブラケット | 1 |
| 14 | 67083 | チャンバナイフ | 1 | 39 | MD1025NG | ロックアナトメジ; M10×25 (10.9) | 1 |
| 15 | 00443 | カクネボルト; M10×35 | 9 | 40 | MD1030NG | ロックアナトメジ; M10×30 (10.9) | 3 |
| ● 16 | NZ10WG | ナット; M10 (8) | 21 | | | | |
| ○ 17 | 92024 | コネクティングロッド; 1 | 1 | 42 | 35145 | ワッシャ; φ60 | 2 |
| 18 | 43067 | カクネボルト; M10×30 | 5 | 43 | 92029 | ブッシュ | 2 |
| | | | | 44 | 92028 | メタル; 1 | 2 |
| | | | | ● 45 | BZ1235AG | ボルト; M12×35 (8.8) | 4 |
| | | | | ● 46 | ONBS6 | グリスニップル; B-M6×1F | 2 |
| | | | | | | | |
| | | | | | | | |
| ● 24 | KD50725 | オイルシール; KD50725 | 2 | | | | |
| 25 | 71836 | アダプタ | 1 | | | | |

THB2030 ヘーベータ チャンバ

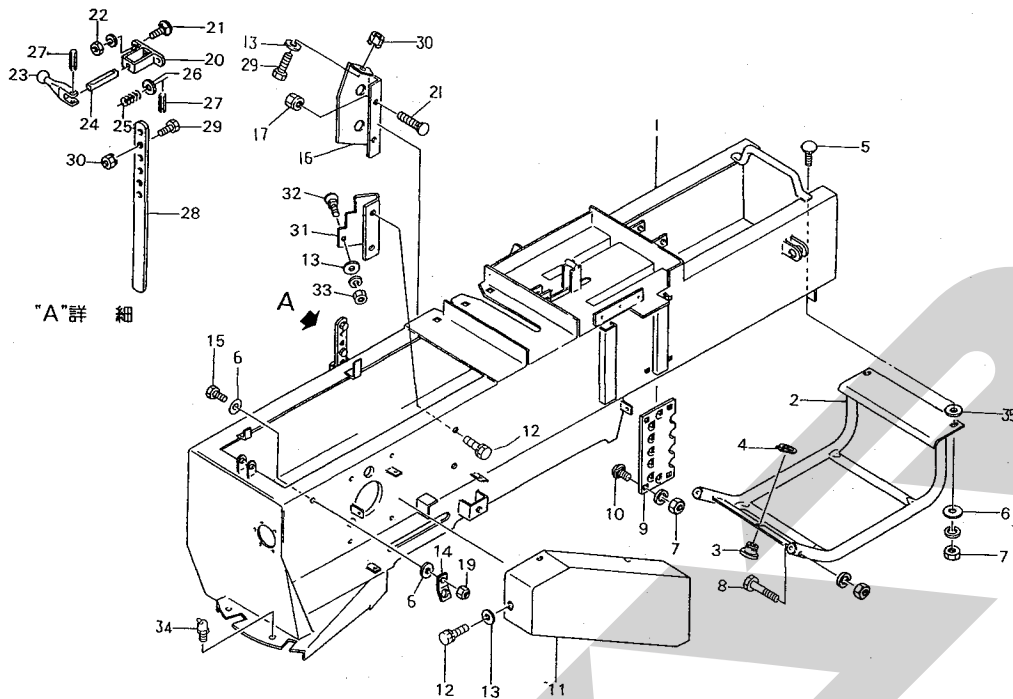

11963-3

| 見番 出号 | 部品番号 | 部 品 名 称 | 個 数 | 見番 出号 | 部品番号 | 部 品 名 称 | 個 数 |
|----------|----------|------------------|--------|----------|---------|-------------------|--------|
| ○ 1 | 73605 | チャンバ | 1 | ● 26 | WRA16G | ワッシャ; M16 | 1 |
| ○ 2 | 67466 | ニードルガード | 1 | ● 27 | PS5025 | スプリングピン; 5×25 | 2 |
| 3 | 66672 | ガイド | 2 | 28 | 68313 | ステー | 1 |
| ● 4 | DC20 | スナップリング; S20 | 2 | ● 29 | BZ0820G | ボルト; M8×20(8.8) | 2 |
| 5 | 00443 | カクネボルト; M10×35 | 2 | ● 30 | NP08G | スプリングナット; M8 | 2 |
| 6 | 44098 | ワッシャ; 10 | 6 | 31 | 72635 | カバー | 1 |
| ● 7 | NZ10WG | ナット; M10(8) | 10 | 32 | 55474 | カクネボルト; M8×20 | 1 |
| ● 8 | BZ1260AG | ボルト; M12×60(8.8) | 2 | ● 33 | NZ08WG | ナット; M8(8) | 1 |
| 9 | 43062 | レジスタプレート | 2 | 34 | ONBS1 | グリースニップル; B-PT1/8 | 2 |
| 10 | 00450 | カクネボルト; M10×20 | 8 | 35 | 75290 | ワッシャ; 10 | 1 |
| 11 | 71877 | カバー | 1 | | | | |
| ● 12 | BP0820G | スプリングボルト; M8×20 | 5 | | | | |
| 13 | 44097 | ワッシャ; 8 | 5 | | | | |
| 14 | 67426 | ブラケット | 2 | | | | |
| ● 15 | BZ1030G | ボルト; M10×30(8.8) | 2 | | | | |
| 16 | 71137 | カバー | 1 | | | | |
| ● 17 | NP10G | スプリングナット; M10 | 2 | | | | |
| ● 19 | NN10G | ナイロンナット; M10 | 2 | | | | |
| ○ 20 | 44143 | リフトロッドブラケット | 1 | | | | |
| 21 | 00451 | カクネボルト; M10×25 | 4 | | | | |
| ● 22 | NZ10WG | ナット; M10(8) | 2 | | | | |
| 23 | 68317 | レバー | 1 | | | | |
| 24 | 68318 | バー | 1 | | | | |
| 25 | 43234 | ラッチスプリング | 1 | | | | |

THB2030 ヘーベーラ プランジャストッパ

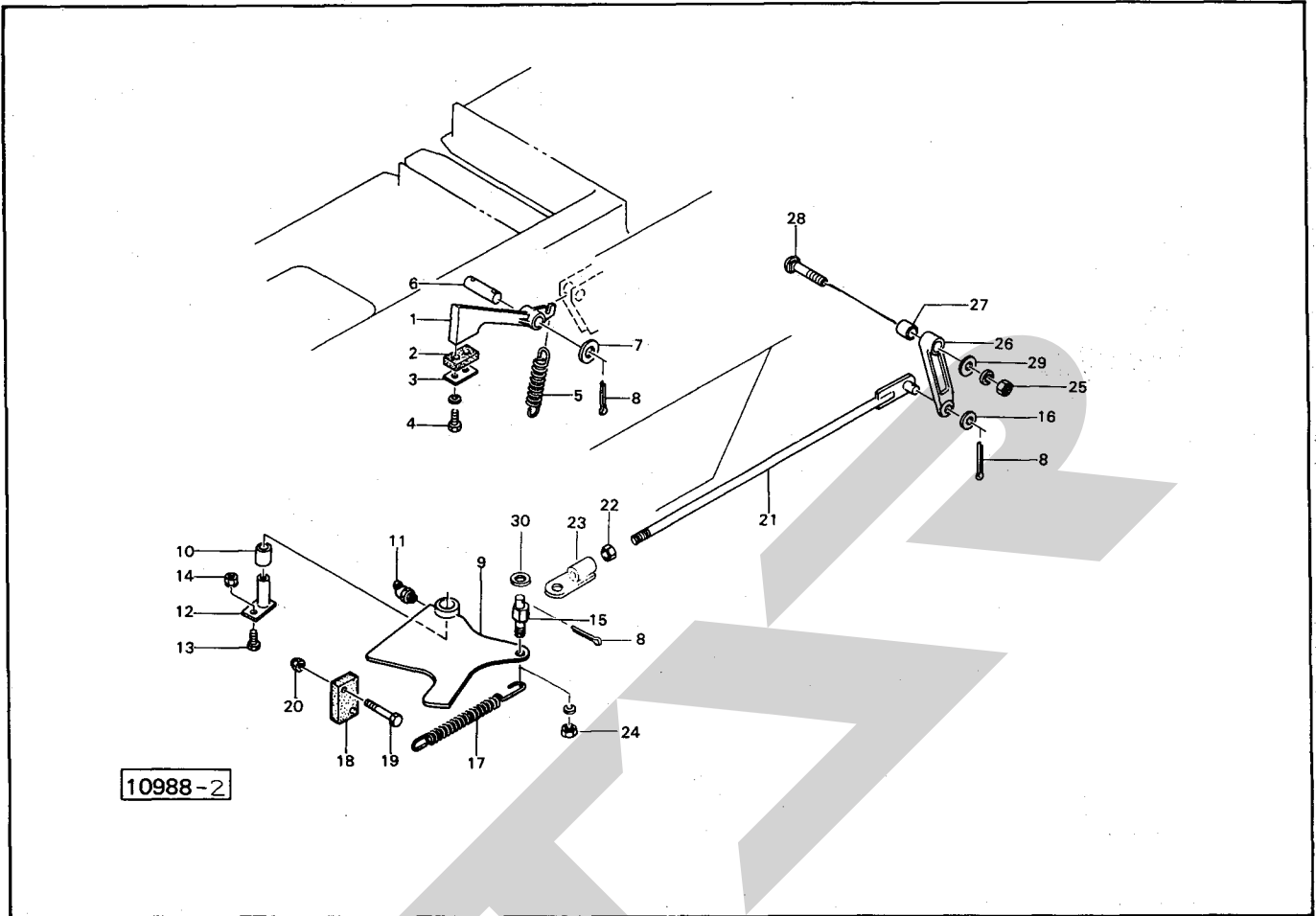

| 見出番号 | 部品番号 | 部品名称 | 個数 | 見出番号 | 部品番号 | 部品名称 | 個数 |
|------|----------|-------------------|------|------|----------|------------------------|----|
| 1 | 66900 | ボトムドック | 1 | 26 | 71767 | レバー | 1 |
| 2 | 66901 | ゴムプレート | 1 | 27 | 71769 | カラー | 1 |
| 3 | 66902 | プレート | 1 | ●28 | BRZ1050G | カクネボルト; M10×50 (8.8) | 1 |
| ●4 | BZ0820WG | ボルト; M8×20 (8.8) | 2 | 29 | 44098 | ワッシャ; 10 | 1 |
| 5 | 66903 | スプリング | 1 | 30 | WRA16G | ワッシャ; M16 | 1 |
| 6 | 66667 | ピン | 1 | | | | |
| ●7 | WRA16G | ワッシャ; M16 | 2 | | | | |
| ●8 | PC3232G | ワリピン; 3.2×32 | 4 | | | | |
| 9 | 71762 | ストッパ | 見10付 | | | | |
| 10 | 71003 | ブッシュ | 1 | | | | |
| ●11 | ONBS1 | グリースニップル; B-PT1/8 | 1 | | | | |
| 12 | 71763 | ピン | 1 | | | | |
| ●13 | BZ1030G | ボルト; M10×30 (8.8) | 1 | | | | |
| ●14 | NP10G | スプリングナット; M10 (8) | 1 | | | | |
| 15 | 75989 | ピン | 1 | | | | |
| ●16 | WRA12G | ワッシャ; M12 | 1 | | | | |
| 17 | 66986 | スプリング | 1 | | | | |
| 18 | 67180 | ゴムプレート | 1 | | | | |
| ●19 | BZ0845G | ボルト; M8×45 (8.8) | 2 | | | | |
| ●20 | NN08G | ナイロンナット; M8 (8.8) | 2 | | | | |
| 21 | 75991 | ロッド | 1 | | | | |
| ●22 | NZ12G | ナット; M12 (8) | 1 | | | | |
| 23 | 75990 | ブラケット | 1 | | | | |
| ●24 | NZ16WG | ナット; M16 (8) | 1 | | | | |
| ●25 | NZ10WG | ナット; M10 (8) | 1 | | | | |

THB2030 ヘーベーラ ピックアップドライブ

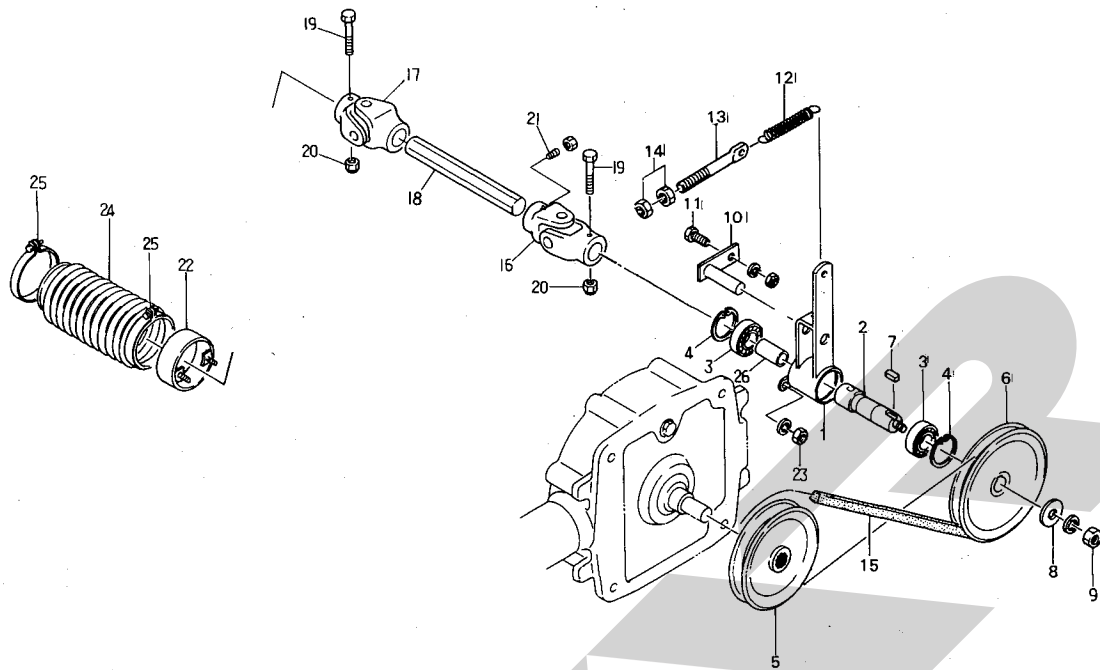

11962

| 見番 | 出号 | 部品番号 | 部品名称 | 個数 | 見番 | 出号 | 部品番号 | 部品名称 | 個数 |
|----|----|------------|--------------------------|----|----|----|-------|------|----|
| 1 | | 71838 | ブラケット | 1 | 26 | | 91090 | カラー | 1 |
| 2 | | 91089 | シャフト | 1 | | | | | |
| ● | 3 | J6205LLU | ベアリング; 6205 LLU | 2 | | | | | |
| ● | 4 | DHC 52 | スナップリング; H 52 | 2 | | | | | |
| 5 | | 71840 | プーリ; 7" | 1 | | | | | |
| 6 | | 71841 | プーリ; 8" | 1 | | | | | |
| ● | 7 | KFD0807200 | キー; 8×7×20片丸 | 1 | | | | | |
| 8 | | 72968 | ワッシャ; 14 | 1 | | | | | |
| ● | 9 | NZ 14WG | ナット; M 14 | 1 | | | | | |
| 10 | | 71842 | ピン | 1 | | | | | |
| ● | 11 | BZ 1025 AG | ボルト; M 10×25 (8.8) | 1 | | | | | |
| 12 | | 63275 | スプリング | 1 | | | | | |
| 13 | | 43341 | スプリングステー | 1 | | | | | |
| ● | 14 | NA 12 G | ナット; M 12 | 2 | | | | | |
| ● | 15 | VRB67 | Vベルト; B-67 (レッド) | 1 | | | | | |
| 16 | | 71006 | ジョイント; 3 | 1 | | | | | |
| 17 | | 71007 | ジョイント; 4 | 1 | | | | | |
| 18 | | 91091 | シャフト | 1 | | | | | |
| ● | 19 | BZ 1070 G | ボルト; M 10×70 (8.8) | 2 | | | | | |
| ● | 20 | NN 10 G | ナイロンナット; M 10 | 2 | | | | | |
| ● | 21 | MD1025NG | ロックアナトメネジ; M 10×25(10.9) | 1 | | | | | |
| 22 | | 72332 | ブラケット | 1 | | | | | |
| ● | 23 | NZ 10WG | ナット; M 10 | 2 | | | | | |
| 24 | | 66960 | ブーツ | 1 | | | | | |
| 25 | | 66961 | ジザイクランプ; 150 | 2 | | | | | |

THB2030 ヘーベーラ リール

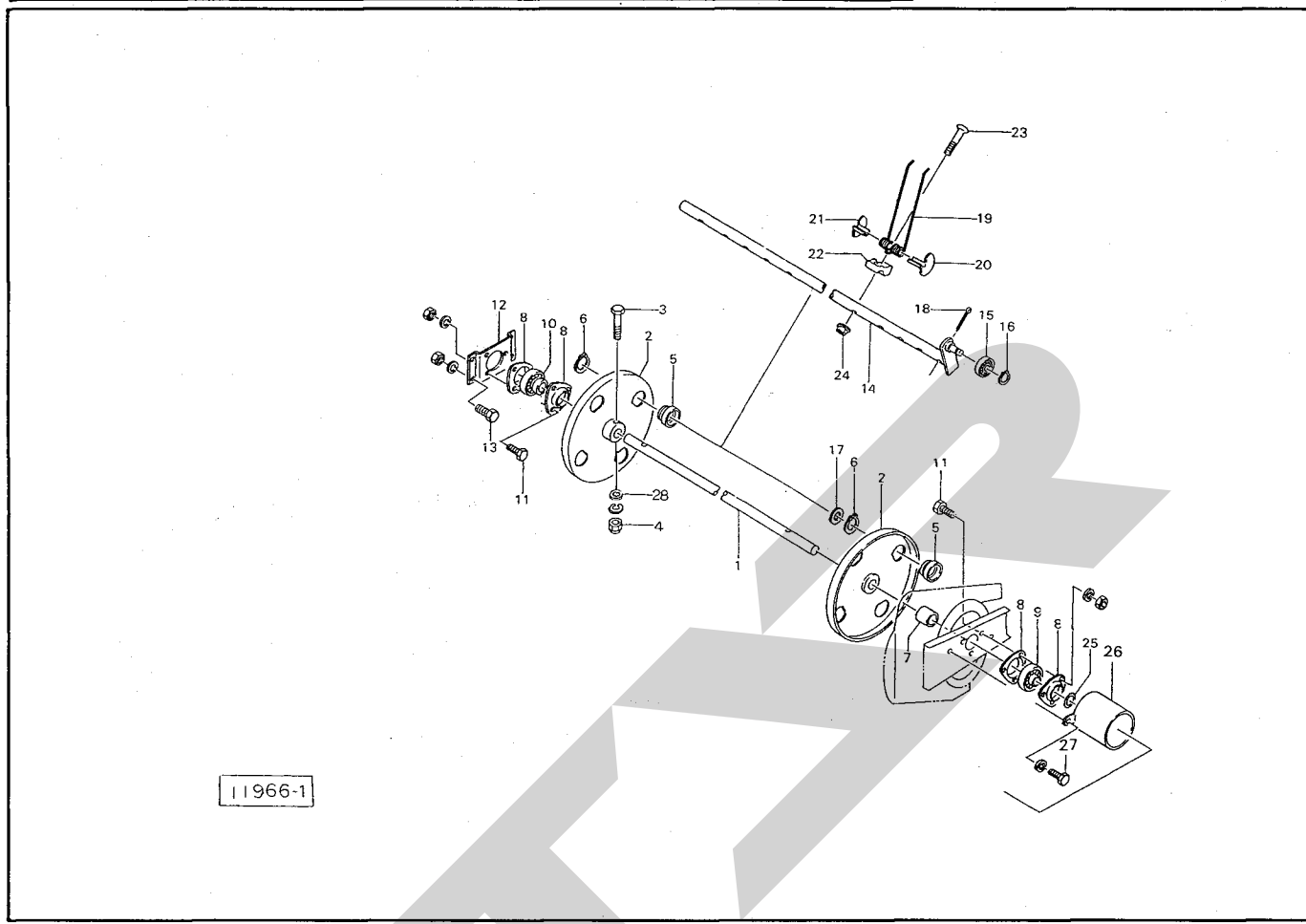

| 見 番 出 号 | 部品番号 | 部 品 名 称 | 個 数 | 見 番 出 号 | 部品番号 | 部 品 名 称 | 個 数 |
|------------------|-------------|-------------------|--------|------------------|----------|-------------------|--------|
| 1 | 71005 | シャフト | 1 | 26 | 66957 | ブラケット | 1 |
| 2 | 66965 | タインプレート | 2 | 27 | BZ1025WG | ボルト; M10×25 (8.8) | 2 |
| ● 3 | BZ1070WG | ボルト; M10×70 (8.8) | 2 | 28 | 44098 | ワッシャ; 10 | 2 |
| ● 4 | NN10G | ナイロンナット; M10 | 2 | | | | |
| 5 | 66941 | メタル | 8 | | | | |
| ● 6 | DC50 | スナップリング; S50 | 8 | | | | |
| 7 | 66942 | カラー | 1 | | | | |
| ● 8 | JPF206 | バイフランジ; PF206 | 4 | | | | |
| ● 9 | JAS206 | ユニットベアリング; AS206 | 1 | | | | |
| ● 10 | JAEL206 | ユニットベアリング; AEL206 | 1 | | | | |
| ● 11 | BZ1025AG | ボルト; M10×25 (8.8) | 6 | | | | |
| 12 | 66943 | ブラケット | 1 | | | | |
| ● 13 | BZ1030AG | ボルト; M10×30 (8.8) | 4 | | | | |
| 14 | 66967 | タインバー | 4 | | | | |
| ● 15 | JSBX0126LLU | ベアリング; SBX0126LLU | 4 | | | | |
| ● 16 | DC12 | スナップリング; S12 | 4 | | | | |
| 17 | 58256 | ワッシャ | 4 | | | | |
| ● 18 | PC5056G | ワリピン; 5×56 | 4 | | | | |
| 19 | 66948 | タイン | 32 | | | | |
| 20 | 66949 | タインシュー; 1 | 32 | | | | |
| 21 | 66950 | タインシュー; 2 | 32 | | | | |
| 22 | 66951 | ホルダ | 32 | | | | |
| 23 | 66952 | ボルト | 32 | | | | |
| ● 24 | NN08G | ナイロンナット; M8 | 32 | | | | |
| 25 | 66861 | シム | — | | | | |

THB2030 ヘーベラ ロータフレーム

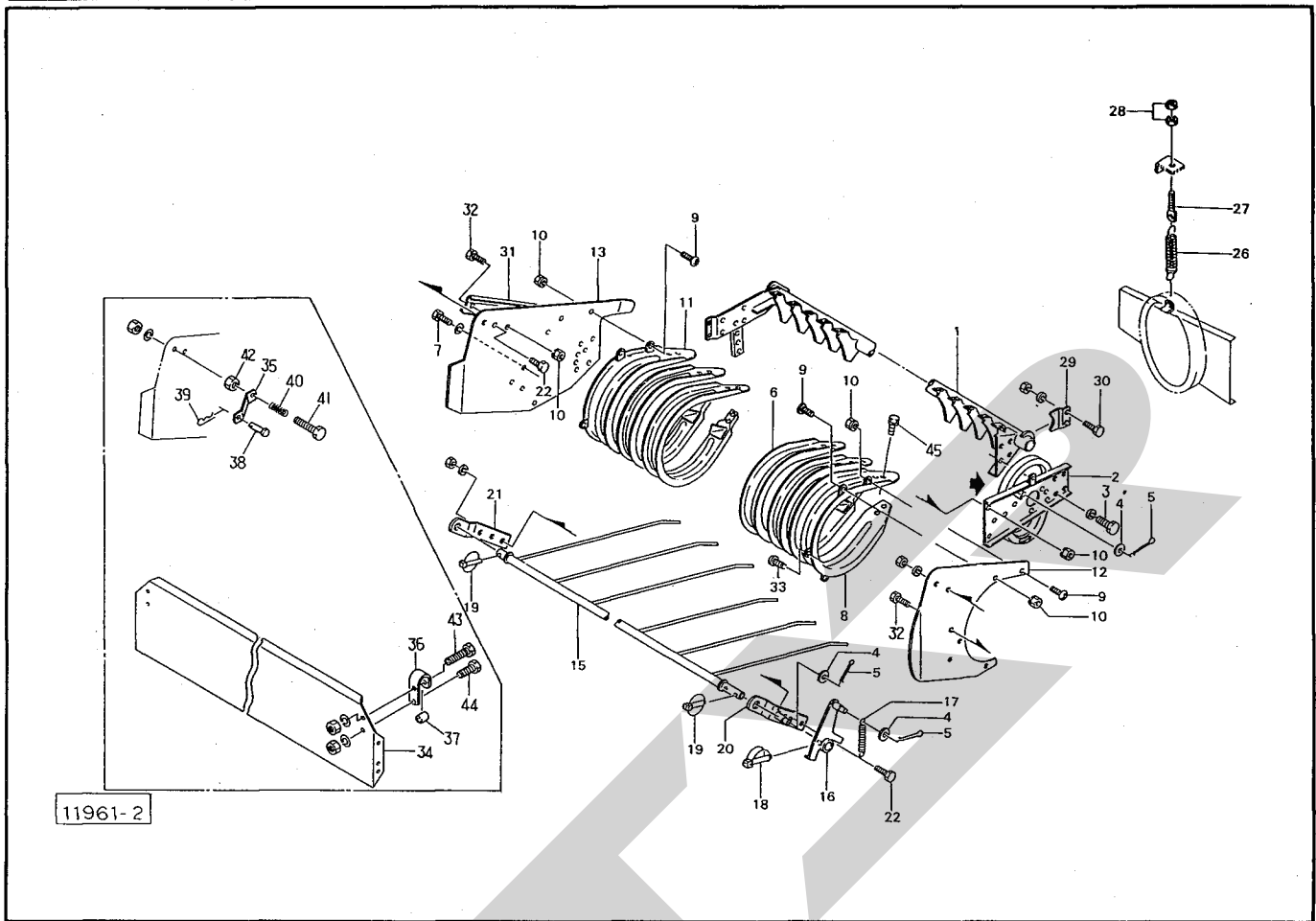

| 見番 出号 | 部品番号 | 部品名称 | 個数 | 見番 出号 | 部品番号 | 部品名称 | 個数 |
|----------|----------|-------------------|----|----------|------------|-------------------------|----|
| ○ 1 | 67321 | ロータフレーム | 1 | ● 30 | BZ1030AG | ボルト; M10×30 (8.8) | 2 |
| 2 | 67328 | カム | 1 | ○ 31 | 68312 | ブラケット | 1 |
| ● 3 | BZ1225WG | ボルト; M12×25 (8.8) | 4 | ● 32 | BZ0816C | ボルト; M8×16 (8.8) | 5 |
| ● 4 | WRA14G | ワッシャ; M14 | 3 | ● 33 | CP0820G | ナベコネジ; M8×20 | 1 |
| ● 5 | PC3232 | ワリピン; 3.2×32 | 3 | Asy | 46534Asy | エプロン組 オプション ④ 34~44Asy | 1 |
| 6 | 67332 | ロータフラッシュ; M | 15 | 34 | 46528 | エプロン オプション | 1 |
| ● 7 | BZ0816WG | ボルト; M8×16 (8.8) | 3 | 35 | 46529 | ブラケット | 2 |
| 8 | 67334 | ロータフラッシュ; L | 1 | 36 | 46530 | ブラケット | 2 |
| ● 9 | CP0816G | ナベコネジ; M8×16 | 8 | 37 | 46531 | カラー | 2 |
| ● 10 | NP08G | スプリングナット; M8 | 14 | 38 | 00062 | 頭付ピン; 12×35 | 2 |
| 11 | 67336 | ロータフラッシュ; R | 1 | 39 | 00087 | ベータピン; 16×2.3 | 2 |
| ○ 12 | 67337 | プレート; L | 1 | 40 | 40883 | スプリング | 2 |
| ○ 13 | 67338 | プレート; R | 1 | ● 41 | BAAZ1060AG | ボルト; M10×60 (8.8) (全ネジ) | 2 |
| ○ 15 | 67339 | クロープカバー | 1 | ● 42 | NZ10G | ナット; M10(8) | 2 |
| 16 | 67302 | ブラケット | 1 | ● 43 | BZ1070AG | ボルト; M10×70 (8.8) | 2 |
| 17 | 67305 | スプリング | 1 | ● 44 | BZ1020AG | ボルト; M10×20 (8.8) | 2 |
| 18 | 00453 | デルタピン; 9 | 1 | ● 45 | BP0816G | スプリングボルト; M8×16 | 68 |
| 19 | 00739 | リンチピン; 9 | 2 | | | | |
| 20 | 67306 | ブラケット | 1 | | | | |
| 21 | 67307 | ブラケット | 1 | | | | |
| ● 22 | BZ1025AG | ボルト; M10×25 (8.8) | 4 | | | | |
| 26 | 67341 | スプリング | 1 | | | | |
| 27 | 43341 | スプリングステー | 1 | | | | |
| ● 28 | NZ12G | ナット; M12 (8) | 2 | | | | |
| 29 | 67314 | ブラケット | 1 | | | | |

THB2030 ヘーベラ フィードハウジング

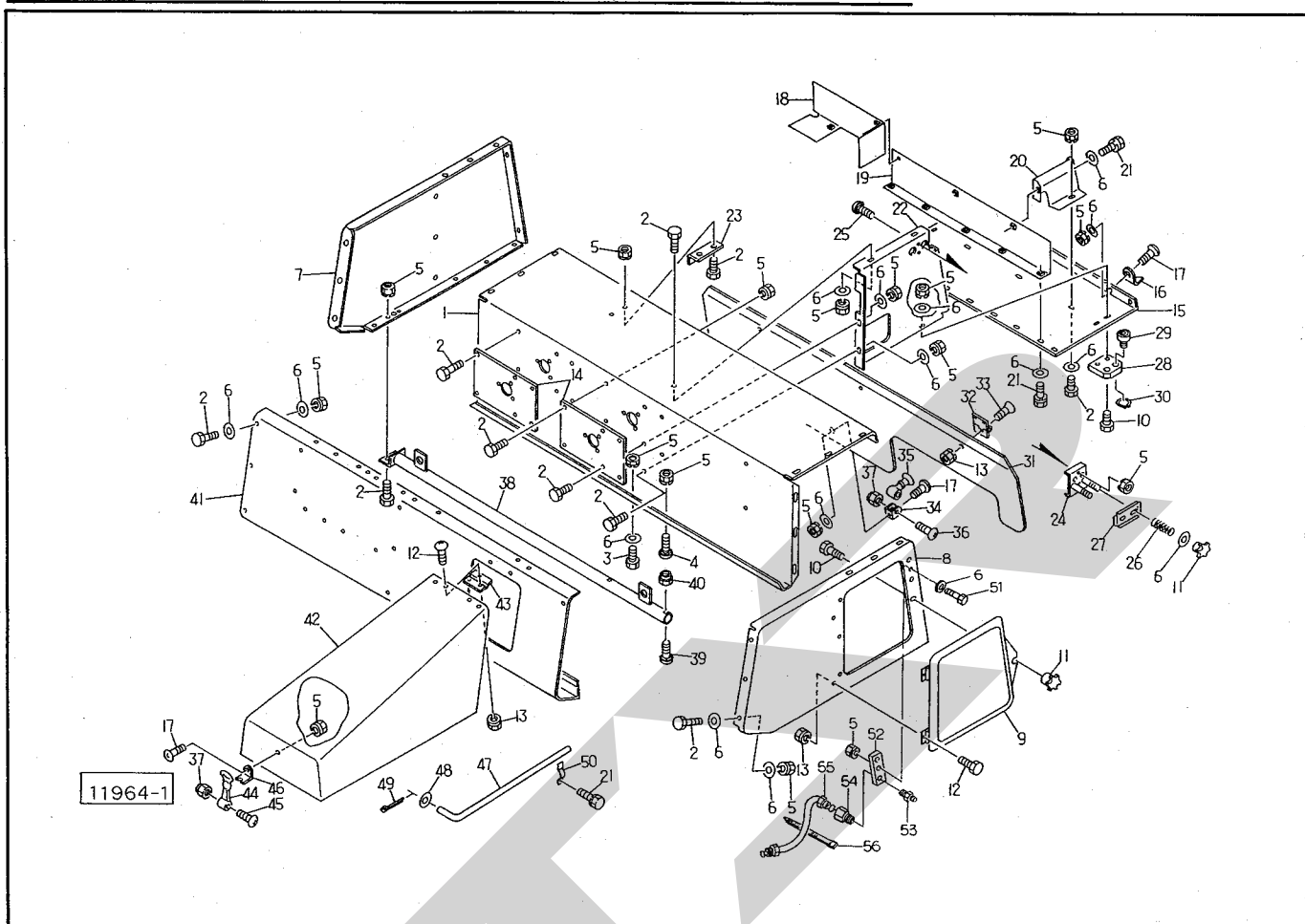

| 品番 | 部品番号 | 部品名称 | 個数 | 品番 | 部品番号 | 部品名称 | 個数 |
|----|--------------|-----------------------|----|------|-----------|-------------------|----|
| | 1 91093 | フィードハウジング | 1 | 26 | 67118 | スプリング | 2 |
| ● | 2 BZ 0820 G | ボルト ; M8 × 20 (8.8) | 69 | 27 | 67119 | テンションプレート | 1 |
| ● | 3 BZ 0845 G | ボルト ; M8 × 45 (8.8) | 1 | 28 | 67120 | プレート | 1 |
| | 4 55474 | カクネボルト ; M8 × 20 | 2 | 29 | 66672 | ガイド | 2 |
| ● | 5 NP 08 G | スプリングナット ; M8 | 82 | ● 30 | DC 20 | スナップリング ; S 20 | 2 |
| | 6 44097 | ワッシャ ; 8 | 78 | 31 | 91097 | リヤカバー | 1 |
| | 7 71779 | サイドプレート ; L | 1 | 32 | 67122 | チョウバン | 3 |
| | 8 71780 | サイドプレート ; R | 1 | ● 33 | CM 0616 G | サラコネジ ; M6 × 16 | 9 |
| | 9 67105 | カバー | 1 | 34 | 43001 | カバーロック ; 2 | 2 |
| ● | 10 BZ 0825 G | ボルト ; M8 × 25 (8.8) | 3 | 35 | 66556 | ボンネットキャッチ | 2 |
| | 11 44289 | ニギリ ; M8 | 3 | ● 36 | CP 0635 G | ナベコネジ ; M6 × 35 | 2 |
| ● | 12 CP 0616 G | ナベコネジ ; M6 × 16 | 8 | ● 37 | NN 06 G | ナイロンナット ; M6 | 3 |
| ● | 13 NP 06 G | スプリングナット ; M6 | 17 | 38 | 67150 | ヘーガイド | 1 |
| | 14 71778 | プレート | 2 | 39 | 58275 | カクネボルト ; M12 × 60 | 2 |
| | 15 91094 | ボトムカバー | 1 | ● 40 | NN 12 G | ナイロンナット ; M12 | 2 |
| | 16 43000 | カバーロック ; 1 | 2 | 41 | 91098 | フロントプレート | 1 |
| ● | 17 CP 0820 G | ナベコネジ ; M8 × 20 | 5 | 42 | 71787 | クランクカバー | 1 |
| | 18 91126 | ツールボックス | 1 | 43 | 67139 | チョウバン | 2 |
| | 19 91095 | トワインプレート ; R e | 1 | 44 | 67138 | ハンドルラバー | 1 |
| | 20 91096 | トワインプレート ; S | 3 | ● 45 | CP 0645 G | ナベコネジ ; M6 × 45 | 1 |
| ● | 21 BP 0820 G | スプリングボルト ; M8 × 20 | 13 | 46 | 67136 | ブラケット | 1 |
| | 22 71783 | トワインプレート | 1 | 47 | 72343 | ステー | 1 |
| | 23 67115 | ガイドプレート | 2 | ● 48 | WRA 08 G | ワッシャ ; M8 | 1 |
| | 24 67116 | トワインテンショナ | 1 | ● 49 | PC 2516 G | ワリピン ; 2.5 × 16 | 1 |
| | 25 59483 | カクネボルト ; M8 × 25 | 2 | 50 | 44086 | ステーホルダー | 1 |

THB2030 ヘーベラ タイヤ

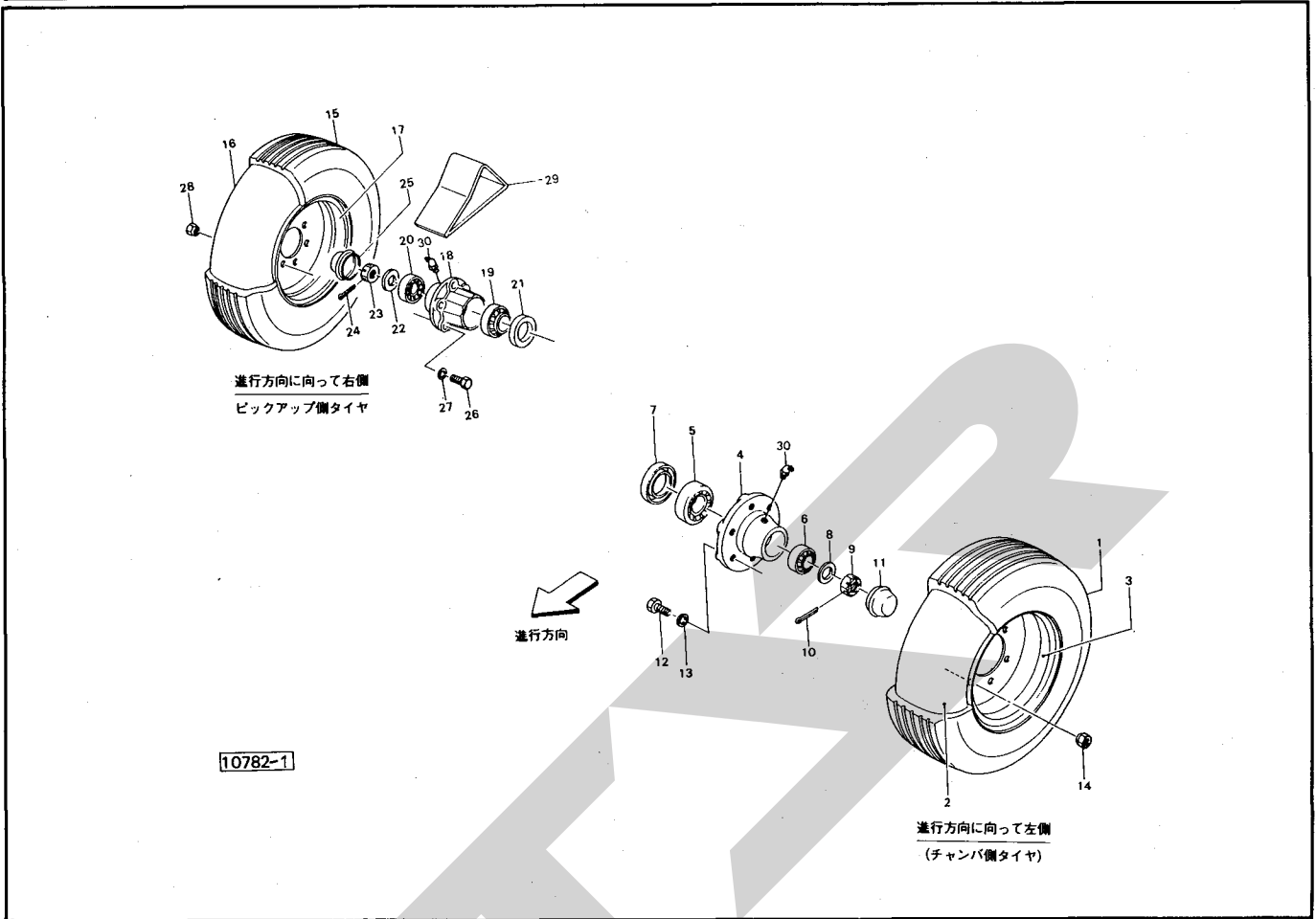

| 見番 | 出番 | 部品番号 | 部品名称 | 個数 | 見番 | 出番 | 部品番号 | 部品名称 | 個数 |
|-----|----|---------|-------------------|----|-----|----|-------|--------------------|----|
| 1 | | 00379 | タイヤ; 10/80-12-6PR | 1 | 26 | | 00421 | ボルト; M12×1.5×45 | 6 |
| 2 | | 00386 | チューブ; 10/80-12 | 1 | ●27 | | WS12G | Sワッシャ; M12 | 6 |
| 3 | | 00483 | ホイール; 7.00×12 | 1 | 28 | | 00424 | ホイールナット; M12×1.5 | 6 |
| 4 | | 00407 | ハブ; A62×80 | 1 | 29 | | 68296 | ブロック | 1 |
| ●5 | | J30208 | テーパーベアリング; 30208 | 1 | ●30 | | ONBS1 | グリースニップル; B-PT 1/8 | 2 |
| ●6 | | J30206 | テーパーベアリング; 30206 | 1 | | | | | |
| 7 | | 00501 | シールワッシャ; 40×80 | 1 | | | | | |
| ●8 | | WRA24G | ワッシャ; M24 | 1 | | | | | |
| 9 | | 00417 | キャスルナット; M24×1.5 | 1 | | | | | |
| ●10 | | PC4032G | ワリピン; 4×32 | 1 | | | | | |
| 11 | | 00415 | キャップ; 62 | 1 | | | | | |
| 12 | | 00421 | ボルト; M12×1.5×45 | 6 | | | | | |
| ●13 | | WS12G | Sワッシャ; M12 | 6 | | | | | |
| 14 | | 00424 | ホイールナット; M12×1.5 | 6 | | | | | |
| 15 | | 00378 | タイヤ; 7.00-12-6PR | 1 | | | | | |
| 16 | | 00385 | チューブ; 7.00-12 | 1 | | | | | |
| 17 | | 00482 | ホイール; 5J×12 | 1 | | | | | |
| 18 | | 00406 | ハブ; A52×72 | 1 | | | | | |
| ●19 | | J30207 | テーパーベアリング; 30207 | 1 | | | | | |
| ●20 | | J30205 | テーパーベアリング; 30205 | 1 | | | | | |
| 21 | | 00500 | シールワッシャ; 35×72 | 1 | | | | | |
| ●22 | | WRA24G | ワッシャ; M24 | 1 | | | | | |
| 23 | | 00417 | キャスルナット; M24×1.5 | 1 | | | | | |
| ●24 | | PC4032G | ワリピン; 4×32 | 1 | | | | | |
| 25 | | 00414 | キャップ; 52 | 1 | | | | | |

THB2030 ヘーベラ フォークドライブ

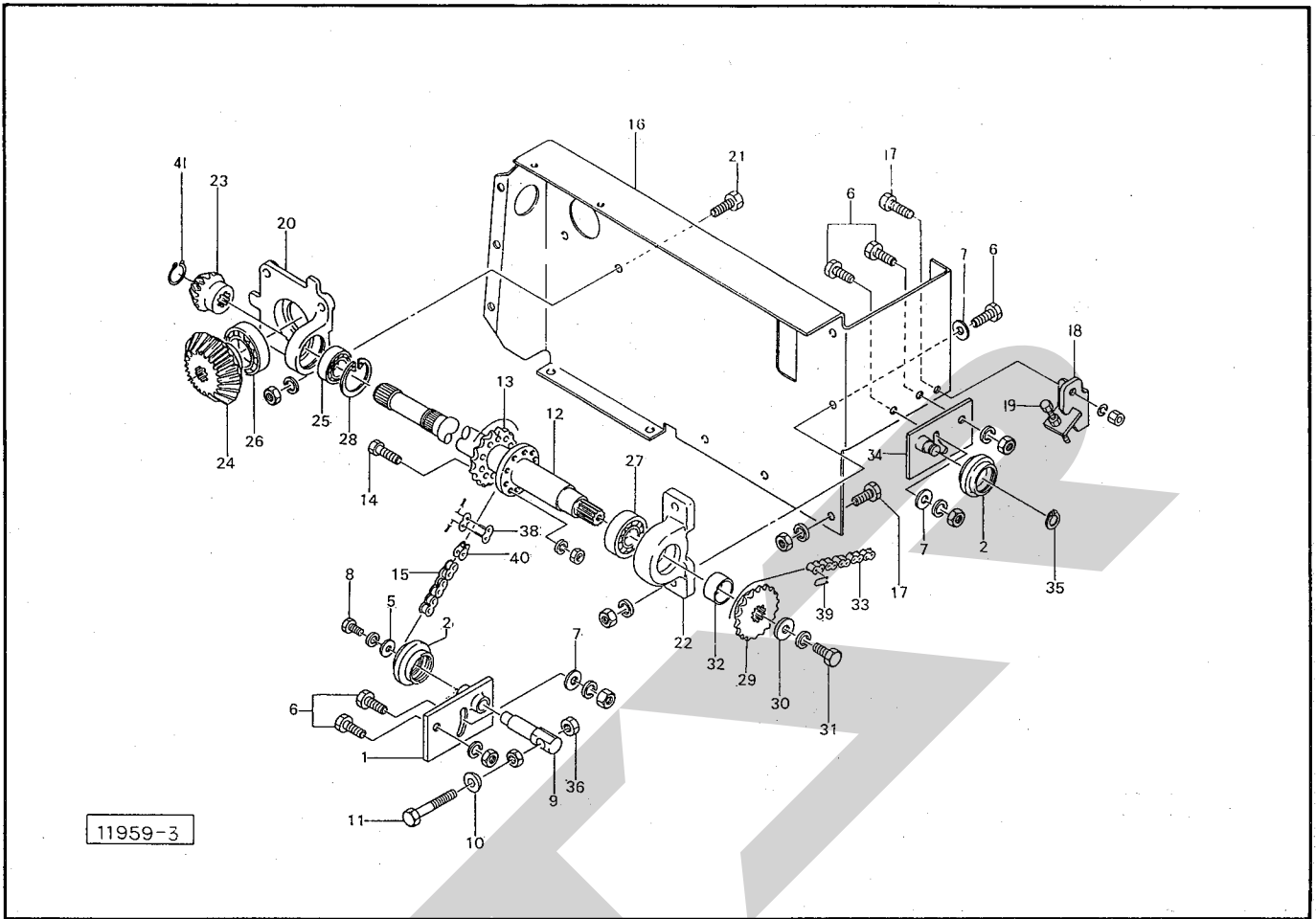

| 見 番 号 | 部 品 番 号 | 部 品 名 称 | 個 数 | 見 番 号 | 部 品 番 号 | 部 品 名 称 | 個 数 |
|-------------|------------------|----------------------|--------|-------------|------------------|---------------------|--------|
| 1 | 71735 | テンションアーム | 1 | ●26 | J6209LLU | ベアリング; 6209LLU | 1 |
| 2 | 81267 | テンションローラ | 2 | ●27 | J6207LLU | ベアリング; 6207LLU | 1 |
| | | | | ●28 | DHC62 | スナップリング; H62 | 1 |
| | | | | 29 | 71739 | スプロケット | 1 |
| 5 | 44097 | ワッシャ; 8 | 1 | 30 | 67931 | ワッシャ; 12 | 1 |
| ●6 | BZ1235AG | ボルト; M12×35(8.8) | 6 | ●31 | BZ1225WG | ボルト; M12×25(8.8) | 1 |
| 7 | 42783 | ワッシャ; 12 | 4 | 32 | 71740 | カラー | 1 |
| ●8 | BZ0816WG | ボルト; M8×16(8.8) | 1 | ●33 | LA5092 | チェーン; RS50×92ℓ ㊦39付 | 1 |
| 9 | 71736 | ピン | 1 | 34 | 71741 | テンションアーム | 1 |
| 10 | 25266 | キューメンザガネ | 1 | ●35 | DC17 | スナップリング; S17 | 1 |
| ●11 | BAA12150G | ボルト; M12×150(全ネジ) | 1 | ●36 | NZ12G | ナット; M12(8) | 2 |
| 12 | 91103 | カウンタジク; 1 | 1 | ●38 | AB60 | ツギテ; 60 | 1 |
| 13 | 71738 | スプロケット | 1 | ●39 | AA50 | ツギテ; 50 | 1 |
| ●14 | BZ1040AG | ボルト; M10×40(8.8) | 2 | ●40 | AD60 | オフセットリンク; 60 | 1 |
| ●15 | LD60112 | チェーン; RS60×112ℓ ㊦38付 | 1 | ●41 | DC30 | スナップリング; S30 | 1 |
| ○16 | 71775 | ブラケット | 1 | | | | |
| ●17 | BZ1025AG | ボルト; M10×25(8.8) | 4 | | | | |
| 18 | 93634 | ブラケット | 1 | | | | |
| ●19 | BAA1260NG | ボルト; M12×60全ネジ(8.8) | 1 | | | | |
| 20 | 71720 | ハウジング | 1 | | | | |
| ●21 | BZ1030AG | ボルト; M10×30(8.8) | 4 | | | | |
| 22 | 71721 | ジクウケ | 1 | | | | |
| 23 | 78472 | ベベルピニオン | 1 | | | | |
| 24 | 78473 | ベベルギア | 1 | | | | |
| ●25 | J6206LLU | ベアリング; 6206LLU | 1 | | | | |

THB2030 ヘーベラ インナフォーク

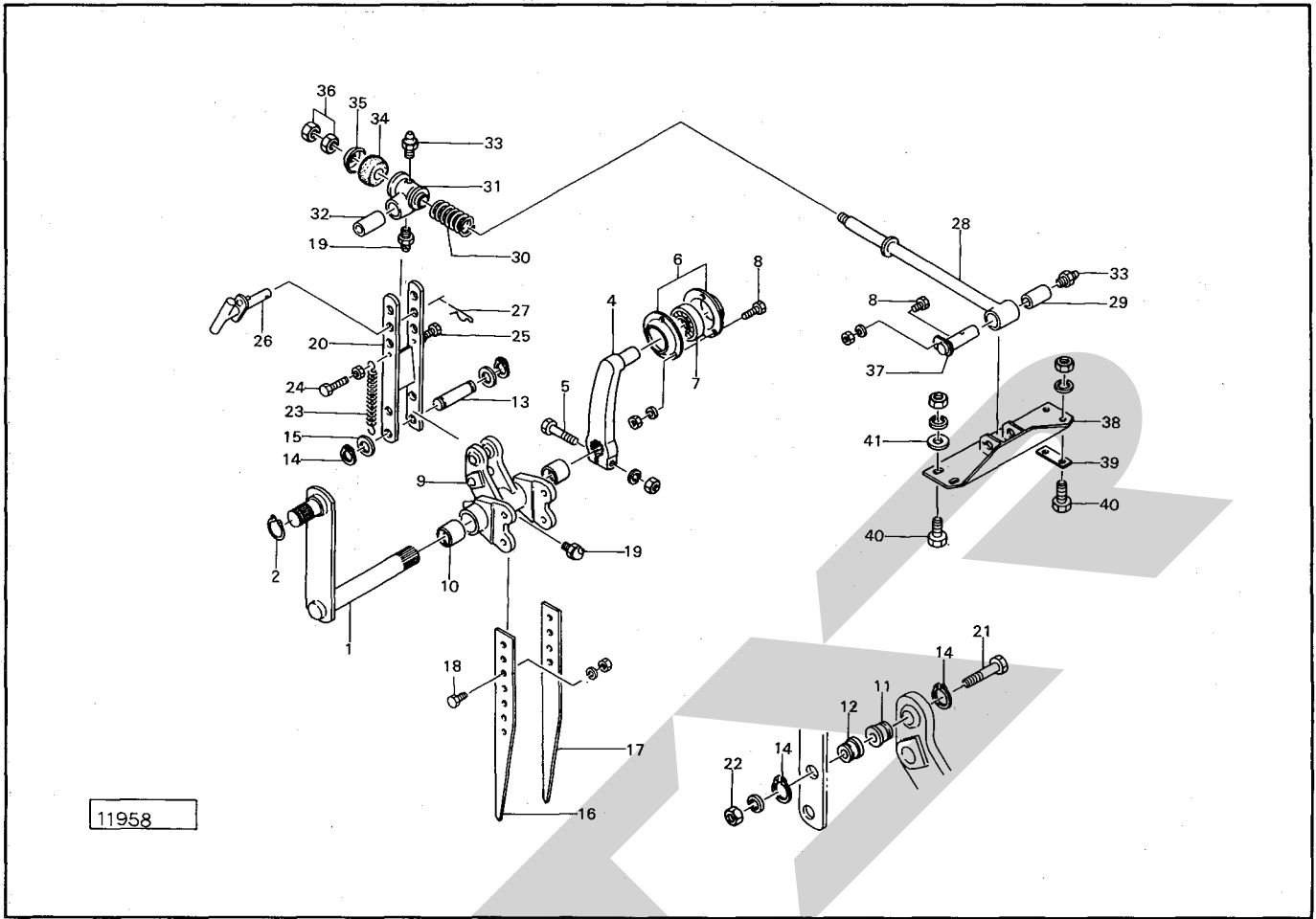

| 見 番 号 | 部品番号 | 部 品 名 称 | 個数 | 見 番 号 | 部品番号 | 部 品 名 称 | 個数 |
|-------------|----------|-------------------|----|-------------|----------|-------------------|----|
| 1 | 91102 | クランク | 1 | 26 | 67204 | ピン | 1 |
| ● 2 | DC30 | スナップリング; S30 | 1 | 27 | 32910 | ベータピン; 19×5 | 1 |
| 4 | 71729 | アーム | 1 | 28 | 67208 | フォークロット (見) 29付 | 1 |
| ● 5 | BZ1060AG | ボルト; M10×60(8.8) | 1 | 29 | 67212 | ブッシュ | 1 |
| ● 6 | JPF204 | バイフランジ; PF204 | 2 | 30 | 44070 | インナスプリング | 1 |
| ● 7 | JAS204 | ユニットベアリング; AS204 | 1 | 31 | 67213 | コネクタ (見) 32.33付 | 1 |
| ● 8 | BZ0820AG | ボルト; M8×20(8.8) | 4 | ● 32 | 67214 | ブッシュ | 1 |
| 9 | 72150 | リテーナ (見) 10.19付 | 1 | ● 33 | ONAS1 | グリースニップル; A-PT1/8 | 2 |
| 10 | 71770 | ブッシュ | 2 | 34 | 43156 | クッションカラー | 1 |
| 11 | 67195 | シャープブッシュ | 1 | 35 | 67215 | キャップ | 1 |
| 12 | 67203 | シャープブッシュ | 1 | ● 36 | NA16G | ナット; M16 | 2 |
| 13 | 67198 | ピン | 1 | 37 | 67216 | ピン | 1 |
| ● 14 | DC20 | スナップリング; S20 | 4 | ○ 38 | 71772 | ブラケット | 1 |
| 15 | 57788 | シム | 2 | 39 | 67223 | プレート | 1 |
| 16 | 72721 | フォーク; 4 | 1 | ● 40 | BZ0825AG | ボルト; M8×25(8.8) | 4 |
| 17 | 67229 | フォーク; 3 | 1 | 41 | 44097 | ワッシャー; 8 | 2 |
| ● 18 | BZ1235AG | ボルト; M12×35(8.8) | 4 | | | | |
| ● 19 | ONBS1 | グリースニップル; B-PT1/8 | 2 | | | | |
| 20 | 72148 | フォークアーム | 1 | | | | |
| 21 | 62969 | シャーボルト 3ヶ予備品 | 4 | | | | |
| ● 22 | NZ08WG | ナット; M8(8) 3ヶ予備品 | 4 | | | | |
| 23 | 44646 | ホールドスプリング | 2 | | | | |
| ● 24 | BZ0840NG | ボルト; M8×40(8.8) | 1 | | | | |
| ● 25 | BZ0830NG | ボルト; M8×30(8.8) | 1 | | | | |

THB2030 ヘーベラ アウターフォーク

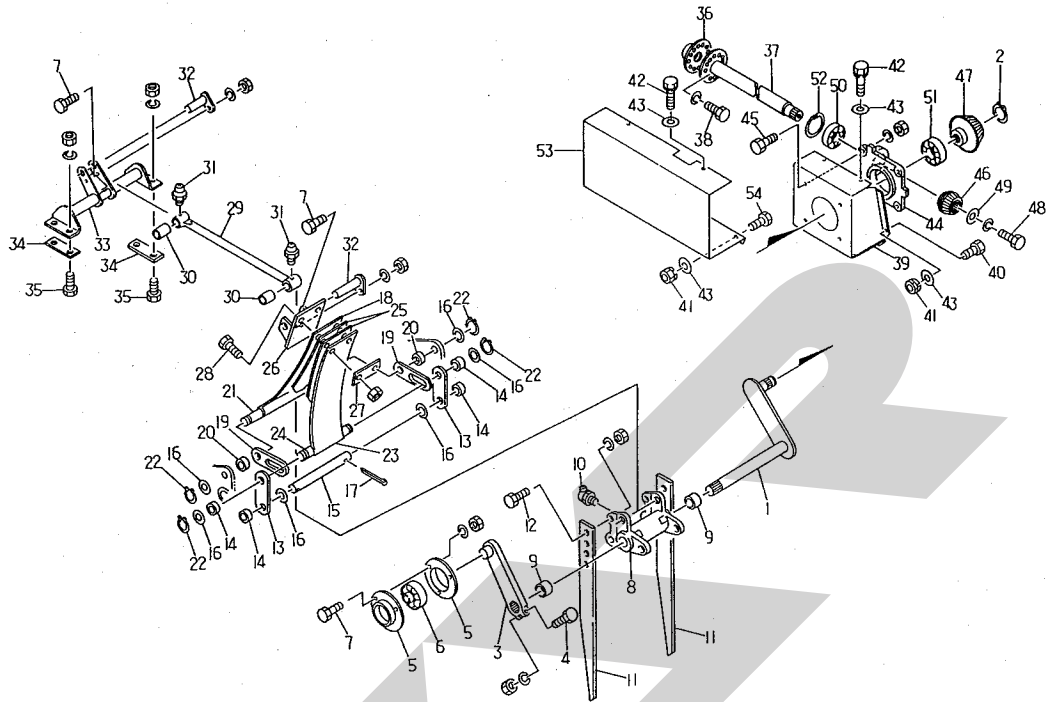

11965-1

| 見 番 号 | 部品番号 | 部 品 名 称 | 個数 | 見 番 号 | 部品番号 | 部 品 名 称 | 個数 |
|-------------|-------------|-------------------------|----|-------------|------------|------------------------|----|
| 1 | 91108 | クランク; 2 | 1 | 26 | 67265 | ブラケット | 1 |
| ● 2 | DC 30 | スナップリング; S.30 | 1 | 27 | 67249 | プレート | 1 |
| 3 | 90967 | アーム | 1 | ● 28 | BZ 1245NG | ボルト; M 12 × 45 (8.8) | 2 |
| ● 4 | BZ 1060 AG | ボルト; M 10 × 60 (8.8) | 1 | 29 | 67266 | フォークロット | 1 |
| ● 5 | JPF 204 | バイフランジ; PF 204 | 2 | 30 | 67253 | ブッシュ | 2 |
| ● 6 | JAS 204 | ユニットベアリング; AS 204 | 1 | ● 31 | ONAS 1 | グリースニップル; A-PT 1/8 | 2 |
| ● 7 | BZ 0820 AG | ボルト; M 8 × 20 (8.8) | 5 | 32 | 67254 | ピン | 2 |
| 8 | 67236 | リテーナ | 1 | 33 | 91110 | アウトブラケット | 1 |
| 9 | 71770 | ブッシュ | 2 | 34 | 67223 | プレート | 2 |
| ● 10 | ONBS 1 | グリースニップル; B-PT 1/8 | 1 | ● 35 | BZ 0825 AG | ボルト; M 8 × 25 (8.8) | 4 |
| 11 | 67196 | フォーク; 1 | 2 | 36 | 91104 | フランジ | 1 |
| ● 12 | BZ 1235 AG | ボルト; M 12 × 35 (8.8) | 4 | 37 | 91105 | カウンタジク; 2 | 1 |
| 13 | 67237 | プレート | 2 | ● 38 | BZ 1025WG | ボルト; M 10 × 25 (8.8) | 2 |
| 14 | 701-11-2012 | ドライメットブッシュ; 701-11-2012 | 4 | 39 | 91106 | ブラケット | 1 |
| 15 | 67238 | ピン | 1 | ● 40 | BZ 0820 G | ボルト; M 8 × 20 (8.8) | 4 |
| 16 | 57788 | シム | 6 | ● 41 | NP 08 G | スプリングナット; M 8 | 6 |
| ● 17 | PC 5036 G | ワリピン; 5 × 36 | 2 | ● 42 | BP 0820 G | スプリングボルト; M 8 × 20 | 4 |
| 18 | 67239 | スプリング | 1 | 43 | 44097 | ワッシャ; 8 | 10 |
| 19 | 67240 | プレート | 2 | 44 | 71720 | ハウジング | 1 |
| 20 | 56872 | カラー | 2 | ● 45 | BZ 1030 AG | ボルト; M 10 × 30 (8.8) | 4 |
| 21 | 67241 | ピン | 1 | 46 | 78472 | ベベルピニオン | 1 |
| ● 22 | DC 20 | スナップリング; S 20 | 4 | 47 | 78473 | ベベルギヤ | 1 |
| 23 | 67242 | スプリング | 1 | ● 48 | BZ 1225WG | ボルト; M 12 × 25 (8.8) | 1 |
| 24 | 67243 | ピン | 1 | 49 | 67931 | ワッシャ; 12 | 1 |
| 25 | 67244 | スプリング | 2 | ● 50 | J 6206 LLU | ベアリング; 6206 LLU | 1 |

THB2030 ヘーベラ ノッタドライブ

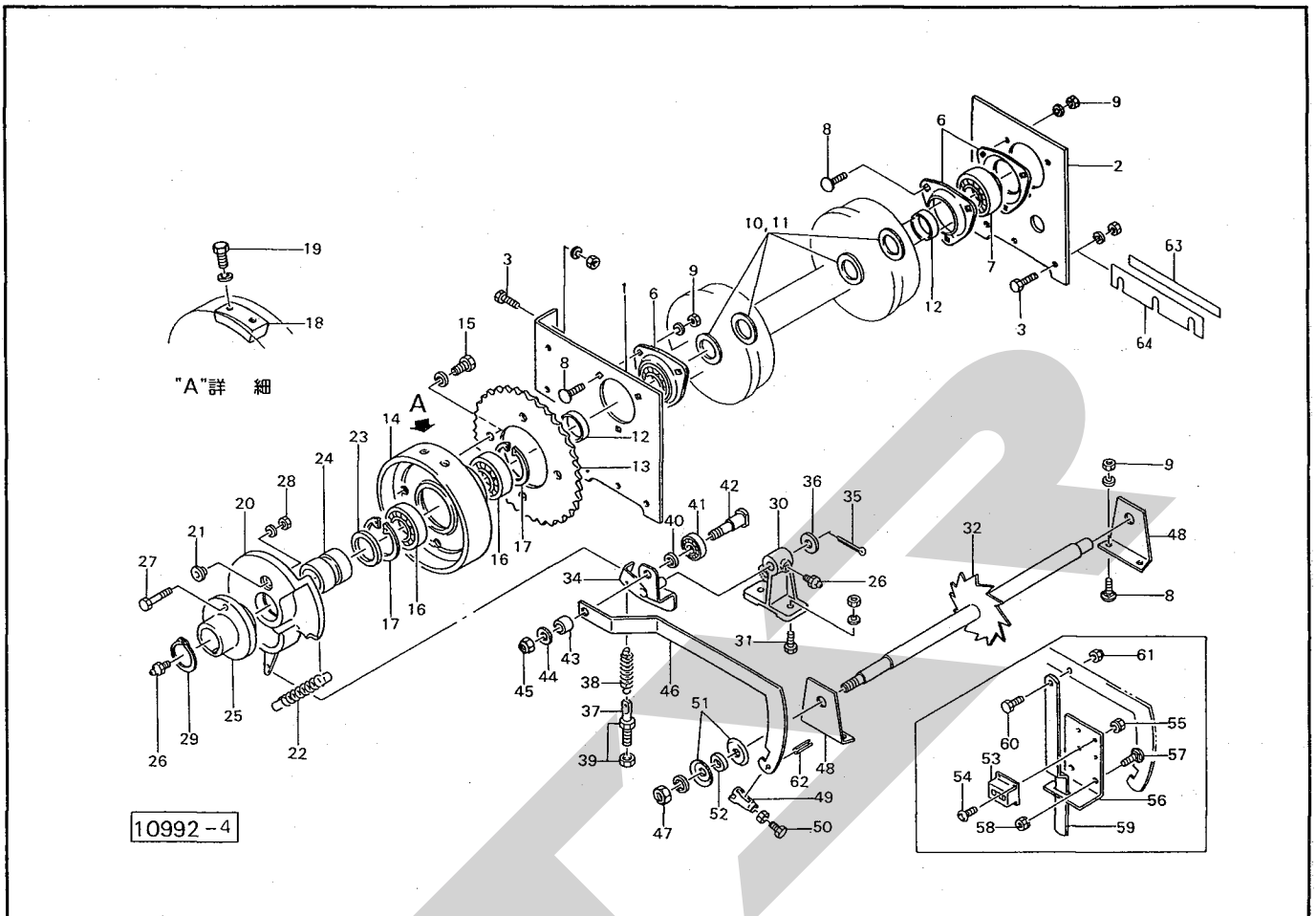

| 見 番 号 | 部 品 番 号 | 部 品 名 称 | 個 数 | 見 番 号 | 部 品 番 号 | 部 品 名 称 | 個 数 |
|-------------|------------------|-------------------|--------|-------------|------------------|-----------------------------|--------|
| ○ 1 | 71748 | ブラケット | 1 | ● 26 | ONAS1 | グリスニップル; A-PT 1/8 | 2 |
| ○ 2 | 72338 | プレート | 1 | ● 27 | 44691 | シャーボルト; M8×32 (STAR8) 3ヶ予備品 | 1 |
| ● 3 | BZ1030AG | ボルト; M10×30 (8.8) | 8 | ● 28 | NZ08WG | ナット; M8 (8) 3ヶ予備品 | 1 |
| | | | | ● 29 | DC30 | スナップリング; S30 | 1 |
| | | | | 30 | 66874 | トリップアームホルダ | 1 |
| ● 6 | JPF206 | バイフランジ; PF206 | 4 | ● 31 | BZ1030AG | ボルト; M10×30 (8.8) | 2 |
| ● 7 | JAS206 | ユニットベアリング; AS206 | 2 | 32 | 71754 | メジャーホイール | 1 |
| 8 | 00451 | カクネボルト; M10×25 | 10 | | | | |
| ● 9 | NZ10WG | ナット; M10 (8) | 10 | 34 | 71751 | トリップアーム | 1 |
| 10 | 66860 | シム | — | ● 35 | PC3232G | ワリピン; 3.2×32 | 1 |
| 11 | 66861 | シム | — | ● 36 | WRA16G | ワッシャ; M16 | 1 |
| 12 | 66650 | カラー | 2 | 37 | 43341 | スプリングステー | 1 |
| 13 | 71749 | スプロケット; 36T | 1 | 38 | 43343 | スプリング | 1 |
| 14 | 71724 | ノッタドライブハブ | 1 | ● 39 | NA12G | ナット; M12 | 2 |
| ● 15 | BZ1025WG | ボルト; M10×25 (8.8) | 4 | 40 | 66879 | カラー | 1 |
| ● 16 | J6206LLU | ベアリング; 6206LLU | 2 | ● 41 | J6201LLU | ベアリング; 6201LLU | 1 |
| ● 17 | DHC62 | スナップリング; H62 | 2 | 42 | 66878 | ボルト | 1 |
| 18 | 43136 | パット | 1 | 43 | 43360 | カラー | 1 |
| ● 19 | BZ0820WG | ボルト; M8×20 (8.8) | 2 | ● 44 | WRA10G | ワッシャ; M10 | 1 |
| 20 | 71725 | トリップカム | 1 | ● 45 | NN10G | ナイロンナット; M10 | 1 |
| 21 | 66870 | シャープブッシュ | 1 | 46 | 71753 | ホイールアーム | 1 |
| 22 | 43345 | スプリング | 1 | ● 47 | NZ12WG | ナット; M12 (8) | 1 |
| 23 | 66871 | カラー | 1 | 48 | 71755 | ブラケット | 2 |
| 24 | 66872 | カラー | 1 | 49 | 66892 | アジャスティングストッパ | 1 |
| 25 | 71750 | シャーボルトホルダ | 1 | ● 50 | BZ0830NG | ボルト; M8×30 (8.8) | 1 |

THB2030 ヘーベーラ フィンガー

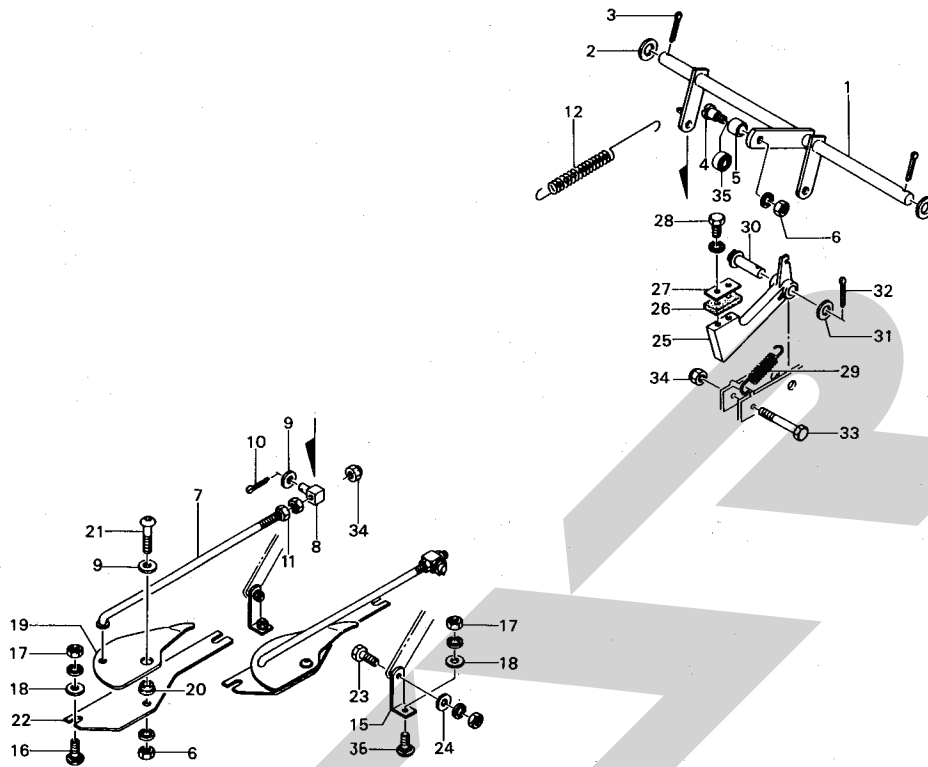

10999-1

| 見 番 号 | 部品番号 | 部 品 名 称 | 個 数 | 見 番 号 | 部品番号 | 部 品 名 称 | 個 数 |
|-------------|----------|----------------------|--------|-------------|----------|------------------|--------|
| 1 | 66976 | フィンガーシャフト | 1 | ●28 | BZ0820WG | ボルト; M8×20(8.8) | 2 |
| 2 | 57788 | シム | — | 29 | 66903 | スプリング | 1 |
| ●3 | PC5036G | ワリピン; 5×36 | 2 | 30 | 66667 | ピン | 1 |
| 4 | 70958 | ボルト | 1 | ●31 | WRA16G | ワッシャ; M16 | 2 |
| 5 | 70959 | カラー | 1 | ●32 | PC3232G | ワリピン; 3.2×32 | 2 |
| ●6 | NZ10WG | ナット; M10(8) | 3 | ●33 | BZ0860G | ボルト; M8×60(8.8) | 1 |
| 7 | 66983 | ロット | 2 | ●34 | NN08G | ナイロンナット; M8 | 3 |
| 8 | 66985 | ブロック | 2 | ●35 | J6200LLU | ベアリング; 6200LLU | 1 |
| ●9 | WRA10G | ワッシャ; M10 | 4 | 36 | 59483 | カクネボルト; M8×25 | 2 |
| ●10 | PC3216G | ワリピン; 3.2×16 | 2 | | | | |
| ●11 | NZ08G | ナット; M8(8) | 4 | | | | |
| 12 | 66986 | スプリング | 1 | | | | |
| 15 | 66987 | ブラケット | 2 | | | | |
| 16 | 55474 | カクネボルト; M8×20 | 4 | | | | |
| ●17 | NZ08WG | ナット; M8(8) | 6 | | | | |
| 18 | 00353 | ワッシャ; 8 | 6 | | | | |
| 19 | 66988 | トワインフィンガー | 2 | | | | |
| 20 | 66989 | カラー | 2 | | | | |
| ●21 | 73624 | ボタンコネジ; M10×30(10.9) | 2 | | | | |
| 22 | 66990 | ブラケット | 2 | | | | |
| ●23 | BZ1035AG | ボルト; M10×35(8.8) | 2 | | | | |
| 24 | 44098 | ワッシャ; 10 | 2 | | | | |
| 25 | 66991 | トップドック | 1 | | | | |
| 26 | 66901 | ゴムプレート | 1 | | | | |
| 27 | 66902 | プレート | 1 | | | | |

THB2030 ヘーベラ ニードルドライブ

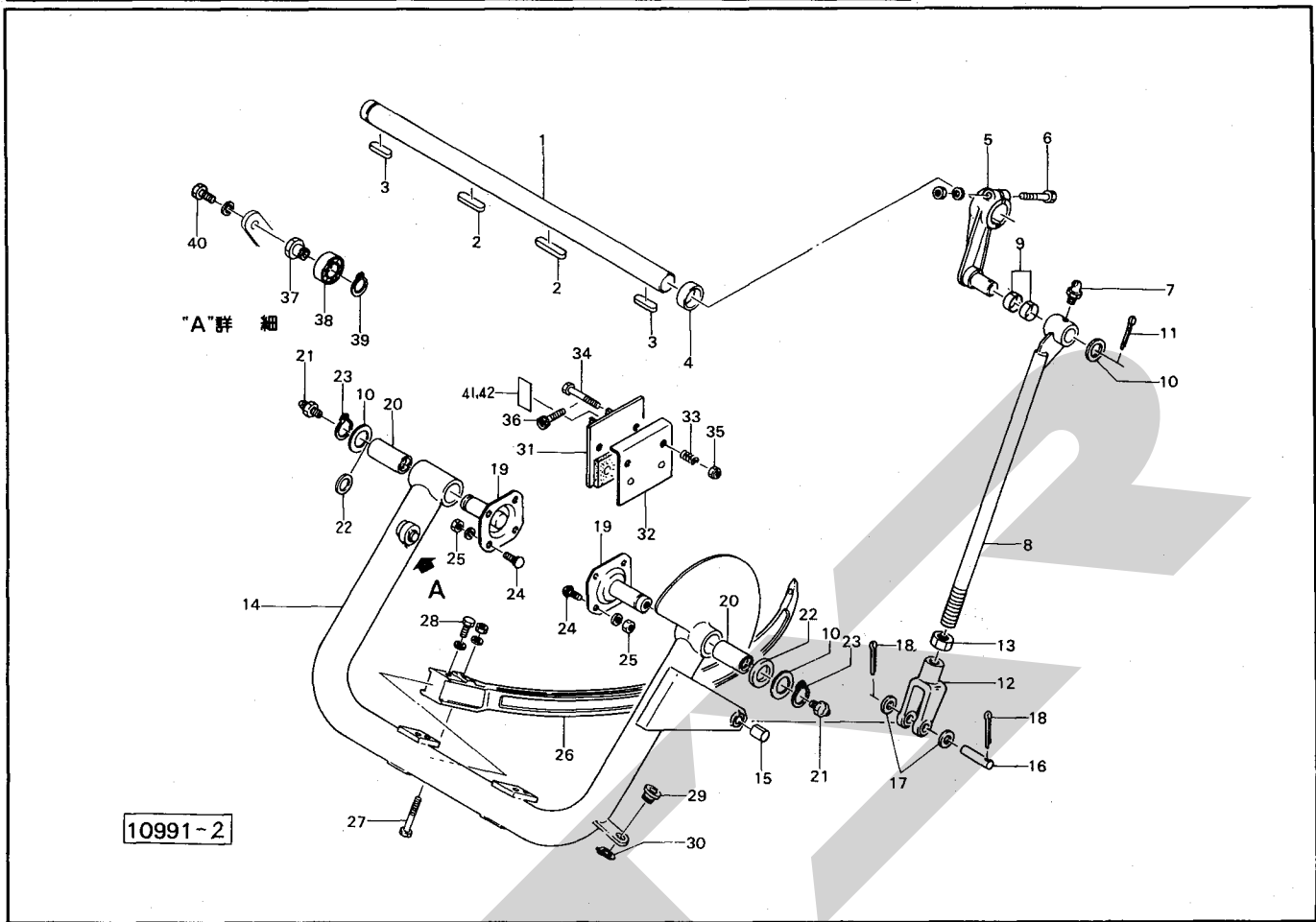

| 見番 出号 | 部品番号 | 部品名称 | 個数 | 見番 出号 | 部品番号 | 部品名称 | 個数 |
|----------|-------------|------------------------|----|----------|----------|-----------------------|----|
| 1 | 71742 | シャフト;ノッタ | 1 | 26 | 66690 | ニードル | 2 |
| 2 | 66649 | キー | 2 | ●27 | BZ1080AG | ボルト;M10×80(8.8) | 2 |
| ●3 | KFC10080350 | キー;10×8×35(両丸) | 2 | ●28 | BZ1035WG | ボルト;M10×35(8.8) | 4 |
| 4 | 66650 | カラー | 1 | 29 | 66672 | ガイド | 1 |
| 5 | 71722 | ドライブクランク | 1 | ●30 | DC20 | スナップリング;S20 | 1 |
| ●6 | BZ1260AG | ボルト;M12×60(8.8) | 1 | 31 | 66673 | ブレーキシュー;1 | 1 |
| ●7 | ONCS1 | グリスニップル;C-PT1/8 | 1 | 32 | 66677 | ブレーキシュー;2 | 1 |
| 8 | 88300 | ロッド (見)7.9付 | 1 | 33 | 66679 | スプリング | 2 |
| 9 | 701-11-2515 | ドライメットブッシュ;701-11-2515 | 2 | ●34 | BA1070G | ボルト;M10×70 | 2 |
| 10 | 60807 | ザガネ;φ2.55×3.2 | 3 | ●35 | NN10G | ナイロンナット;M10 | 2 |
| ●11 | PC5036G | ワリピン;5×36 | 1 | ●36 | BH0815G | ロッククアナボルト;M8×15(10.9) | 1 |
| 12 | 66657 | フォークエンド;M20 | 1 | 37 | 71822 | アダプタ | 1 |
| ●13 | NAB20G | ナット;M20 | 1 | ●38 | J6203LLU | ベアリング;6203LLU | 1 |
| 14 | 71743 | ニードルヨーク (見)15.20付 | 1 | ●39 | DC17 | スナップリング;S17 | 1 |
| 15 | 701-11-1620 | ドライメットブッシュ;701-11-1620 | 1 | ●40 | BZ1025WG | ボルト;M10×25(8.8) | 1 |
| 16 | 66667 | ピン | 1 | 41 | 72197 | シム | — |
| ●17 | WRA16G | ワッシャ;M16 | 2 | 42 | 72198 | シム | — |
| ●18 | PC3232G | ワリピン;3.2×32 | 2 | | | | |
| 19 | 66668 | ブラケット (見)21付 | 2 | | | | |
| 20 | 66691 | ブッシュ | 2 | | | | |
| ●21 | ONAS1 | グリスニップル;A-PT1/8 | 2 | | | | |
| 22 | 44214 | ワッシャ | 2 | | | | |
| ●23 | DC25 | スナップリング;S25 | 2 | | | | |
| 24 | 00450 | カクネボルト;M10×20 | 8 | | | | |
| ●25 | NZ10WG | ナット;M10(8) | 8 | | | | |

THB2030 ヘーベーラ ノッタ

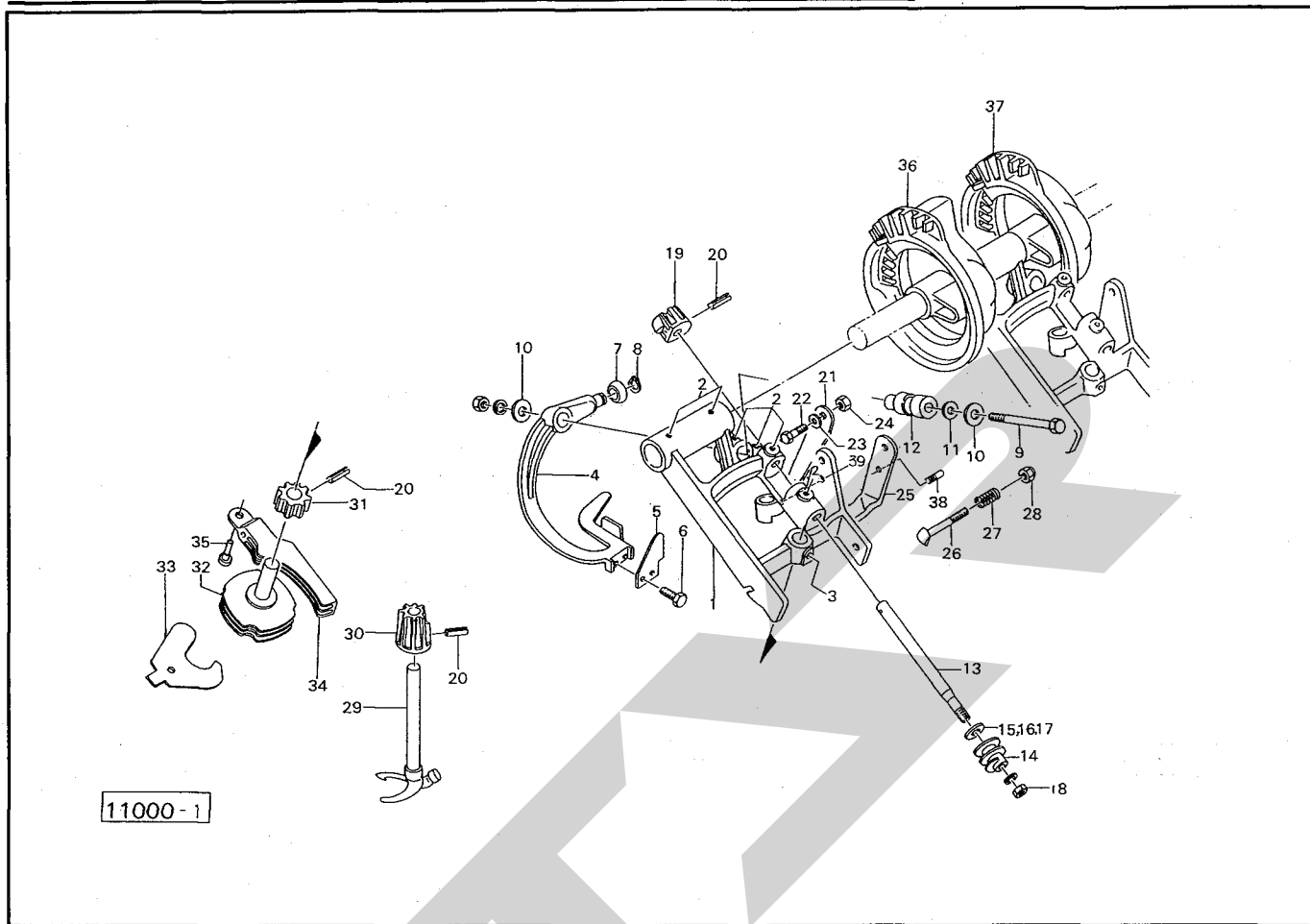

| 見番 | 部品番号 | 部品名称 | 個数 | 見番 | 部品番号 | 部品名称 | 個数 |
|-----|-----------|--------------------|----|-----|---------|-----------------|----|
| Asy | 55329Asy | ノッタ(組) (見1~35付) | 2 | ●23 | WRA10G | ワッシャ; M10 | 2 |
| 1 | 55329 | ノッタフレーム | 2 | ●24 | NZ10G | ナット; M10(8) | 2 |
| ●2 | ONAS1 | グリースニップル; A-PT 1/8 | 12 | 25 | 55348 | ビルカム | 2 |
| ●3 | ONCS1 | グリースニップル; C-PT 1/8 | 2 | 26 | 55351 | ビルカムボルト | 2 |
| Asy | 55344Asy | ナイフアーム(組) (見4~12付) | 2 | 27 | 55349 | ビルカムスプリング | 2 |
| 4 | 55344 | ナイフアーム | 2 | ●28 | NNF08 | フランジナイロンナット; M8 | 2 |
| 5 | 55346 | トウィンナイフ | 2 | 29 | 61511 | ノッタビル | 2 |
| ●6 | BA040712G | ボルト; M4×0.7×12 | 4 | 30 | 55336 | ベベルピニオン | 2 |
| 7 | 55345 | ナイフアームローラ | 2 | 31 | 55342 | トウィンディスクピニオン | 2 |
| ●8 | DC14 | スナップリング; S14 | 2 | 32 | 64451 | トウィンディスク | 2 |
| ●9 | BZ0880AG | ボルト; M8×80(8.8) | 2 | 33 | 64456 | ディスククリーナ | 4 |
| 10 | 44098 | ワッシャ; 10 | 4 | 34 | 64447 | ホルダ | 2 |
| 11 | 57745 | シム | - | 35 | 55332 | ホルダピン | 2 |
| 12 | 55347 | ピボットピン | 2 | 36 | 55327 | バックギヤ(カムツキ) | 1 |
| Asy | 55338Asy | シャフト(組) (見13~18付) | 2 | 37 | 55328 | バックギヤ(カムナシ) | 1 |
| 13 | 55338 | シャフト | 2 | 38 | 55330 | ビルカムピン | 2 |
| 14 | 55337 | ウォームギヤ | 2 | ●39 | K869932 | SFツギテ; 1/8 | 2 |
| 15 | 55339 | シム | - | | | | |
| 16 | 57742 | シム | - | | | | |
| 17 | 57743 | シム | - | | | | |
| ●18 | NZ10125WG | ナット; M10×1.25(8) | 2 | | | | |
| 19 | 55340 | ベベルピニオン | 2 | | | | |
| ●20 | PS5022 | スプリングピン; 5×2.2 | 6 | | | | |
| 21 | 55350 | ノッタテンションスプリング | 2 | | | | |
| ●22 | BZ1030G | ボルト; M10×30(8.8) | 2 | | | | |

THB2030 ヘーベラ プレスバー・テールゲート、ゲージホイール

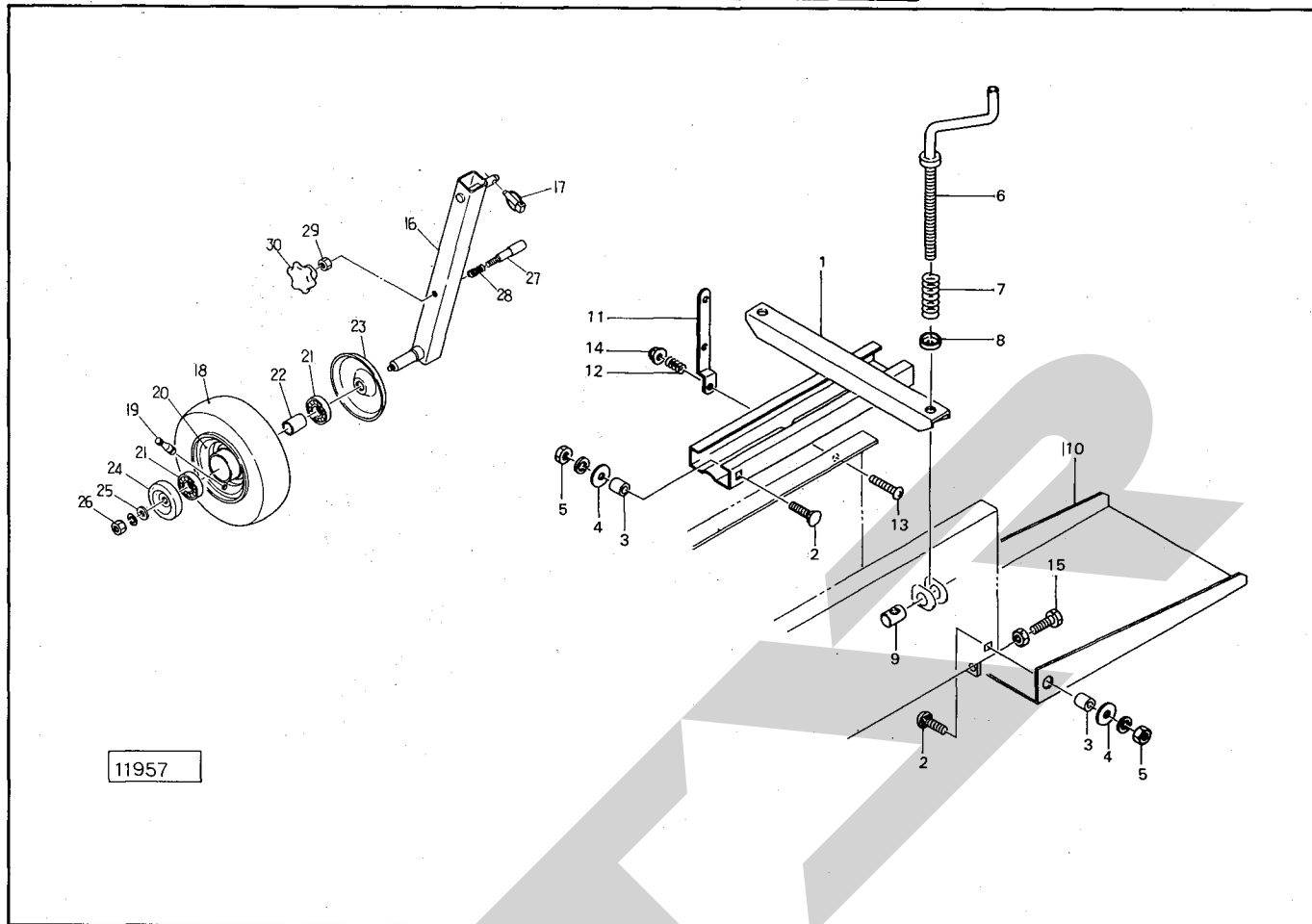

| 見番 出号 | 部品番号 | 部 品 名 称 | 個数 | 見番 出号 | 部品番号 | 部 品 名 称 | 個数 |
|----------|------------|-----------------------|----|----------|---------|-------------|----|
| 1 | 71756 | ベールプレス | 1 | 25 | 72968 | ワッシャ; 12 | 1 |
| 2 | 43067 | カクネボルト; M10×30 | 4 | ● 26 | NZ 14WG | ナット; M14(8) | 1 |
| 3 | 65257 | カラー | 4 | 27 | 66739 | ロックピン | 1 |
| 4 | 44098 | ワッシャ; 10 | 4 | 28 | 67032 | スプリング | 1 |
| ● 5 | NZ 10WG | ナット; M10(8) | 4 | ● 29 | NAB12G | ナット; M12 | 1 |
| 6 | 70791 | プレスバンドル | 2 | 30 | 24050 | ニギリ; M12 | 1 |
| 7 | 70792 | スプリング | 2 | | | | |
| 8 | 71246 | プレート | 2 | | | | |
| 9 | 70793 | ピン | 2 | | | | |
| 10 | 68321 | テールゲート | 1 | | | | |
| 11 | 66923 | プレート | 1 | | | | |
| 12 | 40883 | スプリング | 1 | | | | |
| ● 13 | CP 0845 G | ナベコネジ; M8×45 | 1 | | | | |
| ● 14 | NN08 G | ナイロンナット; M8 | 1 | | | | |
| ● 15 | BAAZ1260NG | ボルト; M12×60(全ネジ)(8.8) | 2 | | | | |
| A sy | 87248Asy | ゲージホイール(組) ⑧16~30付 | 1 | | | | |
| 16 | 87248 | ホイールシャフト | 1 | | | | |
| 17 | 00739 | リンチピン; 9 | 1 | | | | |
| 18 | 00509 | タイヤ; 13×5.00-6-4 PR | 1 | | | | |
| ● 19 | RTR413 | リムバルブステム; TR413 | 1 | | | | |
| 20 | 00504 | ホイール; 3.50A×6DC | 1 | | | | |
| ● 21 | J 6205 LLU | ベアリング; 6205 LLU | 2 | | | | |
| 22 | 81226 | カラー | 1 | | | | |
| 23 | 00525 | キャップ | 1 | | | | |
| 24 | 00762 | キャップ | 1 | | | | |

ABW5010

サポートホイール(オプション)

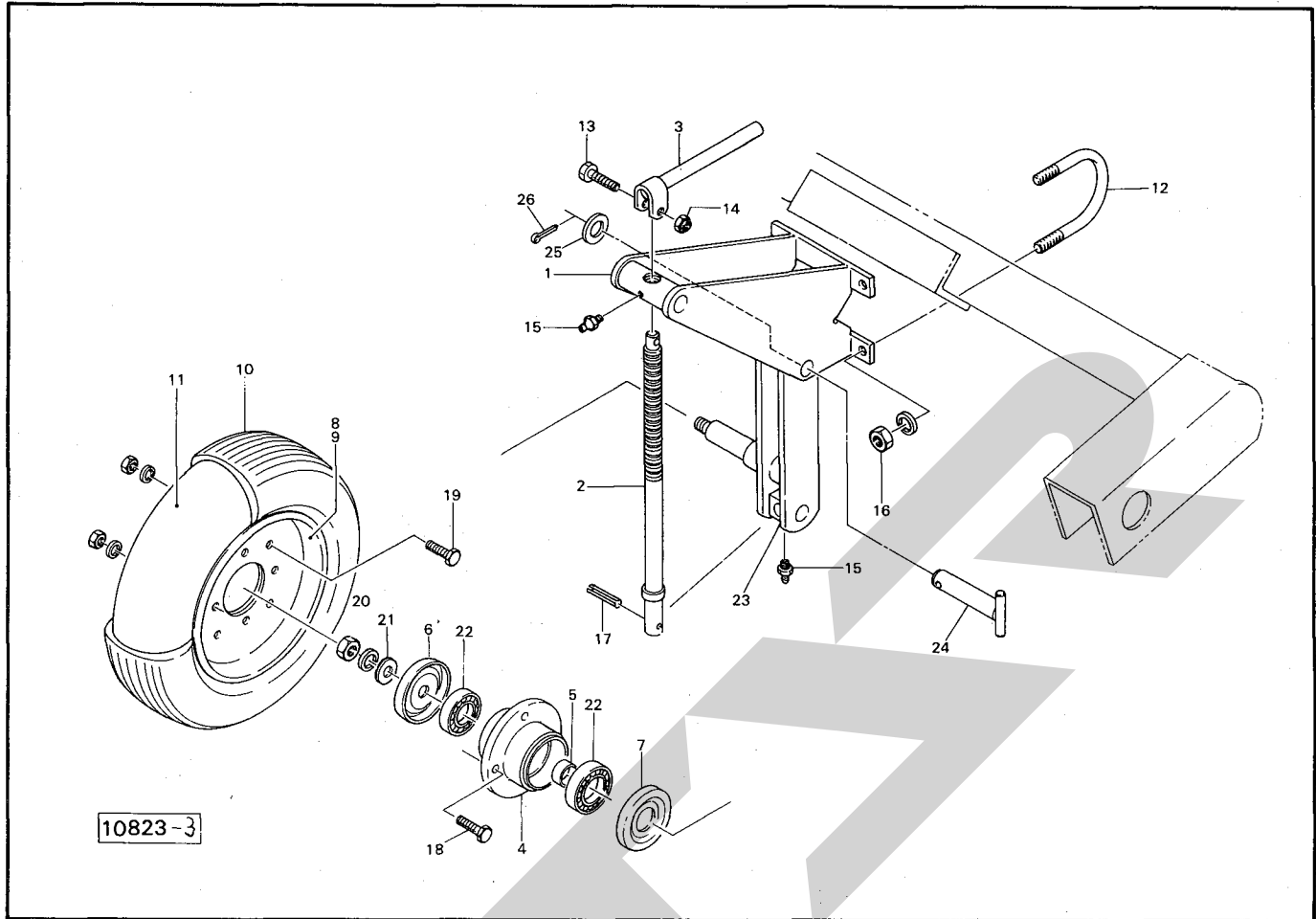

10823-3

| 見番 | 部品番号 | 部品名称 | 個数 | 見番 | 部品番号 | 部品名称 | 個数 |
|-----|----------|-----------------------|-------|-----|---------|------------|----|
| 1 | 78714 | フレーム | 1 | ●26 | PC5036G | ワリピン; 5×36 | 1 |
| 2 | 70471 | スピンドル | 1 | | | | |
| 3 | 70473 | ハンドル | 1 | | | | |
| 4 | 00522 | ハブ | 1 | | | | |
| 5 | 69467 | カラー | 1 | | | | |
| 6 | 00764 | キャップ | 1 | | | | |
| 7 | 70433 | キャップ | 1 | | | | |
| 8 | 00448 | ホイール; 3.50D-9DT | ◎9付 1 | | | | |
| 9 | 00449 | ホイール; 3.50-9DT(ツレバ穴付) | 1 | | | | |
| 10 | 57940 | タイヤ; 5.00-9-8PR | 1 | | | | |
| 11 | 57941 | チューブ; 5.00-9 | 1 | | | | |
| 12 | 44738 | Uボルト | 2 | | | | |
| ●13 | BZ0850G | ボルト; M8×50(8.8) | 1 | | | | |
| ●14 | NN08G | ナイロンナット; M8 | 1 | | | | |
| ●15 | ONAS6 | グリースニップル; A-M6×1F | 2 | | | | |
| ●16 | NZ16WG | ナット; M16(8) | 4 | | | | |
| ●17 | PS10040 | スプリングピン; 10×40 | 1 | | | | |
| ●18 | BZ1030AG | ボルト; M10×30(8.8) | 4 | | | | |
| ●19 | BZ1025AG | ボルト; M10×25(8.8) | 6 | | | | |
| ●20 | NZ16WG | ナット; M16(8) | 1 | | | | |
| 21 | 00761 | ワッシャ; 16 | 1 | | | | |
| ●22 | J6206LLU | ベアリング; 6206LLU | 2 | | | | |
| 23 | 87273 | ブラケット | 1 | | | | |
| 24 | 44673 | サポートホイールピン; 1 | 1 | | | | |
| ●25 | WRA24G | ワッシャ; M24 | 1 | | | | |

START

START



本社・営業本部 066 千歳市上長都 1 0 6 1 番地 2
 TEL 0123-26-1123
 FAX 0123-26-2412

小山事業所 307-02 栃木県小山市梁 2 5 1 2 - 1
 TEL 0285-49-1400
 FAX 0285-49-1410

千歳センター 066 千歳市上長都 1 0 6 1 番地 2
 TEL 0123-26-1126
 FAX 0123-23-0517

小山センター 307-02 栃木県小山市梁 2 5 1 2 - 1
 TEL 0285-49-1430
 FAX 0285-49-1440

札幌営業所 066 千歳市上長都 1 0 6 1 番地 2
 TEL 0123-22-5131
 FAX 0123-26-2035

旭川出張所 070 旭川市神楽 4 条 9 丁目
 TEL 0166-61-6131
 FAX 0166-62-8985

豊富営業所 098-41 天塩郡豊富町字上サロベツ 1191 番地
 TEL 0162-82-1932
 FAX 0162-82-1696

浜頓別出張所 098-57 枝幸郡浜頓別町字智福ホクレン宗谷機械センター内
 TEL 01634-2-3177
 FAX 01634-2-4118

帯広営業所 080-24 帯広市西 22 条北 1 丁目 12 番地
 TEL 0155-37-3080
 FAX 0155-37-5187

北見営業所 090 北見市小泉 3 0 2
 TEL 0157-24-3880
 FAX 0157-61-1344

中標津営業所 086-11 標津郡中標津町北町 2 丁目 16 番 2
 TEL 01537-2-2624
 FAX 01537-3-2540

盛岡営業所 020-01 岩手県盛岡市みたけ 2 丁目 4 番 7 号
 TEL 0196-41-4811
 FAX 0196-41-5529

仙台営業所 985 宮城県多賀城市町前 2 丁目 87 番地
 TEL 022-367-4573
 FAX 022-367-4846

関東営業所 307-02 栃木県小山市梁 2 5 1 2 - 1
 TEL 0285-49-1500
 FAX 0285-49-1560

前橋出張所 371 群馬県前橋市総社町総社 1 0 7 0
 TEL 0272-53-8536
 FAX 0272-53-8796

名古屋営業所 480-01 愛知県丹羽郡扶桑町大字高雄字南屋敷 191
 TEL 0587-93-6888
 FAX 0587-93-5416

松本出張所 399 長野県松本市芳野 1 4 番 1 0 号
 TEL 0263-27-0897
 FAX 0263-27-1449

岡山営業所 700 岡山県岡山市下中野 7 0 4 - 1 0 3
 TEL 0862-43-1147
 FAX 0862-43-1269

熊本営業所 862 熊本県熊本市長嶺町 2 2 5 5 - 4 2 9
 TEL 096-381-7222
 FAX 096-384-3525

鳥栖出張所 841 佐賀県鳥栖市江島町 1696 番地 1
 TEL 0942-85-3717
 FAX 0942-85-3726

南九州営業所 885 宮崎県都城市都北町 3 5 3 7 - 1
 TEL 0986-38-1045
 FAX 0986-38-4644