

# シバウラトラクタ

## 取扱説明書

ST318 ・ ST321 ・ ST324

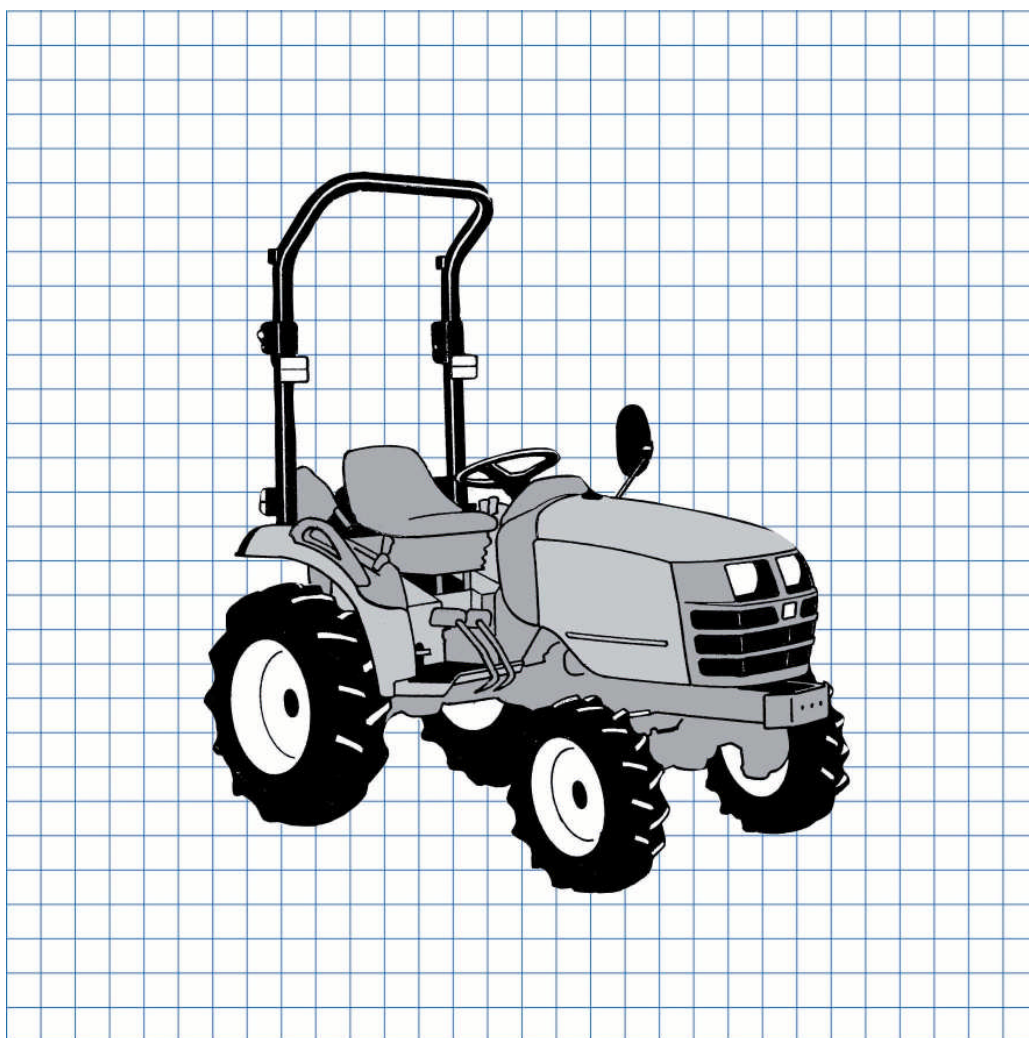

当製品を安全に、また正しくお使いいただくために必ず本取扱説明書をお読みください。誤った使いかたをすると、事故を引き起こすおそれがあります。  
お読みになった後も必ず製品に近接して保存してください。

# シバウラトラクターを

お買い上げいただき、ありがとうございます。

## はじめに

- この取扱説明書は**シバウラトラクター**の取扱方法と使用上の注意事項について記載してあります。ご使用前には必ず、この取扱説明書を熟知するまでお読みのうえ、正しくお取扱いただき、最良の状態でご使用ください。
- お読みになったあとも必ず製品に近接して保存してください。
- 製品を貸与または譲渡される場合は、この取扱説明書を製品に添付してお渡してください。
- この取扱説明書を紛失または損傷された場合は、速やかに当社またはお近くの販売店にご注文ください。
- なお、品質・性能向上あるいは安全上、使用部品の変更を行なうことがあります。その際には、本書の内容および写真・イラストなどの一部が、本製品と一致しない場合がありますので、ご了承ください。
- ご不明なことやお気付きのことがございましたら、お買い上げいただきましたお店、またはお近くの販売店にご相談ください。
-  印付きの下記マークは、安全上、特に重要な項目ですので、必ずお守りください。



### 危険

その警告文に従わなかった場合、死亡または重傷を負うことになるものを示します。



### 警告

その警告文に従わなかった場合、死亡または重傷を負う危険性があるものを示します。



### 注意

その警告文に従わなかった場合、ケガを負うおそれのあるものを示します。

- この取扱説明書には安全に作業していただくために、安全上のポイント「安全に作業するために」を記載してあります。使用前に必ずお読みください。

# 絵文字の説明

このトラクタに使用されているマークと意味は下記のとおりです。

	エンジンの回転数		グロー		操作レバー方向
	積算時間 (計)		エンジン停止		リフトアーム「上昇」
	冷却水の温度		エンジンオイル		リフトアーム「下降」
	エアクリーナ		駐車ブレーキ		シリンダ「フロート」
	エンジン油圧		前照灯 (ハイビーム)		シリンダ「縮み」
	ハザードランプ		前照灯 (ロービーム)		シリンダ「延び」
	前輪駆動「入」		ロック		前進
	前輪駆動「切」		ロック解除		
	可変調整		上昇		
	増加		下降		
	減少		デフロック		
	燃料 (計)		取扱説明書参照		
	微速		バッテリー		
	高速		PTO「入」		
	中速		PTO「切」		
	低速		低速		
	中立		高速		
	ディーゼル燃料		警告		

# 目次

はじめに	1	作業機昇降装置	4 1
絵文字の説明	2	ポジションコントロール調整	4 2
目次	3	フローコントロールバルブ	4 2
安全に作業をするために	4—2 3	油圧マニホールドブロック	4 2
一般的な注意事項	4—6	リアリモートバルブ (オプション)	4 3
作業前後の確認時の注意事項	7—1 1	補助バルブ (A S C) (オプション)	4 3
作業機に関する注意事項	1 1—1 3	油圧カプリング (オプション)	4 3
運搬時の注意事項	1 4—1 5	2 スプールコントロールバルブ (オプション)	4 4
移動・ほ場出し入れ時の注意事項	1 5—1 7	トレッド (輪距) の設定	4 4
作業時の注意事項	1 8—2 3	トラクタウェイト	4 5
新車の取扱い	2 4	トラクタの簡単な保守・点検・調整	4 7—6 9
サービスについて	2 5	定期点検一覧表	4 7
安全銘板	2 6	定期点検・整備一覧表	4 8
操作マーク	2 7—2 8	トラクタのオイルと冷却水	4 9
各装置の取扱いと運転のしかた	2 9—4 6	各部オイルの点検・交換のしかた	4 9
シートの調整方法 (オプション)	2 9	トラクタの燃料補給	5 0
シートベルト	2 9	エンジン油量のチェック	5 1
バックミラー (オプション)	2 9	オイルとフィルタの交換	5 1
安全フレーム	3 0	燃料フィルタ	5 2
ハザードフラッシュランプと		エアクリーナ	5 3
コンビネーションスイッチ (オプション)	3 1	トランスミッション、	
メインライトスイッチ (オプション)	3 1	後車軸・油圧システム	5 4
計器盤	3 2	油圧系のオイルフィルタ	5 5
キースイッチ	3 3	H S T オイルフィルタ	5 5
エンジンの予熱	3 3	グリスニップル	5 6
エンジンの始動	3 3	冷却システム	5 6
エンジンの停止	3 3	燃料インジェクタの取り外しと取り付け	5 8
トラクタのならし手順 (購入初期)	3 4	ホイールボルトトルクのチェック	5 9
ハンドスロットル	3 4	安全フレームの保守および点検	6 0
フートスロットル	3 4	シートベルトの保守	6 0
ブレーキペダル	3 5	バッテリー	6 1
ブレーキペダルロック	3 5	オルタネータ	6 1
駐車ブレーキ (オプション)	3 5	ヒューズ	6 2
燃料コックバルブ	3 5	バルブ類	6 3
4 輪駆動レバーの操作	3 6	前輪のトーイン	6 4
マニュアルトランスミッション	3 6	フートブレーキの調整	6 4
H S T トランスミッション	3 7	ハンドブレーキの調整 (オプション)	6 4
H S T クルーズコントロール	3 7	クラッチペダルの調整	6 5
クラッチペダル	3 8	4 輪駆動前車軸デファレンシャルケース	
デファレンシャルコントロール	3 8	とファイナルリダクションギアケース	6 5
P T O 操作レバー	3 8	トラクタの格納	6 6
動力取出し (P T O)	3 9	故障の原因と処置一覧表	6 8
P T O シールドおよびキャップ	3 9	仕様	7 0—7 2
動力取出し (P T O) の取扱い	3 9	主な消耗部品	7 3—7 4
ドローバーヒッチ (オプション)	4 0		
トラクタの牽引	4 0		
フードラッチ	4 0		
3 点リンク	4 1		



# 安全に作業をするために

ここに記載されている注意事項を守らないと、死亡を含む傷害や事故、機械の破損が生じるおそれがあります。

## ● 一般的な注意事項

### **警告** 排気ガスには十分に注意する

締め切った屋内などではエンジンを始動しないでください。エンジンは、風通しのよい屋外で始動してください。やむを得ず屋内で始動する場合は、十分に換気をしてください。

#### 【守らないと】

排気ガスによる中毒を起し、死亡事故にいたるおそれがあります。

### **警告** こんなときは運転しない

- 過労・病気・薬物の影響、その他の理由により作業に集中できないとき。
- 酒を飲んだとき。
- 妊娠しているとき。
- 18才未満の人。

### **警告** 作業に適した服装をする

はち巻き・首巻き・腰タオルは禁止です。ヘルメット・滑り止めの付いた靴を着用し、作業に適した防護具などを付け、だぶつきの無い服装をしてください。

#### 【守らないと】

機械に巻き込まれたり、滑って転倒するおそれがあります。

### **警告** シートベルトを必ず装着する

安全フレームを立て、確実に固定し、シートベルトを締めてください。キャビン仕様はシートベルトを締めてください。

#### 【守らないと】

転落・転倒事故をおこした場合に、死亡または重傷を負うおそれがあります。



**警告**

### 機械を他人に貸すときは取扱方法を説明する

取扱方法をよく説明し、使用前に「取扱説明書」を必ず読むように指導してください。

**【守らないと】**

死亡事故や重大な傷害、機械の破損をまねくおそれがあります。



**警告**

### 運転者以外に人を乗せない

このトラクターの乗車定員は1名です。運転者以外に人を乗せないでください。

**【守らないと】**

思わぬ事故を引き起こすおそれがあります。



**警告**

### エンジン始動時は必ず運転席にすわり周囲の安全確認をする

エンジン始動時は必ず運転席にすわり、シートの位置と周囲の安全を確認してください。

**【守らないと】**

思わぬ事故を引き起こすおそれがあります。



**注意**

### マフラの高温に注意

運転中およびエンジン停止直後の、マフラは高温ですので、触れないでください。

**【守らないと】**

ヤケドをするおそれがあります。



**注意**

### 機械の改造禁止

純正部品や指定以外のアタッチメントを取り付けしないでください。  
改造をしないでください。

**【守らないと】**

事故・ケガ、機械の故障をまねくおそれがあります。



**注意**

### 点検・整備をおこなう

機械を使う前と後には必ず点検・整備をしてください。特に、クラッチ・ブレーキ・レバーなどの操縦装置は、確実に作動するように点検・整備してください。

**【守らないと】**

事故・ケガ、機械の故障をまねくおそれがあります。



**注意**

### 定期点検整備を受ける

1年毎に定期点検整備を受け、各部の保守をしてください。特に、パワーステアリングのホース、ブレーキのホースは2年毎に交換してください。

**【守らないと】**

整備不良による事故や機械の故障をまねくおそれがあります。

## 安全に作業をするために

### ● 作業前後の確認時の注意事項



**危険**

#### 注油・給油はエンジンが冷めてからおこなう

エンジン回転中や、エンジンが熱い間は、絶対に注油・給油しないでください。

**【守らないと】**

燃料などに引火して、火災をおこすおそれがあります。



**危険**

#### 燃料補給時は火気厳禁

燃料補給時は、くわえ煙草や裸火照明は、絶対にしないでください。

**【守らないと】**

燃料に引火し、火災をおこすおそれがあります。



**危険**

#### バッテリー点検時は火気厳禁

バッテリーの点検・充電時は火気厳禁です。

**【守らないと】**

バッテリーに引火、爆発してヤケドなどをひきおこすおそれがあります。



**危険**

#### バッテリー液は体につけないようにする

バッテリー液を身体や服につけないようにしてください。

万一付着したときは、すぐに水で洗い流してください。

**【守らないと】**

ヤケドをしたり、服が破れるおそれがあります。

 **危険** 燃料もれに注意

燃料パイプが破損していると、燃料もれをおこしますので必ず点検してください。

**【守らないと】**

火災事故を引きおこすおそれがあります。

 **危険** 燃料キャップをしめ、こぼれた燃料はふき取る

燃料を補給したときは、燃料キャップを確実にしめ、こぼれた燃料はきれいにふき取ってください。

**【守らないと】**

火災事故を引きおこすおそれがあります。

 **警告** 点検整備は平坦で安定した場所でおこなう

交通の危険がなく、機械が倒れたり動いたりしない平坦で安定した場所で、トラクターの前輪には車止めをして点検整備をしてください。

**【守らないと】**

機械が転倒するなど、思わぬ事故をまねくおそれがあります。

 **警告** マフラー・エンジン周りのゴミは取り除く

マフラーやエンジン周辺部にワラクズ・ゴミ・燃料などが付着していないか、毎日作業前に点検してください。

**【守らないと】**

火災事故を引きおこすおそれがあります。



**警告**

### 電気部品・コードを必ず点検

配線コードが他の部品に接触していないか、被覆のはがれや接触部のゆるみがないかを毎日作業前に点検してください。

**【守らないと】**

ショートして、火災事故をおこすおそれがあります。



**警告**

### ブレーキ・ハンドルの点検を必ずおこなう

ブレーキのききが悪かったり、片ぎきがないように、またハンドルに著しいガタや遊びがないように、点検をしてください。

**【守らないと】**

事故を引きおこすおそれがあります。



**注意**

### バッテリーの取り付け取外しは正しい手順でおこなう

バッテリーを取り付けるときは+側をさきに取り付け、取り外すときは-側から取外します。

**【守らないと】**

ショートして、ヤケドや火災事故を引きおこすおそれがあります。



**注意**

### 点検整備中はエンジン停止

点検・整備・修理または、掃除をするときは、必ずエンジンを停止してください。

**【守らないと】**

機械の下敷きになるなど、傷害事故をおこすおそれがあります。

**⚠ 注意** カバー類は必ず取り付ける

点検・整備などで取外したカバー類は、必ず取り付けてください。

**【守らないと】**

機械に巻き込まれて、傷害事故を引き起こすおそれがあります。

**⚠ 注意** 点検整備は過熱部分が充分冷めてからおこなう

マフラやエンジンなどの過熱部分が十分に冷めてから点検整備をしてください。

**【守らないと】**

ヤケドをするおそれがあります。

**⚠ 警告** 高圧オイルに注意

油圧の継手やホースにゆるみや損傷がないか常に確認し、継手やホースをはずす前には、油圧回路内の圧力をなくしてください。

**【守らないと】**

高圧オイルは皮膚をつきやぶることがあり、傷害事故をひき起こすおそれがあります。

**⚠ 注意** 使用していないP T O軸にはカバーをつける

P T O軸を使用しないときは、グリスを塗りカバーを付けておいてください。

**【守らないと】**

巻き込まれたりして傷害事故を引き起こすおそれがあります。

## 安全に作業をするために



**注意**

### 目的に合った工具を正しく使用する

点検整備に必要な工具類は、適正な管理をし、目的に合った工具を正しく使用してください。また点検調整に必要な工具はトラクターに常備しておいてください。

**【守らないと】**

整備不良で事故を引き起こすおそれがあります。

## ● 作業機に関する注意事項



**警告**

### 作業機の着脱は平坦な場所で行う

作業機の着脱は、平坦で安定した場所でおこなってください。  
夜間は、適切な照明をしてください。

**【守らないと】**

事故を引き起こすおそれがあります。



**警告**

### 人や物をウエイト代りにしない

バランスウエイト代りに人や物を乗せないでください。作業機に合った純性のバランスウエイトを使用してください。

**【守らないと】**

傷害事故を引き起こすおそれがあります。



**警告**

### トラクターと作業機の周辺に人を近づけない

トラクターを移動して作業機と着脱するときは、トラクターの周辺や作業機との間に人が入らないようにしてください。

**【守らないと】**

傷害事後を引き起こすおそれがあります。





**警告**

### 重い作業機を付けるときはウエイトでバランスを取る

重い作業機を装着したときは、フロントにバランスウエイトを付けて、バランスを保ってください。

**【守らないと】**

バランスを崩し事故を引き起こすおそれがあります。



**警告**

### トラクターに作業機を装着する時は、 作業機の取扱説明書を必ず読む。

トラクターに作業機を装着する時は、事前に必ず取扱説明書をよく読んでください。

**【守らないと】**

傷害事故や機械の破損をひきおこします。



**警告**

### 傾斜地やけん引作業をするときは、 輪距（左右のタイヤ間の幅）を広くする。

**【守らないと】**

転倒事故を引き起こすおそれがあります。



**警告**

### 作業機を付けたときは旋回に注意

作業機によってはかなりの長さになるものがありますので、旋回時は周囲の人や物に注意してください。

**【注意しないと】**

作業機が衝突したりして、傷害事故を引き起こすおそれがあります。



**警告**

### トレーラをけん引するときの注意

トレーラ側のブレーキとトラクターのブレーキを連動（大型特殊自動車）してください。また、坂道での変速は絶対にしないでください。

**【守らないと】**

傷害事故を引き起こすおそれがあります。



**警告**

### 作業機の下にもぐったり、足を入れない

作業機の下にもぐったり、足を踏み込んだりしないでください。

**【守らないと】**

何かの原因で作業機が下がったときに、傷害事故を負うおそれがあります。



**警告**

### ローダー作業時は前後のバランスに注意

ローダー作業時は、前後のバランスを保ってください。

**【守らないと】**

バランスを崩し転倒事故を引き起こすおそれがあります。



**警告**

### 作業機指定のPTO回転を守る

低速回転用の作業機を高速回転で使用しないでください。作業機指定のPTO回転速度を厳守してください。

**【守らないと】**

作業機が異常作動し、事故や機械の破損を引き起こします。

## 安全に作業をするために

### ● 運搬時の注意事項



**危険**

#### 積込み、積降し時は左右のブレーキペダルを連結する

積込み、積降し時は、必ず左右のブレーキペダルを連結金具で連結してください。

**【守らないと】**

緊急時ブレーキ操作を行った際、ブレーキが片ぎきして転落などの事故を引きおこします。



**警告**

#### あゆみ板の上では、だ性運転はしない

あゆみ板の上での走行は十分注意しておこなってください。

クラッチを踏んだり、主変速、副変速・リバーサを「中立」位置にしてのだ性運転はしないでください。

**【守らないと】**

機械の重みで坂を下がり、転落などの事故をまねくおそれがあります。



**警告**

#### 強度・長さ・幅の充分あるあゆみ板を使用する

積込み、積降しをするときは、平坦で交通の安全な場所で、トラックのエンジンを止め、動かないようにサイドブレーキを掛け車止めをしてください。使用するあゆみ板は、幅・長さ・強度が充分あり、スリップのしないものを選んでください。

**【守らないと】**

転落などの事故を引きおこすおそれがあります。



**警告**

#### 登るときは後退、降りるときは前進でおこなう

トラックに積込むときは後退で、降りるときは前進でおこなってください。

**【守らないと】**

バランスを崩し、転落などの事故を引きおこすおそれがあります。

## 安全に作業をするために



**警告**

### ロープでトラックに確実に固定する

トラックにのせて移動するときは、駐車ブレーキを掛け、ギヤを入れて強度の充分あるロープでトラックにトラクターを固定してください。

**【守らないと】**

荷台からトラクターが転落したりして、事故を引き起こすおそれがあります。

## ● 移動・ほ場出し入れ時の注意事項



**警告**

### 関係法規を守り安全運転をおこなう

道路を走行するとき、関係法規を厳守し、ヘルメットをかぶってください。

**【守らないと】**

事故を引き起こすおそれがあります。



**警告**

### 周囲の安全を確認して、ゆっくりと発進する

周囲の安全を確認してからエンジンを始動し、急発進しないようにゆっくり発進してください。

**【守らないと】**

傷害事故をおこすおそれがあります。



**警告**

### 移動時は路肩に注意

溝のある農道や両側が傾斜している農道では、路肩に充分注意してください。

**【注意しないと】**

転落事故をおこすおそれがあります。

 **警告** 移動走行時は左右のブレーキペダルを連結する

移動走行時には、必ず左右のブレーキペダルを連結金具で連結してください。

**【守らないと】**

ブレーキ操作の際、ブレーキが片ぎきし、急旋回や転倒するおそれがあります。

 **警告** 急な発進・停止・旋回やスピードの出し過ぎ禁止

発進・停止はゆっくりと行ってください。旋回をするときは、充分スピードを落としてください。また、坂道や凸凹道やカーブの多い場所では、充分速度を落としてください。

**【守らないと】**

転倒・転落事故や、機械の破損をおこすおそれがあります。

 **警告** 坂道・あゆみ板の上では変速禁止

あらかじめ適正な速度段を選択し、坂道やあゆみ板の上では、変速をしないでください。

**【守らないと】**

機械の重みで坂を下り、事故をおこすおそれがあります。

 **警告** 坂道やあゆみ板の上では、だ性運転はしない

坂道やあゆみ板の上での走行は十分注意しておこなってください。クラッチを踏んだり、主変速、副変速・リバーサを「中立」位置にしてのだ性運転はしないでください。

**【守らないと】**

機械の重みで坂を下がり、転落などの事故をまねくおそれがあります。



**警告**

### 溝・あぜを渡るときはあゆみ板を使用する

ほ場に入るとき、溝・あぜを渡るとき、軟弱な場所を通るとき、必ずあゆみ板を使用してください。あゆみ板は、幅・長さ・強度が機械に適したものを使用してください。

**【守らないと】**

スリップや転倒による事故をおこすおそれがあります。



**警告**

### 公道走行時は作業機の装着禁止

公道走行をするときは、ロータリなどの作業機を取り外してください。

**【守らないと】**

道路交通法違反です。事故を引きおこすおそれがあります。



**警告**

### 公道走行するときは道路交通法規を厳守してください

**【守らないと】**

事故をおこすおそれがあります。



**注意**

### 暖気運転中は駐車ブレーキを掛ける

**【守らないと】**

トラクターが自然に動きだし、事故をひきおこすおそれがあります。

## 安全に作業をするために

### ● 作業時の注意事項

#### **警告** ハウス内での作業では換気を十分にする

排気ガスが充満しないように、十分に換気を行ってください。

##### 【守らないと】

排気ガスによる中毒を起し、死亡事故にいたるおそれがあります。

#### **警告** 爪に巻き付いた草などを取るときはエンジン停止

##### 【守らないと】

機械に巻き込まれて、重傷を負うおそれがあります。

#### **警告** 子供を近づけない

子供には充分注意し、近づけないようにしてください。

##### 【守らないと】

傷害事故を引き起こすおそれがあります。

#### **警告** ロータリ作業ではダッシュに注意

地面が硬かったり、石の多いところでは、ロータリをゆっくりと地面に降ろしてください。回転する爪の勢いで機械が思わぬ方向に飛出す（ダッシュ）ことがあります。

##### 【守らないと】

傷害事故を引き起こすおそれがあります。



**警告**

### あぜ越え、段差越えのときはあゆみ板を使用する

田・畑への出入り、あぜ越えや段差を乗り越えるときはあゆみ板を使用し、地面に接地しない程度に作業機を下げ重心を低くしてください。

**【守らないと】**

バランスを崩して転倒するおそれがあります。



**警告**

### わき見、手放し運転はしない

**【守らないと】**

傷害事故を引き起こすおそれがあります。



**警告**

### エンジン始動時は、作業機が下がっているか確認

エンジン始動時は、ポジションレバー「最下」、オートロータリレバー「解除」にして、作業機が下がっていることを確認してください。

**【守らないと】**

作業機が不意に下り、傷害事故を引き起こすおそれがあります。



**警告**

### 機械から離れるときは平坦地に置きエンジンを止める

機械から離れるときには、平坦で安定した場所に置き、エンジンを止めて、必ず駐車ブレーキを掛け車止めをしてください。また、作業機は地面に接地してください。

**【守らないと】**

トラクターが動きだし、事故をおこすおそれがあります。



## 安全に作業をするために

### **警告** 旋回時はデフロックを切る

必ずデフロックを切って旋回してください。

#### 【守らないと】

思うように旋回ができずに、事故を引き起こすおそれがあります。

### **警告** けん引作業はドローバを使用

けん引作業は必ずドローバを使用してください。トップリンクやロアリンクなどでのけん引は絶対しないでください。

#### 【守らないと】

転倒のおそれがあります。

## ● 作業終了後・格納時の注意項目

### **危険** 注油・給油はエンジンが冷めてからおこなう

エンジン回転中や、エンジンが熱い間は、絶対に注油・給油しないでください。

#### 【守らないと】

燃料などに引火して、火災をおこすおそれがあります。

### **危険** ラジエタが熱いときはキャップを開けない

ラジエタが過熱しているときには、絶対にラジエタキャップを開けないでください。

#### 【守らないと】

熱湯が吹き出し、ヤケドするおそれがあります。

## 安全に作業をするために



**危険**

### シートは機械が充分冷めてからかける

機械にシートをかける場合は、マフラーやエンジンが充分冷えてからかけてください。

**【守らないと】**

火災事故を引き起こすおそれがあります。



**警告**

### 点検整備は平坦で安定した場所でおこなう

交通の危険がなく、機械が倒れたり動いたりしない平坦で安定した場所で、トラクターの前輪には車止めをして点検整備をしてください。

**【守らないと】**

機械が転倒するなど、思わぬ事故をまねくおそれがあります。



**警告**

### 高圧オイルに注意

油圧の継手やホースにゆるみや損傷がないか常に確認し、継手やホースをはずす前には、油圧回路内の圧力をなくしてください。

**【守らないと】**

高圧オイルは皮膚をつきやぶることがあり、傷害事故を引き起こすおそれがあります。



**警告**

### マフラー・エンジン周りのゴミは取り除く

マフラーやエンジン周辺部にワラクズ・ゴミ・燃料などが付着していないか、毎日作業前に点検してください。

**【守らないと】**

火災事故を引き起こすおそれがあります。

**⚠ 警告** 電気部品・コードを必ず点検

配線コードが他の部品に接触していないか、被覆のはがれや接触部のゆるみがないかを毎日作業前に点検してください。

**【守らないと】**

ショートして、火災事故をおこすおそれがあります。

**⚠ 警告** 長期格納時はバッテリーとキーを外す

長期間使用しないで格納する場合はバッテリーを取り外し、キーを抜き取り保管してください。

**【守らないと】**

事故を引き起こすおそれがあります。

**⚠ 注意** 長期格納時はクラッチを切っておく

長期間格納する際には、必ずクラッチペダルをロック「切」状態にしてください。

**【守らないと】**

クラッチが切れなくなり、事故を引き起すおそれがあります。

**⚠ 注意** バッテリーの取り付け取外しは正しい手順でおこなう

バッテリーを取り付けるときは+側をさきに取り付け、取り外すときは-側から取外します。

**【守らないと】**

ショートして、ヤケドや火災事故を引き起こすおそれがあります。



**注意**

### 点検整備中はエンジン停止

点検・整備・修理または、掃除をするときは、必ずエンジンを停止してください。

**【守らないと】**

機械の下敷きになるなど、傷害事故をおこすおそれがあります。



**注意**

### カバー類は必ず取り付ける

点検・整備などで取外したカバー類は、必ず取り付けてください。

**【守らないと】**

機械に巻き込まれて、傷害事故を引きおこすおそれがあります。



**注意**

### 点検整備は過熱部分が充分冷めてからおこなう

マフラやエンジンなどの過熱部分が十分に冷めてから点検整備をしてください。

**【守らないと】**

ヤケドをするおそれがあります。

# 新車の取扱い

新車は使用時間50時間までの取扱いが大変重要です。この時期以後のトラクタの寿命、性能に大きく影響します。

次に示す事項をよくお読みいただき、正しく取扱ってください。

## (1) 最初の50時間までの取扱い

- 1 急なスタート、急ブレーキは慎んでください。
- 2 必要以上のスピードや負荷をかけないでください。
- 3 運転はエンジンが十分に暖まってから行なってください。
- 4 悪路や傾斜地では、速度を落としてゆっくり走行してください。
- 5 使い始めて最初の50時間目には、47・48ページの「定期点検一覧表」に従い各部の点検、オイルの交換などをしてください。

## (2) 最初の50時間目の手入れ

エンジンオイル、ギヤオイルを交換しましょう。エンジンオイルフィルタの交換をしてください。冷却ファンベルトの張りを調節してください。詳細はトラクタの簡単な保守・点検・調整の項をご参照ください。

## (3) 作業する時に

エンジンはアイドリング（無負荷、低速回転）で暖機運転を5分間行ないましょう。暖機運転はトラクタの各部の潤滑をよくし、トラクタの寿命を延ばします。また冬に限らず暖機運転を行なう習慣をつけましょう。

空ふかしはやめましょう。

エンジン番号、製造番号およびキー番号を控えましょう。

エンジン番号、トラクタ製造番号は部品注文等に必要ですから控えておきましょう。

なお、使用する作業機にも製造番号がありますので控えておきましょう。

トラクタにはキーが2個ついていますが、1つは予備として大切に保管しておいてください。

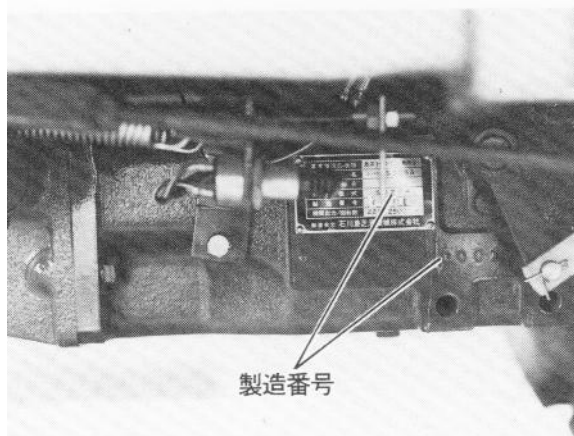
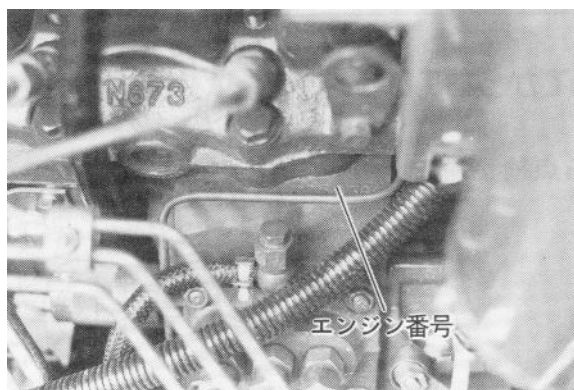

# サービスについて

## アフターサービスについて

機械の調子が悪いときに、68ページの「故障の原因と処置一覧表」に従って点検、処置しても、なお不具合があるときは、お買い上げいただいた販売店までご連絡ください。

### <連絡していただきたい内容>

- 型式名と製造番号
- エンジンの場合はエンジン番号
- ご使用状況は？  
(何速で、どんな作業をしていたときに)
- どのくらい使用されましたか？  
(約□□アールまたは約□□時間使用后)
- 不具合が発生したときの状況をできるだけ詳しくお教えてください。

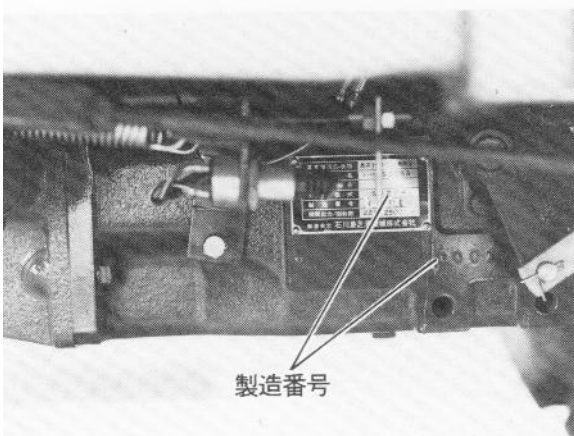
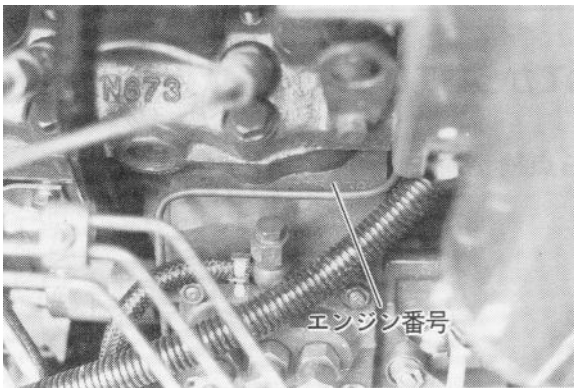

## 補修部品の供給年限について

この製品の補修用部品の供給年限（期間）は、製造打ち切り後12年です。ただし、供給年限内であっても、特殊部品については納期などをご相談させていただく場合もあります。補修用部品の供給は、原則的には上記の供給年限で終了しますが、供給年限経過後であっても、部品供給のご要請があった場合には、納期および価格についてご相談させていただきます。

# 安全銘板

安全マークが損傷したとき、または判読しにくくなったら、新しいものと交換し、もとの位置に貼付しなければなりません。交換用マークは、シバウラトラクタのディーラーで入手することができます。

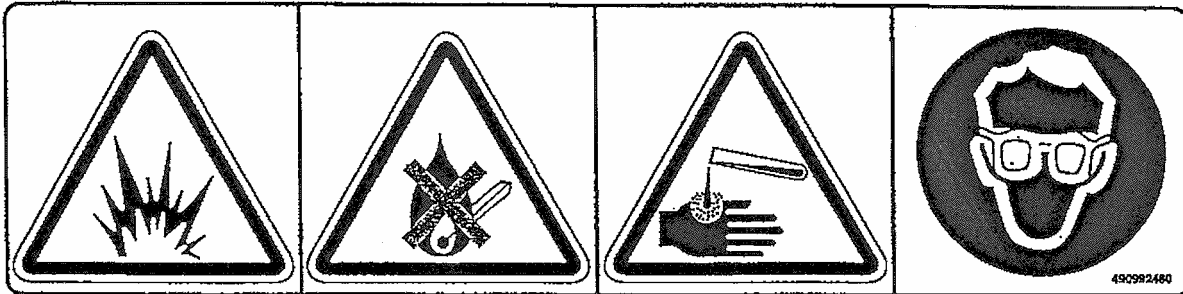

## 警告—バッテリー

部品番号—390199450

位置—バッテリーの前側

- バッテリーは爆発性ガスを発生します。火花や炎を近づけないでください。
- バッテリーには硫酸が含まれています。保護服を着用し、目を保護してください。

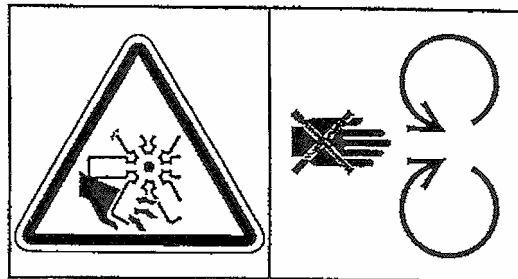

## 警告—回転ファンに手や衣服を近づけないでください。

部品番号—390198020

位置—ラジエータの後側シュラウドの左右

- エンジン作動中は、絶対に回転物に触れないでください。

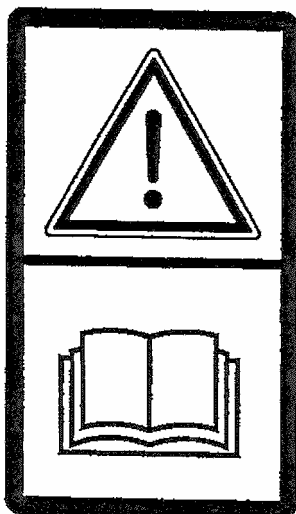

## 警告

部品番号—390197900

位置—計器盤の左側  
ボンネット裏側

- 取扱説明書参照

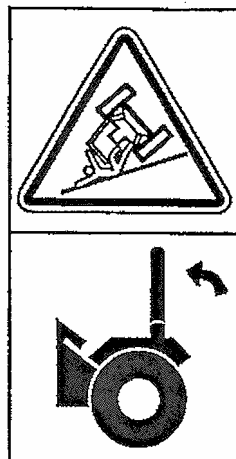

## 警告

部品番号—390198011

位置—安全フレームの左側の内側

- 折曲げ安全フレームは必ず安全フレームを上げて作業してください。



## 警告—ラジエータキャップ

部品番号—490992490

位置—ラジエータキャップ上

- 熱い間は開けないでください。
- 内容物は加圧されています。

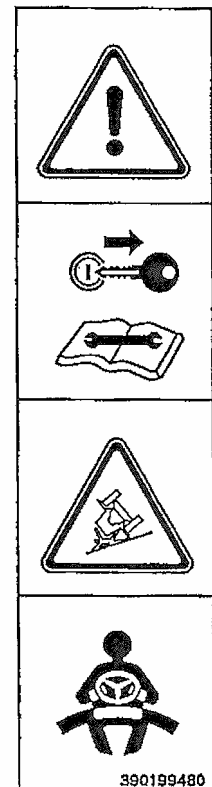

## 警告—シートベルト

部品番号—390199480

位置—安全フレームの右前側

- 運転中はシートベルトをしてください。
- 整備する時は、キーを取り外してください。

# 操作マーク



**副変速レバー9×3-マニアル**  
 部品番号-390171890  
 位置-左側フェンダの上



**副変速レバー-HST**  
 部品番号-390173490  
 位置-左側フェンダの上

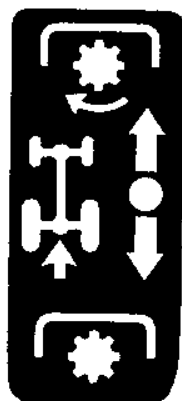

**PTO操作レバー**  
 部品番号-390174161  
 位置-左側フェンダの上



**MID・PTO操作レバー**  
 部品番号-390173891  
 位置-左側フェンダの上



**デファレンシャルロック**  
 部品番号-390198301  
 位置-シートの下のフロア右側

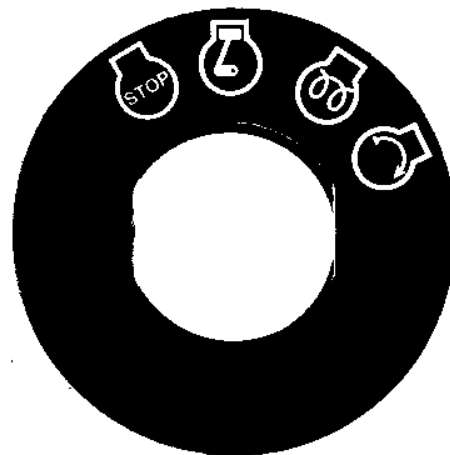

**スタータスイッチ**  
 部品番号-390197280  
 位置-計器盤の右下側



**ハンドブレーキ**  
 部品番号-390198361  
 位置-安全フレームの右前側



**ハンドスロットルコントロール**  
 部品番号-390430251  
 位置-計器盤の右側



# 操作マーク

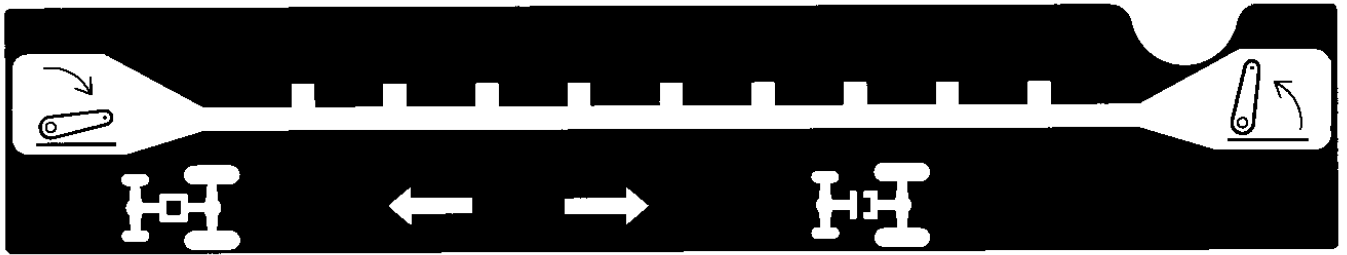

**ポジションコントロールと  
4 輪駆動操作**  
部品番号-390372430  
位置-右側フェンダの上

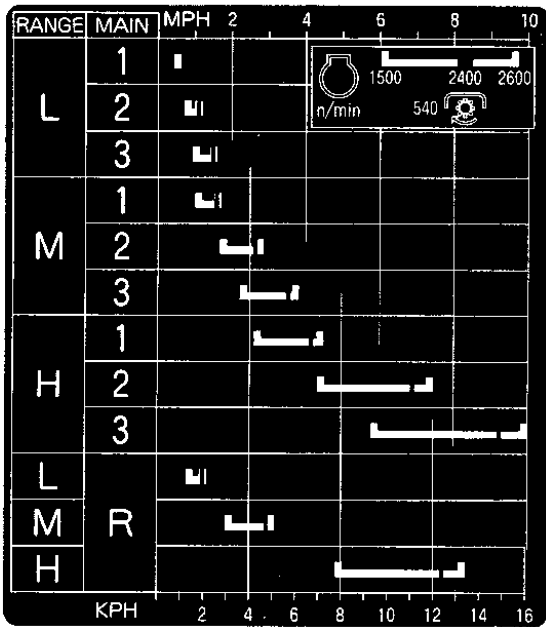

**車速表-9 x 3**  
部品番号-390173420  
位置-シートの左下

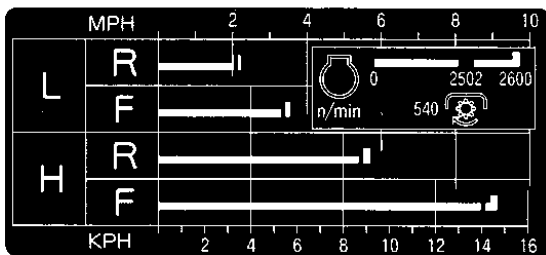

**車速表-HST**  
部品番号-390173400  
位置-シートの左下

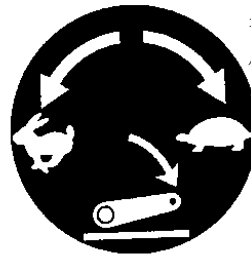

**フローコントロール**  
部品番号-390372471  
位置-フローコントロールつ  
まみの上

**リヤリモートコントロール**  
部品番号-390370300  
位置-シートの右下

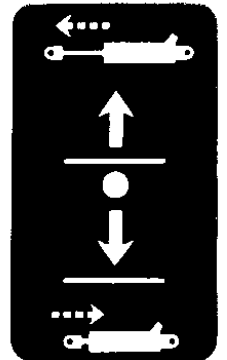

**エンジンオイル**  
部品番号-390230220  
位置-エンジンオイルフィラ  
キャップ

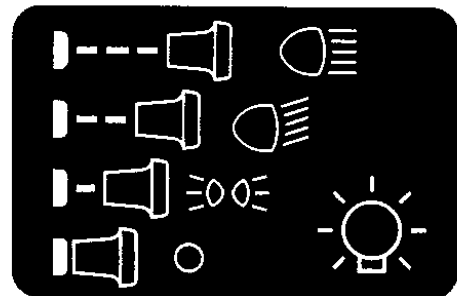

**メイン照明スイッチ**  
部品番号-390380590  
位置-計器盤の左下側

# 各装置の取扱いと運転のしかた

## シートの調整方法（オプション）

このトラクタには、図1のような調整式のサスペンションシートが装備されています。

シートの前後方向位置を調整するには、フェンダの方向にレバー①を動かしてロックを解除し、目的の位置にシートをスライドさせます。

シート高さはノブ②で7段階に調整できます。シートに座り、ノブを引き出し、左に動かすと高くなり、右に動かすと低くなります。

シートサスペンションを調整するには、レバー③を引き出し、(+)または(-)記号が一番上になるまで回転させます。(+)が一番上のときにラチェットを操作すると乗り心地は硬くなり、(-)が一番上で操作するとソフトになります。



図1 トラクタのシート調節

## シートベルト

シートベルトを長くするには、バックルエンドを下に傾け、両端がはまるまでバックルを引張ります。ベルトを短くするには、ベルトが体にぴったりするまでゆるみを引張ります。図2を参照してください。

シートベルトが損傷または磨耗した場合は、交換してください。

2つのシートベルトブラケットが左右のフェンダに取り付けられています。使用しないときは、シートベルトの端部をブラケットに掛けておくことにより、シートベルトの汚れを防止し、フェンダをこすったり、塗装を損傷したりするのを防ぎます。



図2 シートベルト

## バックミラー（オプション）

ミラーは、回り止めのついたスプリング式アームに取り付けられており、果樹園の中で作業をするときには、折りたたむことができます。

クランプのネジをゆるめることによって、アーム上のヘッドの位置を変え、後方視界をよくすることができます。



図3 バックミラー

## 各装置の取扱いと運転のしかた

### 安全フレーム

トラクタには折りたたみ式安全フレームが装備されています。何らかの理由で取りけられていない場合は、必ず安全フレームを装備してください。

安全フレームはトラクタの転倒事故の際、傷害の程度を軽くするのに有効です。安全フレームの装備されていないトラクタが転倒した場合、重大な人身事故になることがあります。

安全フレームとシートベルトは、シバウラのディーラから入手できます。

シートベルトのバックルが留められていないと、安全フレームとシートベルトによって保護される安全域は確保されません。常にシートベルトを使用してください。

### 警告

トラクタは、不適切な操作をした場合に転倒することがあります。  
安全フレームを折りたたんでトラクタを操作すると、安全、保護は得られません。  
作業時は必ず安全フレームを上げて下さい。また、ロックピンが必ずセットされていることを確認して下さい。



図4 安全フレーム

#### 安全フレームの折りたたみ

折りたたみ式安全フレームは、工場ですら取り付けられます。可能な限り、安全フレームを上げた位置でトラクタを操作してください。



図5 安全フレーム、上げた位置

安全フレームを折りたたむには、ロックピン（図5）を引き出して回し、解除位置で固定します。安全フレームの上の部分の後方向に下げ、ロックピンを解除し、安全フレームをいったん正しい位置に確実に固定します。上げるには、逆の手順で操作します。

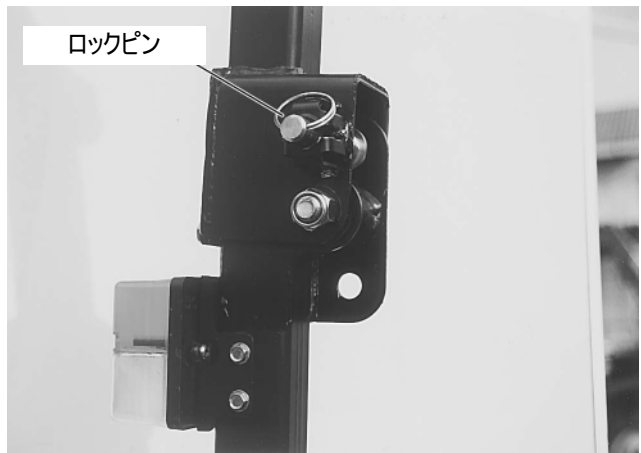

図6 安全フレーム、折りたたんだ位置

### 警告

安全フレームは、折りたたんだ状態でトラクタを操作しないでください。折りたたんだ安全フレームは、転倒保護になりません。

トラクタを運転するとき、シートベルトは常に着用してください。  
牽引の目的で、安全フレームにチェーンやロープを取り付けしないでください。トラクタが後ろにひっくり返ることがあります。

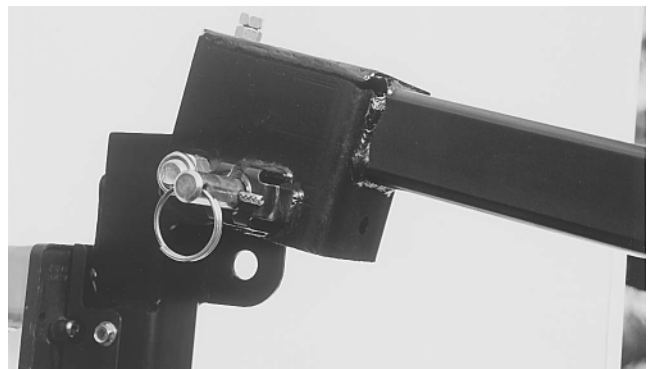
## 各装置の取扱いと運転のしかた

### ハザードフラッシュランプとコンビネーションスイッチ (オプション)

本機には、ハザードライトが装備されています(図7)。ハザードライトが作動するには、ライト・スイッチが“ON”位置になっていなければなりません。



図7 ハザードフラッシュとターンシグナルライト

#### ライトスイッチ

このトラクタには、コンビネーションスイッチ①(ターンシグナル、ハザードライト、およびホーン)が装備されています。メインライトスイッチ②は計器コンソールの左側に取り付けられています。



図8 1. コンビネーションスイッチ、2. メインライトスイッチ

#### コンビネーションスイッチ

ターンシグナルライトは、スイッチを必要に応じて左または右に移動することによって起動されます。ターンシグナルスイッチは、自動解除式ではありません。ハザード機能を作動させるには、ハザードフラッシュスイッチを右に回し、4つの表示灯をすべて起動します。中心のボタンを押すと、ホーンが鳴ります



図9 コンビネーションスイッチ

### メインライトスイッチ (オプション)

図10に示すメインライトスイッチは、プル/プッシュタイプのスイッチです。その位置は次のようになっています。

- 1<sup>st</sup>位置.....ライト“OFF”
- 2<sup>nd</sup>位置.....サイドおよびテールライト“ON”
- 3<sup>rd</sup>位置...サイド、テールおよびヘッドライト“ON” (ロービーム)
- 4<sup>th</sup>位置...サイド、テール、およびヘッドライト“ON” (ハイビーム)

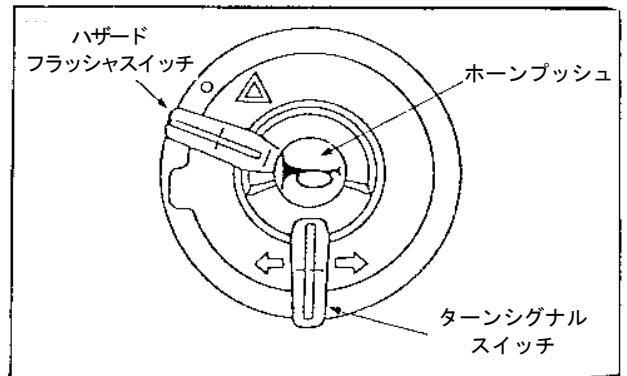
#### トレーラターンシグナル

警告灯(図10)は、トレーラが取り付けられている場合、トラクタ/トレーラターンシグナルと連動して点滅します。



図10 トレーラターンシグナル



## 各装置の取扱いと運転のしかた

### キースイッチ

図11にキースイッチを示します。

キーを右に“ON”位置まで回すと、表示灯と計器が起動します。

さらにキーを右に“HEAT”位置まで回すと、予熱装置が起動します。

キーを右いっぱい“START”位置までまわすと、エンジンが始動します。手を離すと、キーはスプリングによって“ON”位置まで戻ります。エンジンを停止するには、キーを“OFF”位置に回します。



図11 キースイッチ

### 重 要

キースイッチは、エンジンが作動している間、ON位置になければなりません。スイッチがOFF位置にある状態で、警告灯とバッテリーチャージングシステムは機能しません。

### エンジンの予熱

このトラクタはディーゼルエンジンを使用しています。冷えたエンジンを始動する前に、予燃焼室を暖めなければなりません。

エンジンを予熱するには、キースイッチを“HEAT”位置まで回し（図11）、この位置にキーを約5秒間保持します。この間グロープラグが燃焼室を暖め、エンジンは始動の準備ができます。

**注：**周囲温度が低いとき、長い予熱時間が必要です。コールドスタート表示灯が消えた後でも、キーが“HEAT”位置に保持されると、グロープラグは加熱を継続します。



サーモスタット始動補助装置は使用しないでください。

### エンジンの始動

キースイッチは、以下の場合のみ、スターティングモータの始動を可能にします。

1. リアPTOが“OFF”位置にある。
2. ミッドPTOが“OFF”位置にある。
3. 副変速レバーが“N”位置にある。

トラクタを始動するときは、常に安全点検を行ってください。ハンドスロットルは、トラクタが始動するとき1/4から1/3開くように、後方に引きます。始動後、スロットルをアイドル位置に戻し、トラクタを操作する前に、エンジンを1分間暖気します。

### 重 要

スターティングモータを30秒以上作動させないでください。スタータモータの障害が発生することがあります。

### エンジンの停止

ハンドスロットルをいっぱいまで前方に押し、キースイッチ（図11）を“OFF”位置まで回し、エンジンを停止します。

### 重 要

エンジンが停止した後、キースイッチを“OFF”位置に戻しておかないと、警告灯が点灯したままになり、バッテリーが放電します。

## 各装置の取扱いと運転のしかた

### トラクタのならし手順（購入初期）

シバウラトラクタは、購入初期50時間のならし期間に、適切な取扱いをすれば、長く、信頼性のある性能維持します。最初の50時間は、次のように取扱い願います。

1. エンジンに急激な負荷をかけないように心がけてください。
2. 重負荷の牽引するときは、低い車速段を使用してください。特定の作業に対して適切な車速を選択することによって、燃料を節約し、エンジンの磨耗を最小限度に抑えます。軽負荷のとき、高いエンジン回転数と低車速でトラクタを運転すると、燃料を無駄遣いすることになります。
3. エンジンが無負荷の状態では、高速または低速のエンジン速度で長期間運転するのは避けてください
4. 計器は頻繁にチェックし、ラジエタとオイルタンクは常に推奨レベルまで満たしておいてください。毎日以下をチェックしてください。：
  - エンジンオイルレベル
  - ラジエタの冷却水量
  - エアクリーナの詰まり
5. トラクタの使用を開始してから50時間後、必ず47ページの保守チャートを実行してください。

### 警告

トラクタのそばに立ってエンジンを始動するのは避けてください。エンジンを始動するときは、常にシートに座った状態で行ってください。

### ハンドスロットル

ハンドスロットルを図13に示します。エンジン速度を上げるにはスロットルを後方に引きます。エンジン速度を下げるにはスロットルを前方に押します。



図13 ハンドスロットル

### フートスロットル

#### （9×3マニュアルトランスミッションのみ）

図14に示すフートスロットルは、ハンドスロットルと別個に使用することができ、または関連して使用することもできます。ハンドスロットルコントロールレバーを選択されたエンジン速度に設定して、フートスロットルを使用してエンジン速度を最大速度まで上げることができます。フートスロットルを離すと、エンジン速度は、ハンドスロットルが設定されている速度に戻り、またはハンドスロットルがあらかじめ設定された位置にない場合は、アイドリングになります。



図14 フートスロットルとブレーキコントロール

## 各装置の取扱いと運転のしかた

### ブレーキペダル

ブレーキペダルを図15に示します。右後輪にブレーキを掛けるには、右ブレーキペダルを使用します。左後輪にブレーキを掛けるには左ペダルを使用します。トラクタを停止するには左右のペダルを同時に踏み込みます。

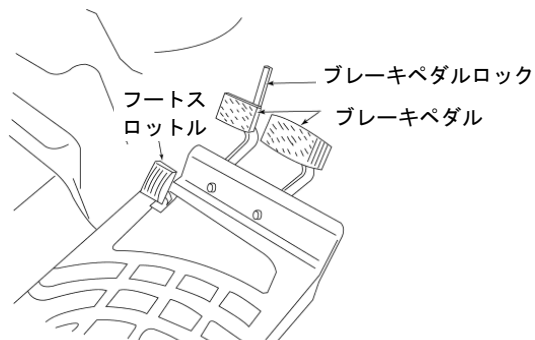
低速で小さく旋回するには、必要に応じて右または左のブレーキペダルを踏みます。



### 警告

高速でトラクタを運転するとき、絶対にブレーキを使用しながら小さく旋回しないでください。

### ブレーキペダルロック

図15に示すブレーキペダルロックは、左右のブレーキペダルを一緒に連結固定するために使用します。高速でトラクタを運転するとき、および道路走行するときは、両方のペダルを共にロックしてください。



図15 ブレーキペダルのロック（連結板）

### 駐車ブレーキ（オプション）

図16に示す駐車ブレーキは、ブレーキペダルを踏込んだ位置に固定するために使用します。連結させたブレーキペダルを強く踏込んで、駐車ブレーキボタンを押し駐車ブレーキレバーを引き上げて下さい。ブレーキペダルから足を離せば駐車ブレーキがかかります。トラクタを駐車するときは、必ず駐車ブレーキを掛けてください



図16 駐車ブレーキ

### 燃料コック（バルブ）

図17に燃料閉止弁を示します。燃料コックバルブを開くには、ハンドルが真上と真下を向くようにハンドルを動かしてください。燃料コックバルブを閉じるには、ハンドルを水平位置まで動かします。燃料システムの一部の修理をするときは、かならずバルブを閉止してください。



図17 燃料コックバルブ



## 各装置の取扱いと運転のしかた

### 4 輪駆動レバーの操作

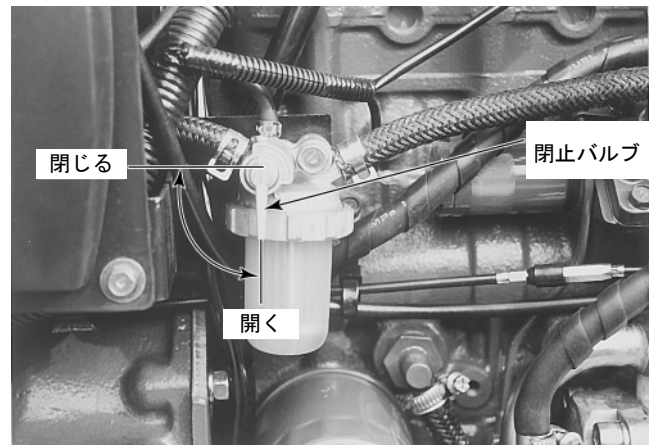
4 輪駆動用の操作レバーはシートの右側にあります（図 18）。レバーを完全に手前に引くと、4 輪駆動は解除されます（OFF）。レバーを前方に動かすと、4 輪駆動になります（ON）。



図 18 4 輪駆動レバー

4 輪駆動にするには、クラッチペダルをいっばいに踏み込み、4 輪駆動レバーを前方に動かします。解除するには、レバーを手前に引きます。

### 重 要

ぬかるんだ土壌、ぬれて滑りやすい条件、または傾斜地で作業を行うとき、前輪駆動を使用してください。しっかりした土壌や平らな固い表面での作業のとき、および高速でトラクタを運転するときは、前輪駆動を解除することにより、タイヤとラインの寿命を最大限にし、燃料を節約します。

### マニュアルトランスミッション

#### 変速レバー

主変速レバー①と副変速レバー②を図 19 に示します。

主変速の 1, 2, 3 速と R 速、副変速の L, M, H の組み合わせにより、前進 9 段、後進 3 段の車速が選べます。

各段数での車速は、71 ページの表を参照ください。

### 重 要

マニュアルトランスミッションのトラクタは、動いている間はギヤチェンジしないでください。主変速レバーまたは副変速レバーで車速段を変更するには、クラッチペダルを踏み込み、トラクタの動きを停止しなければなりません。



図 19 車速の変更

車速段数	副変速	主変速
1	L	1
2		2
3		3
4	M	1
5		2
6		3
7	H	1
8		2
9		3
R <sup>1</sup>	L	R
R <sup>2</sup>	M	R
R <sup>3</sup>	H	R

図 20 速度レンジの組み合わせ、9 × 3

## 各装置の取扱いと運転のしかた

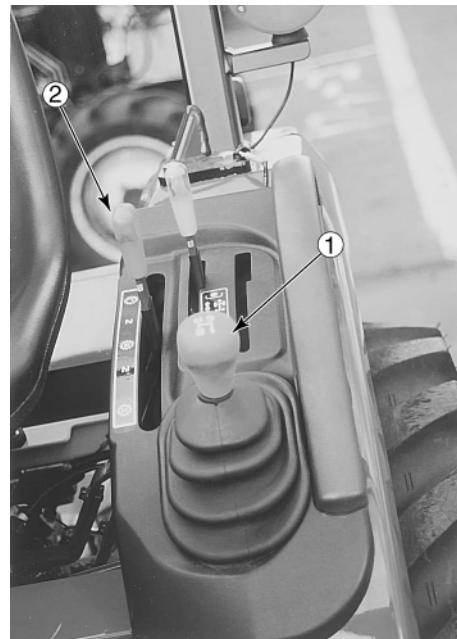
### HSTトランスミッション

#### HSTペダル

HSTトランスミッションを装備したトラクタの車速は、各副変速段の定格速度まで連続的に速度が変わります。HSTペダルによって速度が制御されます（図21）。前進走行の場合はペダル上の前進パッドを、後進走行はペダル上の後進パッドを踏み込みます。ペダルを放すと中立に戻り、トラクタは停止します。



図21 HSTペダル

#### HST副変速レバー

副変速レバーは、左レバーガイドにあります（図22）。

#### 取扱いの注意

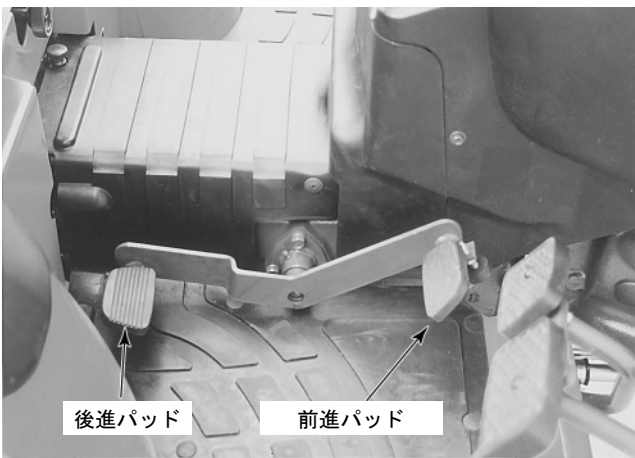
エンジンを始動するときは、副変速レバーは必ず中立位置にしてください。トラクタが動作中は絶対に副変速レバーを操作しないでください。



図22 HST副変速レバー

目的の副変速を選択し、HSTペダルをいっぱいに踏み込んでください。

### HSTクルーズコントロール（オプション）

HSTクルーズコントロールスイッチはコンソールの右側にあり、一定した前進速度を維持するために使用されます（図23）。

#### 取扱いの注意

クルーズコントロールは後進方向では機能しません。

目的の走行速度に達したとき、コントロールスイッチの上半分を押し、HSTペダルをロックします。スイッチの緑のランプが点灯します。クルーズコントロールを無効にするには、スイッチの下半分を押すか、またはブレーキペダルを踏み込みます。緑のライトが消えます、HSTペダルが中立に戻ります。

### 警告

人身事故を避けるため、高速走行するとき、クルーズコントロールを使用しないでください。



図23 HSTクルーズコントロール

## 各装置の取扱いと運転のしかた

### クラッチペダル

クラッチペダル(図24)は、PTO軸回転を断続するとき、副変速を変更するとき、または4輪駆動を解除するときも、ペダルをいっぱい踏み込んでください。

#### 重 要

クラッチに足を乗せたままにすることは避けてください。このような状態で長期間作動すると、クラッチが損傷が発生することがあります。



図24 クラッチコントロール

### デファレンシャルコントロール

#### デフロックペダル

デフロックペダルを図25に示します。ペダルを踏み込むと左右の後車軸が固定され、湿地やぬかるんだ土壌からの脱出が可能になります。



図25 デフロックペダル



トラクタはデファレンシャルをロックした状態でハンドルを操縦しないでください。

HSTトラクタのデフロックペダルは、左足下にあります。ペダルを踏み込むと、左右の後車軸が固定されて一体となって回転します。湿地で、またはぬかるんだ土壌で一方のホイールがスリップし始めたとき、反対側のホイールから追加の牽引力を得るためにロックを使用します。

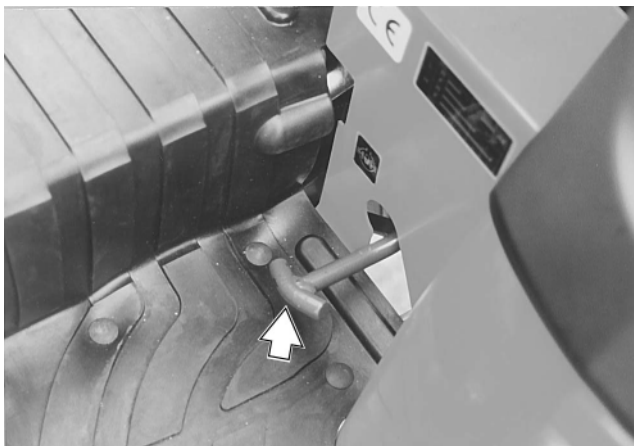
### PTO操作レバー

リアPTOとミッドPTO(装備されている場合)操作レバーを、図26に示します。一方はリアPTOを起動し、解除し、他方はミッドPTO(装備されている場合)を作動します。エンジン作動状態で、レバーを動かす前に、必ずクラッチペダルを踏み込んでください。リアPTOまたはミッドPTOを起動するには、レバーを引きます。解除するには、レバーを前方に動かします。



図26 PTOコントロールレバー、  
1. リアPTOレバー、2. ミッドPTOレバー

## 各装置の取扱いと運転のしかた

### 動力取出し(P T O)

本機の動力取出し ( P T O ) は、エンジンの動力を直接 P T O 軸に伝達します。標準 P T O 回転速度は  $540 \pm 10$  rpm です。

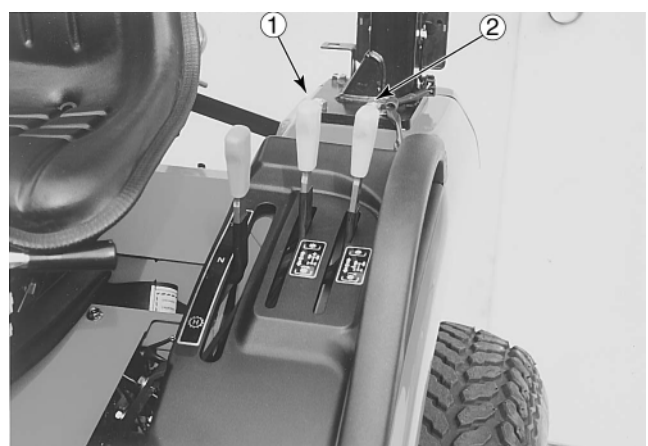
ほとんどの P T O 装置は、この速度で効率的に作動するように設計されています。この速度は、エンジン回転数をメータの回転数目盛上に示された P T O 記号の位置に合わせることで得られます。

**P T O 2 段仕様は、別冊の取扱説明書を参考にしてください。**

### 重 要

**ミッド P T O 駆動装置を使うとき、エンジン回転数は、 $2388$  rpm または  $2503$  rpm ( H S T モデルの場合 ) を超えないでください。**

オプションのミッド P T O 速度は  $2000 \pm 10$  rpm です。この速度は、エンジン回転数が  $2432$  または  $2550$  rpm ( H S T モデルの場合 ) に設定されているときに得られます。

### P T O シールドおよびキャップ

図 27 に示す P T O シールドは、標準装備です。シールドは常に装着します。 P T O を使用しないときは、必ず P T O キャップを取り付けてください。



図 27 P T O シールドとキャップ

### 動力取出し ( P T O ) の取扱い



**人身事故の可能性を避けるため、P T O 軸への取付け・取り外しは、以下の手順に従ってください。**

1. P T O 軸に取り付ける。
  - エンジンを停止し、クラッチペダルを踏み込み、主・副変速操作レバーを中立位置にします。
  - パーキングブレーキを掛けます。
  - P T O 操作レバーで P T O を解除します ( 図 26 ) 。
  - リヤ P T O キャップを取り外します。(ミッド P T O にはキャップがありません。)
  - P T O 軸の回転が停止していることを確認します。
  - 装着装置または被牽引装置を取り付けます。
2. ジョイントが、P T O 軸に固定されており、P T O シールドによって正しく保護されていることを確認します。シートに座ってエンジンを始動し、装置を上下させて、適切なクリアランスが確保されることを確認します。
3. クラッチペダルをいっばいに踏み込み、P T O 操作レバー ( 図 26 ) を手前にき、P T O を起動します。
4. クラッチペダルを徐々に放し、エンジン rpm を上げて、P T O 駆動装置の適切な作動を確認します。
5. 作業機の作動を確認した後、クラッチペダルを踏み込み、車速段を選びます。ペダルを徐々に放し、P T O を始動し、トラクタを動かします。
6. メータ上の P T O 指示位置を絶対に越えないようにスロットルを操作します。
7. P T O を解除するには、作業機を一度持上げた状態にして、P T O 操作レバーを操作してください。
8. 長距離を移動する際は、必ずトラクタ P T O 軸の動力を断ってください。
9. P T O 駆動作業機がトラクタから切離されたとき、または P T O が使用されていないときは、P T O 軸キャップを再度取り付けます。



**P T O 作業機の不意な動作を避けるため、作業後には必ず P T O を解除してください。**

## 各装置の取扱いと運転のしかた

### ドローバーヒッチ (オプション)

このトラクタには、作業着を牽引するため、図28に示すドローバーヒッチが装備されています。

#### 重 要

高速道路で装置を搬送するとき、装置の総重量に等しい引張り強度の安全チェーンをトラクタと装置ヒッチの間に取り付けなければなりません。



### 警告

牽引の作業を行うときは、必ずドローバーを使用して牽引してください。



図28 固定クレビスドローバー

### トラクタの牽引

トラクタを牽引するときは、主・副変速レバーを中立にします。速度は13 Km/hを超えないでください。長距離を移動させる場合は、堅くしっかりした牽引棒を使用してください。

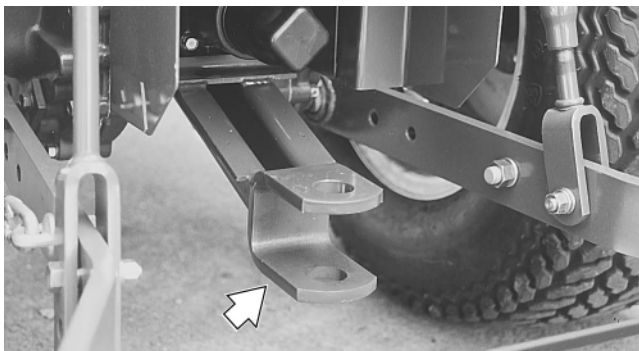

### 警告

安全上、道路でトラクタを牽引することは推奨されません。また、牽引してエンジンを始動することは絶対に避けてください。

### フードラッチ

1. フードを上げるには、ラッチレバー①を右に動かし、安全キャッチ②を上に移動(図29)します。フードを完全に上げると、フードサポート(図30)が自動的にフードを上げた位置に固定します。
2. フードを下げるには、フードをわずかに上げ、サポートピンがキャッチ位置から外れるように、フードサポートを手前へ引きます。フードがラッチ機構に保持されるまで下げます。



図29 フードラッチ

#### 重 要

フードサポートを外さずにフードを下げないでください。無理にフードを下げると、フードとフードサポートが曲がったり、破損したりすることがあります。

注: ラッチ機構は常に汚れやごみを取り除き、適切に作動するように維持してください。

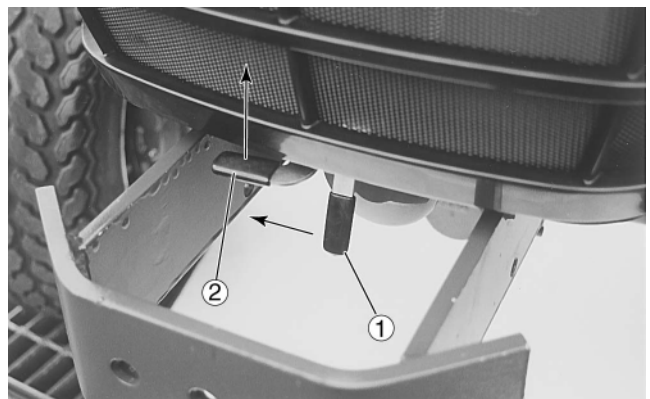

図30 フードサポート

## 各装置の取扱いと運転のしかた

### 3点リンク

トラクタの標準3点リンクは、作業機をトラクタの後ろに取り付けるために使用されます。PTO作業、または牽引が可能です。

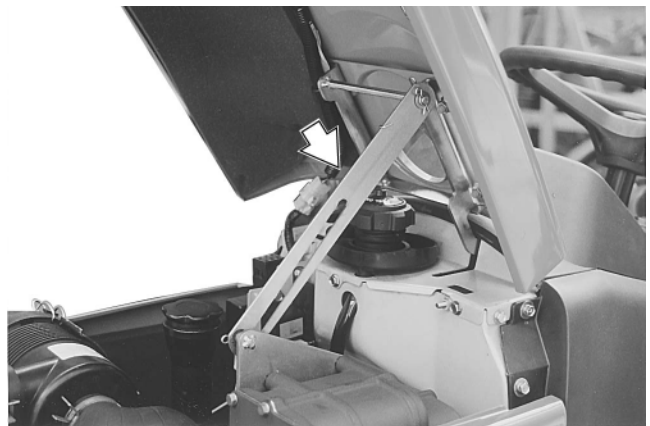

図3-1 3点リンク

#### 3点リンクの調整

3点リンクには、ローアームの左右方向を調整するスタビライザがあります。スタビライザを伸縮するには、ロックナットを弛め、アジャスタ②を回します。右リフトアームのロックナットを弛め、リフトロッド上のアジャスタ①を回すことによって上下方向の調整が可能です。

上下方向の高さを大きく変えたいときには、左リフトロッドの取付けボルト③の位置を変えて①アジャスタで上下方向①を合わせます。



図3-2 3点リンクの調整

### 作業機昇降装置

#### 作業機昇降レバー

作業機昇降レバーは右レバーガイド(図3-3)にあります。レバーは、リフトアームの上下位置を制御します。リフトアームを下げるには、昇降レバー①を前方に倒します。リフトアームを上げるには、レバーを後方に引きます。ストッパ②(図3-3)によってレバー位置を、予め設定しておくことができます。

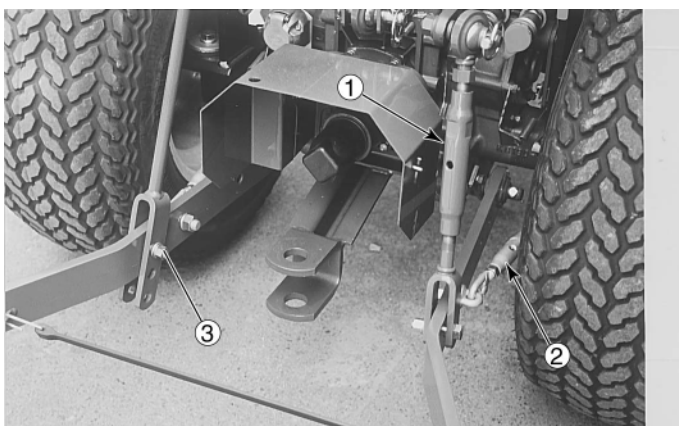
作業機昇降装置は、色々な作業機を正確でなめらかに、かつスピーディに昇降します。ポジションコントロール機能によって、トラクタと作業機が3点リンクを介して一定の高さまたは深さに維持されます。



図3-3 作業機昇降装置



**警告**

作業機を下げる前に、周囲に人がいないことを確認してください。

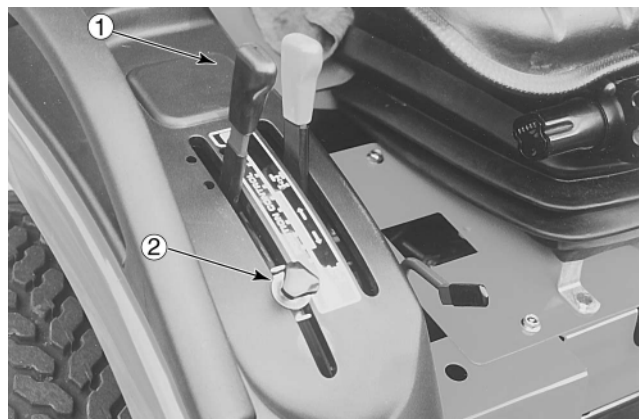
#### ポジションコントロール

ポジションコントロールは、スプレイヤ・レーキ・モワなどの作業機を3点リンクを介して容易にかつ正確な位置に制御します。ブレードなどでは均等な地中深さも維持できます。

ポジションコントロールは、レバーガイドの操作レバー位置と作業機の位置との間に一定の関係があります。レバーを動かして作業機の位置を決定してください。作業機は、自動的に選択された位置を維持します。

## 各装置の取扱いと運転のしかた

### ポジションコントロール調整

#### リンケージの調整

ポジションコントロールの長さ調整は、作業機の適切な動きを確保するために慎重に調整してください。調整の結果、ロッドが短かすぎると、リフトアームが最大高さに達したとき、リリーフバルブが効きっぱなしになります。長すぎると、リフトアームが最大高さに達する前に止まってしまう。

ポジションコントロールロッドは、一度リンクから外したときは、必ず再調整してください。

#### 調整手順

1. ポジションコントロールロッド②のロックナット①を弛め、リフトアーム③からロッドを外します。
2. コントロールレバー④を最高位置にセットします。
3. エンジンを始動します。リフトアームが上がり、リリーフが作動します。リリーフが作動を停止するまで、コントロールレバーを倒します。
4. ポジションコントロールロッドの長さを、ロッドがリフトアームの穴と一致するように調整します。さらに、ロッドをあと1回転分伸ばしてセットし、コッタピンを取付け、ナットを締付けます。
5. 作動を確認します。アームがいっぱい上がった状態で、リリーフが効いてはいけません。



図34 ポジションコントロールの調整

### フローコントロールバルブ

フローコントロールバルブ(図35)は、シリンダからのオイルの流れを調整し、ロアリンクの落下速度を遅くしたり、早くしたりします。落下速度を遅くするにはフローコントロールバルブを“IN”(右回り)に回し、落下速度を早くするには“OUT”(左回り)に回します。フローコントロールバルブは、締切った状態で作業機昇降レバーを操作しないでください。必ず開いていなければなりません。

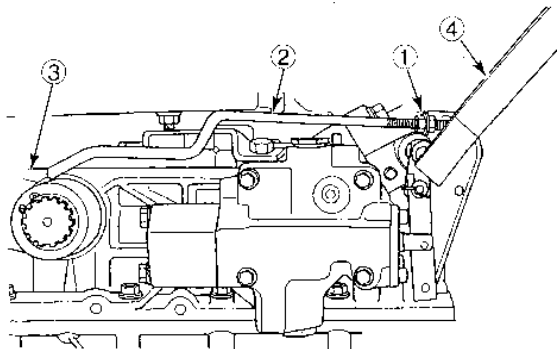

図35 フローコントロールバルブ

### 油圧マニホールドブロック

作動油を、フロントローダ・フロントブレードなどの作業機に供給するために、油圧マニホールドブロックが装備されています。

マニホールドブロックからプラグを取り外し、吐出側ホースを出口ポートに、戻り側ホースを入口ポートに接続します。

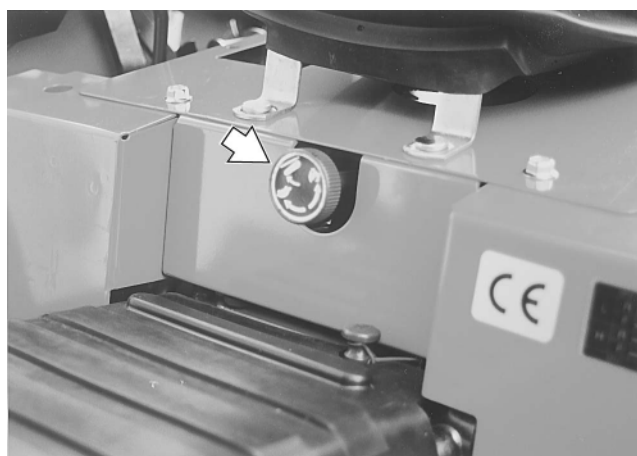

図36 油圧マニホールドブロック



## 各装置の取扱いと運転のしかた

### 重 要

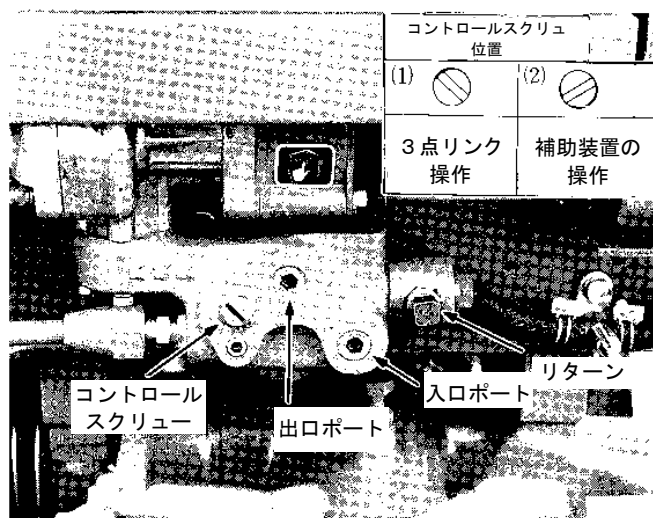
作業機に油を送るには、バルブの切込みを②の位置に回してください。フロントリモートバルブが取り付けられている場合は、①に示す位置に回す必要はなく、3点リンクを作動するためののみ、ネジを①に示す位置に回します。

### リアリモートバルブ (オプション)

本機は、シングルまたはダブルスプールリモートバルブを装備することができます。(図37)



図37 リアリモートバルブ (オプション)

シングルスプールバルブで、シリンダを伸ばすには操作レバーを後方へ引張ってください。シリンダを収縮させるには操作レバーを前方へ押してください。シリンダがいったいに伸ばされる前に、どこかの位置でシリンダを停止するには、操作レバーをとめます。レバーは自動的に中立に戻ります。

ダブルスプールバルブで、シリンダを伸ばすには、操作レバーを後方に引張り、または右横方向に押します。シリンダを短縮するには、操作レバーを前方へ押すか、または左横に引張ります。

### 補助バルブ (ASC) (オプション)

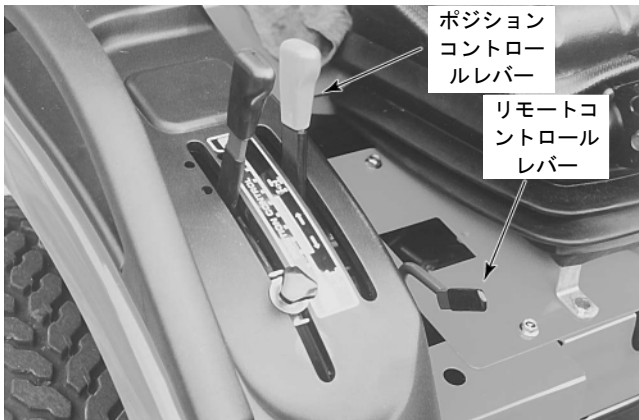
ASCバルブを作動するには、図38に示すポジションコントロールレバーをスプリングに抵抗して手前一杯まで引きます。レバーをこの位置に保持すると、トラクタの後にあるシングルコネクタ (図39) を介して、加圧されたオイルが作業機へ流れ始めます。オイルの流れを止めるには、手を離します。スプリングの戻り力によって自然に戻った位置を維持してください。



図38 補助サービスコントロールバルブ (ASC)

### 油圧カプリング (オプション)

トラクタの後から見て、複動リモートバルブのカプリング①; 1/2"はトップリンクブラケット左側 (図39) にあります。また、右側に取り付けられた油圧取出のカプリング②; 3/8"は、トレーラの単動シリンダを作動させるためのものです。

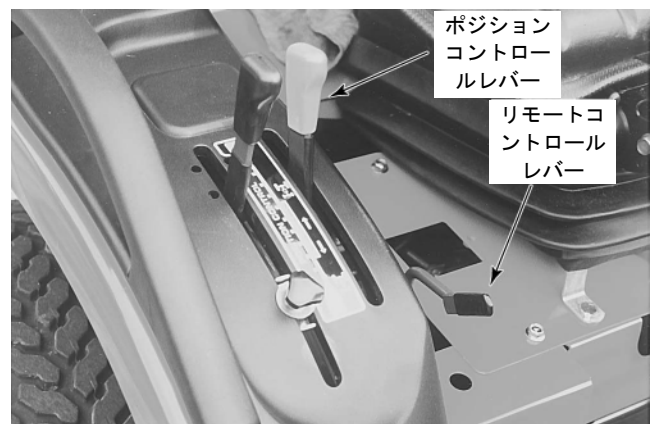

図39 油圧カプリング



## 各装置の取扱いと運転のしかた

### 2スプールコントロールバルブ (オプション)

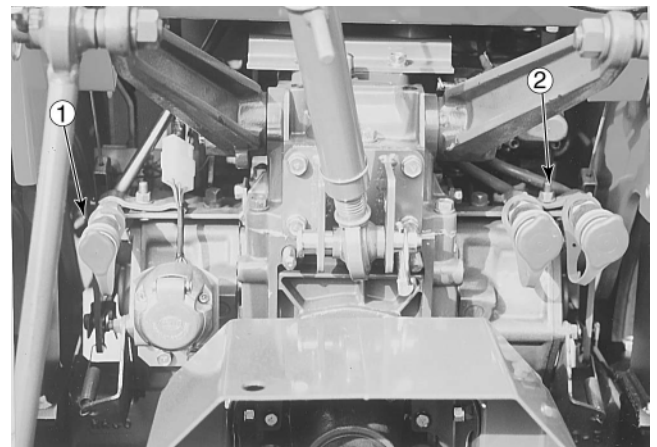
2スプールバルブは、ダッシュボード右側に取り付けられます。このバルブは、主としてフロントローダのために使用されますが、フロントに取り付けられる他の作業機にも使用することもできます。

ローダを取り付けた状態で、ローダアームを上げるには操作レバーを後方に引張り、下げるには前方へ倒します。レバーを左右に動かすと、ローダバケットを上げ・下げすることができます。



### 警告

シリンダまたは作業機を切離す前に、作業機が切離し後に確実に地面に支持されていることを確認してください。



図 40 2スプールコントロールバルブ (オプション)

ダブル スプール

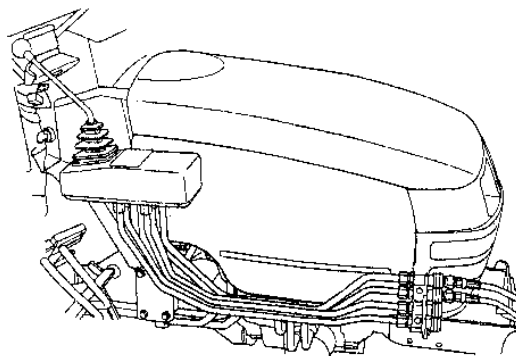

図 41 2スプールコントロールバルブの作動

### トレッド (輪距) の設定

注：輪距はタイヤの中心から中心までの寸法です。

#### 前輪の輪距の設定

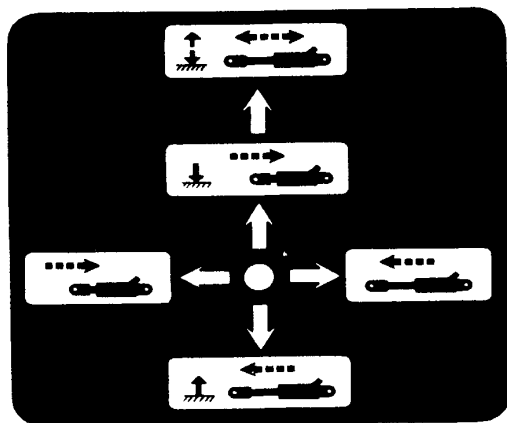
前輪	輪距の設定	注記
AGタイヤ 5-12	820 mm	調整不可
AGタイヤ 6-12	845 mm	調整不可
ターフタイヤ 20.5x8.00-10	925 mm	調整不可

### 重 要

4輪駆動では、前輪を逆転させることによって輪距を広げるのは、やめてください。

注：前輪締付けボルトを54-70 N・mのトルクで締付けてください。

#### 後輪の輪距の設定

後輪	輪距の設定	注記
AGタイヤ 8-16	850・999 mm	左右のタイヤを入れ替えます。
AGタイヤ 9.5-16	895・955mm	左右のタイヤを入れ替えます。
ターフタイヤ 31x13.5-15	980 mm	調整不可

注：後輪締付けボルトを92-116 N・mのトルクで締付けてください。

## 各装置の取扱いと運転のしかた

### トラクタウェイト

重い作業機を装着したときに、十分な牽引力を得るとき、または後部に取り付けられた作業機とのバランスを取るには、図4-2および4-3に示すように、液体バラスト、鋳鉄の重錘、またはその両者の組み合わせの形でトラクタにウェイトを追加します。必要以上のウェイトを追加すると、土壌を必要以上に固めたり、トラクタの燃料消費が増します。

**注：**トラクタにウェイトを追加するとき、タイヤの空気圧の増加が必要になる場合があります。このマニュアルのタイヤ空気圧力表を参照してください。

#### バランスのための重量追加

トラクタの3点ヒッチで作業機を持上げたとき、重量が前輪から後輪に移動します。転倒事故の危険性回避と操縦安定性向上のため、バンパウェイトが必要な場合があります。

以下は一般例です。

トラクタ重量のほぼ1/3が前輪にかかるように、ウェイトを装着します。4輪駆動トラクタは、車体重量の40-45%が前輪にかかるようにウェイト装着します。

取り付けられた作業機が持上げられるとき、前輪の重量配分は総重量の少なくとも20%以上でなければなりません。

作業中および輸送中の安定性のために、バンパウェイトを追加します。バンパウェイトを装着して、トラクタが起伏の多い地形で高速走行する場合、必ずしも十分な安定性を維持しないかもしれません。このような条件では、トラクタ速度を落として十分な注意を払ってください。

フロントに取り付けた作業機を使用するとき、安定性を維持するため、後者軸に重錘を追加してください。また、フロントに取り付けた作業機は重量が変わります。追加重錘の量については作業機のマニュアルを参照してください。



## 警告

以下に述べるウェイト制限内で適切な安定性が得られない場合、安定性が得られるまで、トラクタにかかる負荷を減少してください。

#### ウェイトの制限

以下のウェイトの限度は、搭載可能な限度を示します。どんな場合でも搭載する必要があるわけではありません。作業機に合わせてウェイトを選定しますが、タイヤ負荷容量を超えないでください。

#### 鋳鉄のウェイト (オプション)

鋳鉄のウェイトは、工場に取り付けられるオプションです。または、付属品として最寄りのシバウラトラクタのディーラから入手することができます。ウェイトは、トラクタの図4-2および4-3に示すように、トラクタのバンパおよび後輪に取り付けることができます。

#### バンパウェイト

位置	ウェイト
バンパ	トラクタ1台あたり最大2個
	各 15 kg
	最大 30 kg



図4-2 バンパウェイト

## 各装置の取扱いと運転のしかた

### 後輪ウエイト

位置	ウエイト
後輪	トラクタ 1 台につき最大 4 ウエイト 各 20 kg 最大 80 kg

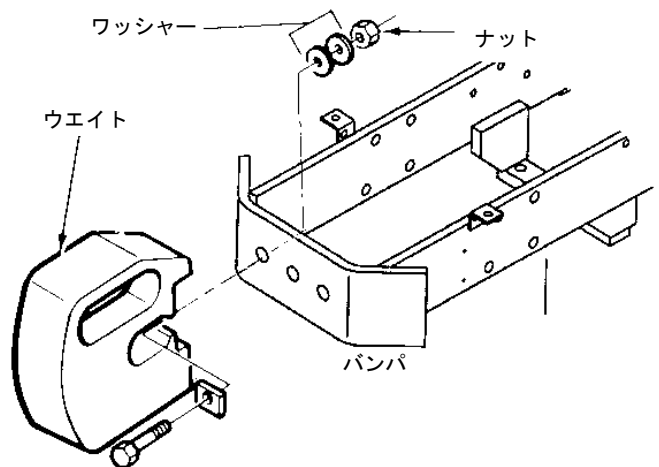
**注:** 後輪ウエイトは、液体バラストと合わせて使用することができます。

**注:** ウエイトを取り付けるための金具は、別途購入願います。



図 4 3 後輪ウエイト

### 液体ウエイト (オプション)

後タイヤに液体を充填することによってトラクタにウエイトを追加することができます。塩化カルシウム (CaCl<sub>2</sub>) と水溶液は、凝固点が低く、水よりも密度が高い (1 ガロン当たりの重量) のでお勧めです。

絶対にトラクタの推奨総重量を超えないでください。タイヤに充填するには特殊な装置が必要なので、シバウラトラクタのディーラーにご相談になることをお勧めします。

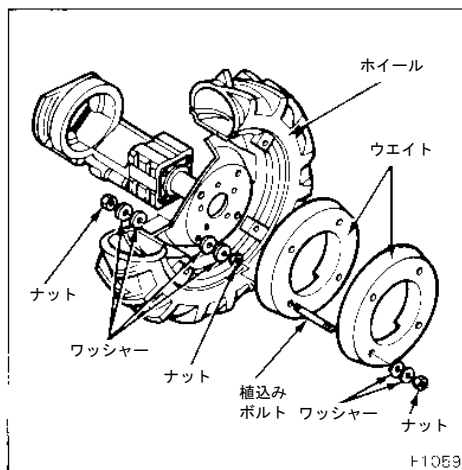
タイヤは、75% (バルブがホイールの最高位置にあるとき、バルブの位置まで満たされたとき) 以上に充填しないでください。

### タイヤ空気圧

ウエイト、作業機、またはアタッチメントをトラクタに追加するとき、タイヤ空気圧を考慮しなければなりません。そうでないと、トラクタへの損傷が発生することがあります。

下図はタイヤ空気圧の概略を示します。

前輪空気圧		
タイヤタイプ	タイヤサイズ	空気圧
A g. タイヤ	5-12, 4PR, R1 or 6-12, 4PR, R1	0.6-1.4 bar
ターフタイヤ	20.5 x 8.00-10, 4PR, R3	0.8-1.6 bar
後輪空気圧		
A g. タイヤ	8-16, 4PR, R1 or 9.5-16, 4PR, R1	0.8-1.4 bar
ターフタイヤ	31 x 13.5-15, 4PR, R3	0.7-2.1 bar

**注:** タイヤの空気圧不足または過剰空気圧を避けてください。規定の最大空気圧を超えないでください。

# トラクタの簡単な保守・点検・調整

定期点検一覧表—シバウラ ST318・ST321・ST324 4輪駆動トラクタ

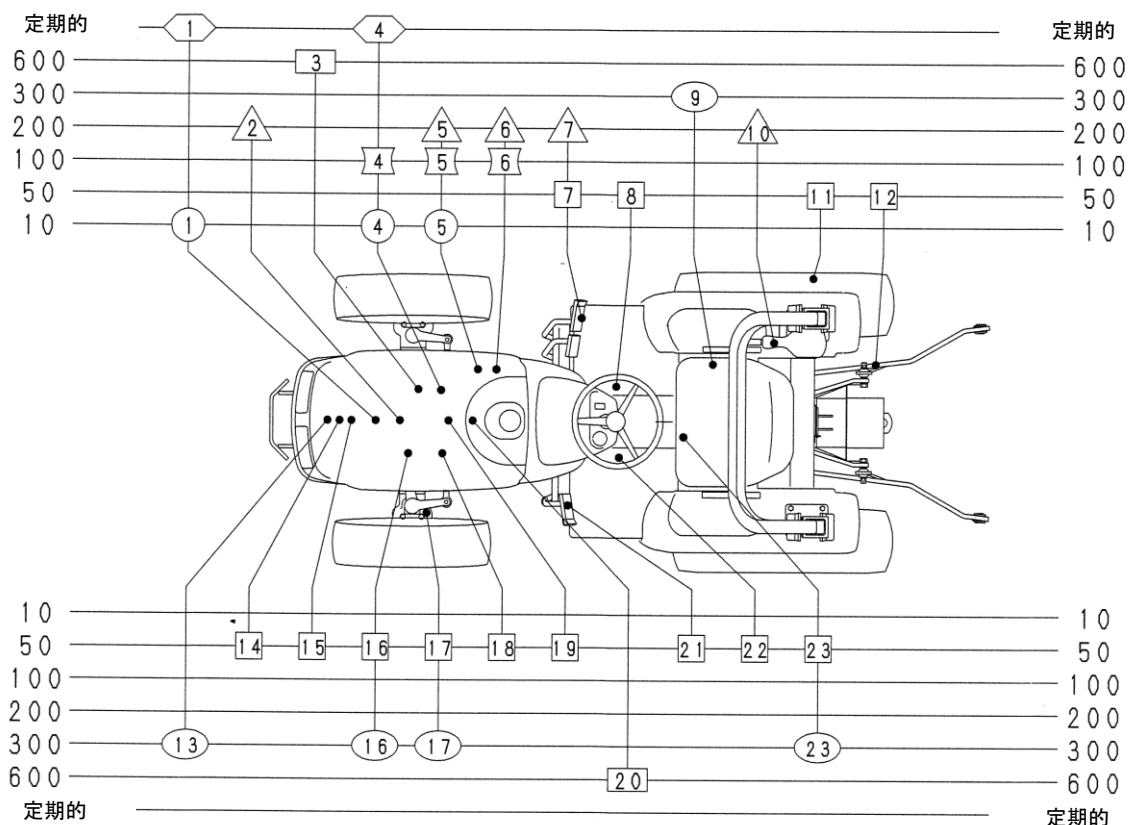

NO.	潤滑および保守項目	チェック	洗浄清掃	潤滑	交換	調整	間隔	NO.	潤滑および保守項目	チェック	洗浄清掃	潤滑	交換	調整	間隔		
1	ラジエータ冷却水	x					10時間ごとまたは毎日	5	エンジンオイル				x		100時間ごと		
4	エアクリーナ	x						4	エアクリーナ		x						
5	エンジンオイル量	x						6	燃料フィルタ		x						
9	油圧オイルフィルタ				x		最初の50時間	2	ファンベルト	x				x	200時間ごと		
13	HST フィルタ				x			5	エンジンオイルフィルタ					x			
11	タイヤ	x					50時間ごと	6	燃料フィルタ				x		300時間ごと		
14	バッテリー	x						7	ブレーキ					x			
16	フロントアクスルオイル量	x						10	ハンドブレーキ					x			
17	ファイナルリダクションギヤケースオイル量	x						9	油圧オイルフィルタ					x			
23	トランスミッションオイル量	x						13	HST フィルタ					x			
7	ブレーキペダル			x				23	トランスミッションとリアアクスルオイル					x			
8	HST フートペダルシャフト			x				16	フロントアクスルオイル					x			
12	3点リンケージ			x				17	ファイナルリダクションギヤケースオイル					x			
15	ピボットシャフト			x				3	燃料インジェクタ	x						x	600時間ごと
18	パワーステアリングシリンダ			x				20	バルブクリアランス	x						x	
19	ドライブシャフトカバー			x			1	ラジエータ冷却水					x		定期的		
21	クラッチペダル			x		x	4	エアクリーナエレメント					x				
22	ペダルシャフト			x													

# トラクタの簡単な保守・点検・調整

## 定期点検・整備一覧表

○ 点検、補充、調整 △清掃、洗浄 ◎交換

項 目	トラクタメータ標示時間														その後の整備	参 照 ページ
	50	100	150	200	250	300	350	400	450	500	550	600	650			
エ ン ジ ン オ イ ル	◎		◎		◎		◎		◎		◎		◎	100 時間ごとに交換	5 1	
ミ ッ シ ョ ン オ イ ル	◎						◎						◎	300 時間ごとに交換	5 4	
フロントデフケース ファイナルリダクションギヤケース	◎		○		○		◎		○		○		◎	100 時間ごとに点検 300 時間ごとに交換	6 5	
エンジンオイルフィルタ	◎				◎				◎				◎	200 時間ごとに交換	5 1	
油 圧 オ イ ル フ ィ ル タ	◎						◎						◎	300 時間ごとに交換	5 5	
H S T オ イ ル フ ィ ル タ	◎						◎						◎	300 時間ごとに交換	5 5	
燃 料 フ ィ ル タ		△		△		△		△		△		◎		100 時間ごとに洗浄 600 時間ごとに交換	5 2	
エアクリーナエレメント		△		△		△		△		△		◎		100 時間ごとに清掃 600 時間ごとに交換	5 3	
冷 却 フ ェ ン ベ ル ト	○	○	○	○	○	○	○	○	○	○	○	○	○	50 時間ごとに点検	5 8	
バ ッ テ リ 液	○	○	○	○	○	○	○	○	○	○	○	○	○	50 時間ごとに点検	6 1	
各 部 グ リ ー ス の 給 脂	○	○	○	○	○	○	○	○	○	○	○	○	○	50 時間ごとに給脂	5 6	
ラ ジ ェ ー タ 冷 却 水														2 年ごとに交換	5 6	
クラッチ、ブレーキペダルの遊び	○	○	○	○	○	○	○	○	○	○	○	○	○		6 4 6 5	
タ イ ヤ 空 気 圧	○	○	○	○	○	○	○	○	○	○	○	○	○		4 6	
各 ゴ ム パ イ プ		○		○		○		○		○		○		100 時間ごとに点検		
電気配線の損傷およびバルブ														1 年ごとに点検	6 2 6 3	
ホイールボルトトルク	○			○				○				○			5 9	

## トラクタの簡単な保守・点検・調整

### トラクタのオイルと冷却水

トラクターを購入されるときには下記のオイルと冷却水が入っております。

- **エンジンオイル**  
→サンモアスーパーオイル（日石）
- **ギヤオイル**  
→キャリアレッド（80B・コスモ）……9×3  
→シバウラHSTオイル ……………HST
- **冷却水**  
→不凍液、キャストロールLLC-95  
（ロングライフタイプで-35℃まで凍結しません。）

#### 使用オイル

- E. O …… ディーゼルエンジンオイル  
 通年使用…SAE10W-SAE10W-30  
 -5℃～25℃……SAE20W  
 10℃～35℃……SAE30
- G. O …… ギヤオイル（シバウラ純正オイル）
- H. O …… 油圧作動油……ISO VG32～46
- C. G …… シャーシグリースまたは万能グリース  
 No. 2
- オイルは必ずシバウラ純正オイルをお使いください。**

トラクタによりオイルが異なりますので、注意してください。

トラクタ	メーカー名	エンジンオイル	ギヤオイル
9x3 仕様	コスモ 石油	キャリアブルー	キャリアレッド
		キャリアゴールド（E,G 兼用）	
HST 仕様	新日本 石油 （エネス）	サンモアスーパーオイル（E,G 兼用）	
		MDL DX10W-30	シバウラ HST オイル

- ◆ シバウラ純正オイルが手に入らないときはCC級またはCD級をお使いください。

### 各部オイルの点検・交換のしかた



## 危険

エンジン回転中や、エンジンが熱い時は絶対に注油しないでください。守らないと、火災やヤケドと起こすおそれがあります。



## 注意

エンジン停止直後のオイル交換はしないでください。守らないと、ヤケドをするおそれがあります。

### 取扱いの注意

給油、点検および整備するときはトラクターを広い、安全な場所に水平に駐車し、駐車ブレーキをかける。

## トラクタの簡単な保守・点検・調整

### トラクタの燃料補給

燃料キャップは、トラクタフードの後にあります。キャップを取り外す前に、給油中にごみがタンクに入り込むのを防止するため、キャップの周囲のごみやほこりをすべて拭き取ってください。

軽油用の燃料容器を使用し、容器内部がきれいであるかどうか、定期的にチェックしてください。燃料タンクの容量は20リットルです。

**注：**燃料キャップはベント形です。燃料システムのトラブルを防止するため、必ず承認されたシバウラ純正キャップを使用してください。

燃料タンクの流出口にフィルタがない場合、給油時には、100メッシュ以上のスクリーンで燃料をろ過してください。結露の可能性を最小限度にするために、トラクタのタンクをできるだけ満杯に維持してください。

**注：**トラクタの燃料タンクを、毎日の作業後に満タンにしておいて下さい。これによって夜間の結露の可能性が低くなります。こぼれた燃料は、拭き取ってください。



図45 フィラキャップ、燃料

#### フードラッチ

トラクタの前面から見て、以下のようにしてください。

1. フードを上げるには、ラッチレバー①を右に移動し、安全キャッチ②を上へ上げてください（図46）。フードは一番上までいっぱいにあげてください。サポートリンク（図47）が一番上まで上げられた位置にフードを自動的に保持します。

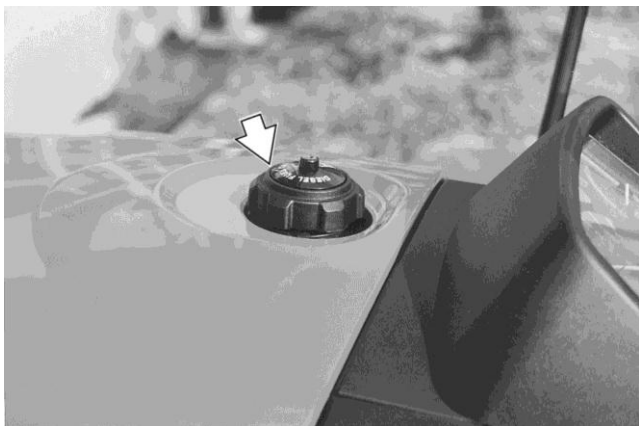
2. フードを下げるには、フードをわずかに持ち上げ、サポートピンがキャッチ位置から外れるように、フードサポートを手前に引きます。フードがラッチ機構によって保持されるまで下げます。



図46 フードラッチ



図47 フードサポート、フード

### 重 要

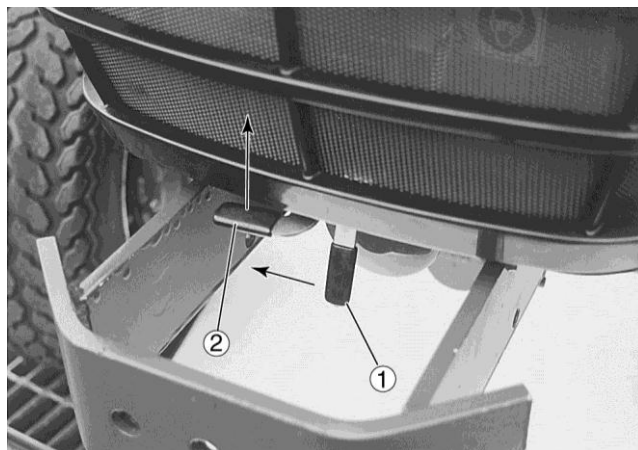
フードサポートを外さずにフードを下げないでください。フードを無理に下げようとすると、フードとフードサポートが曲がったり、破損したりすることがあります。

**注：**ラッチ機構は常にほこりやごみを取り除き、適切に作動するように維持してください。

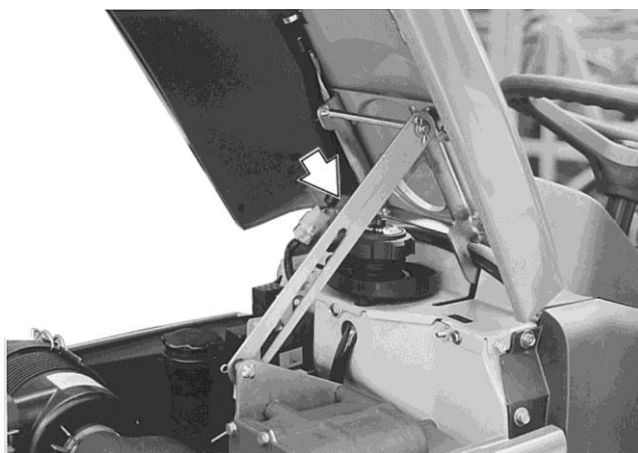
## トラクタの簡単な保守・点検・調整

### エンジン油量のチェック

エンジンの油量は、毎日または10時間ごとにチェックしてください。

1. トラクタが停車した状態で、エンジンが停止してしばらくした後、検油棒で油量をチェックしてください(図48)。



図48 エンジン油量検油棒とフィルタ

2. 油量が低い場合は、フィラキャップ(図49)を外し、油量が検油棒上の2つのマークの間になるまで、注油口からエンジンにオイルを追加してください。あふれ出ないように注意してください。
3. オイルフィラキャップを取り付けます。

### オイルとフィルタの交換

エンジンオイルは100時間ごとに交換し、エンジンオイルフィルタは200時間ごとに交換してください。

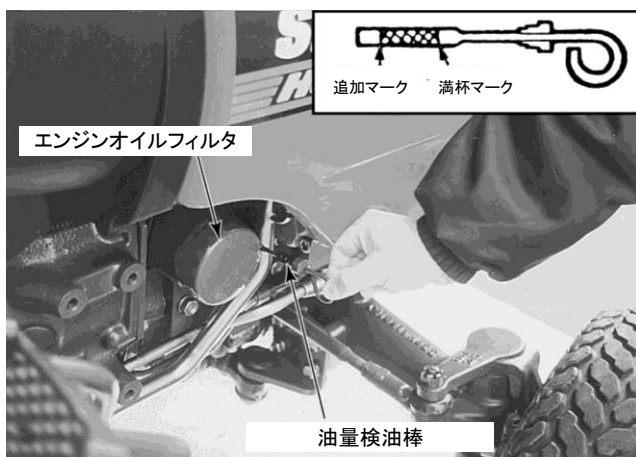

図49 エンジンオイルフィラキャップ



図50 エンジンオイル排油栓

**注:** トラクタを最大定格パワーと速度で長時間作動する場合は、もっと頻繁にエンジンオイルとフィルタを交換することをお勧めします。連続的に過酷な作動条件のもとでは、エンジンオイルフィルタは70時間ごとの間隔で交換してください。

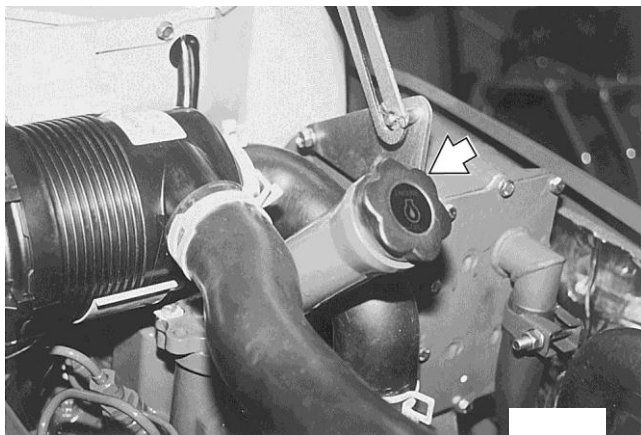
1. エンジンを停止した通常の外気温であることを確認後、排油栓を外してエンジンオイルを排出します。(図50)。オイル排出後、再び排油栓を取り付けてください。
2. 受け皿ををフィルタの下において、オイルフィルタを弛め(図48)使用済みオイルを受けてください。フィルタは廃棄してください。
3. 新しいフィルタの“Oリング”に薄くオイルを塗ってください。“Oリング”部が取り付け面に接触するまで、フィルタを正しい位置にねじ込み、次にフィルタを手で約3/4回転させます。締めすぎに注意してください。
4. 指定されたタイプの新しいオイルを加えます(49ページ)。オイルを追加した後、エンジンを始動し、フィルタの漏れをチェックします。オイルは必ず正規のレベルでなければなりません。



## トラクタの簡単な保守・点検・調整

### 燃料フィルタ

**フィルタの排水：**沈殿ボールに水が見えるとき、燃料フィルタの水を排水してください。

**燃料フィルタのクリーニング：**燃料フィルタは、きれいなディーゼル燃料の容器の中ですすぐことによって、100時間ごとにクリーニングしてください。



図 5 1 燃料フィルタ

- 1.燃料タンクに十分な燃料があることを確認し、燃料バルブを閉め、燃料沈殿ボール（図 5 1）を取り外します。
- 2.すべての水が取り除かれ、燃料だけがフィルタから流れるまで、燃料バルブを開きます。
- 3.燃料沈殿ボールを取り付け、以下の「燃料系のエア抜き」の説明に従って、燃料系からエア抜きします。

**燃料フィルタの交換：**ディーゼル燃料フィルタは200時間ごとに交換します。

- 1.バルブを閉じます（図 5 1）。
- 2.沈殿ボールを取り外します（図 5 1）。
- 3.燃料閉止バルブを開き、残っている水をタンクから排出します。
- 4.古いエレメントを廃棄し、新しいエレメントを取り付けます。

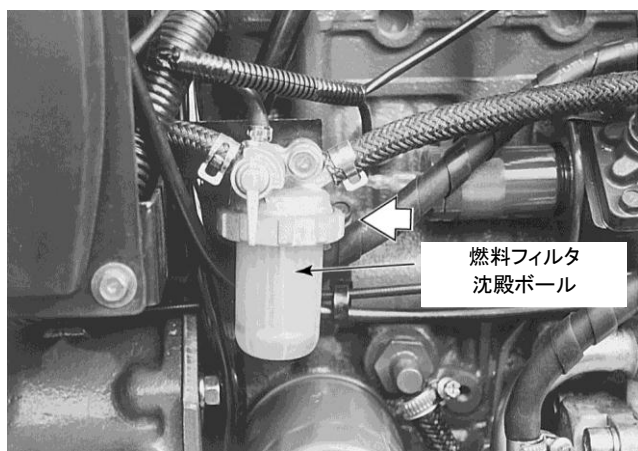
- 5.沈殿ボールを取り付け、確実に固定します。
- 6.燃料がフィルタに流れるように、燃料バルブを開きます。
- 7.燃料フィルタと噴射ポンプから、「燃料系からの空気抜き」の説明に従ってエア抜きを実施します。

### 燃料系からのエア抜き

燃料フィルタから水を排出した後、次のような場合には、エア抜きを行います。

- 新しいフィルタエレメントが取り付けられた場合。
- トラクタの燃料が切れていた場合。
- フィルタとの間のパイプが切り離された場合。
- 噴射ポンプが取り外され、再度取り付けられた場合。

## 警告

噴射系内の燃料オイルは、高圧になっており、皮膚を突き破る場合があります。無資格者が、ポンプインジェクタ、ノズルまたは燃料噴射系の部品を取り外したり、または調整をしないでください。手を使用して漏れをチェックしないでください。厚紙または紙を使用して漏れを探してください。流体が皮膚に付いた場合は、直ちに洗い流してください。これらの指示に従わないと、深刻な傷害が発生する可能性があります。

燃料系からのエア抜きは、次の手順で行います。

- 1.燃料タンクに十分な燃料があることを確認します。
- 2.燃料バルブを開きます。
- 3.ブリードネジを開き（図 5 2）、気泡をストレーナから逃がし、ブリードネジを閉じます。
- 4.ハンドスロットルを高速位置まで押します。数秒間エンジンを回し、高圧燃料チューブから燃料を流出させます。

## トラクタの簡単な保守・点検・調整



図5 2 燃料系ブリードネジ

**インジェクタライン：**トラクタに燃料がなくなったとき、新しいインジェクタが取り付けられたとき、または噴射ポンプがサービス修理のために取り外されたとき、インジェクタラインから空気抜きを行います。

- 5.インジェクタライン連結金具を弛めます。
- 6.ハンドスロットル操作レバーを広く開きます。
- 7.空気を含まない燃料が各接続部から流れるまでエンジンを回し、次に連結金具を24-29Nmに締め付けます。

### 重 要

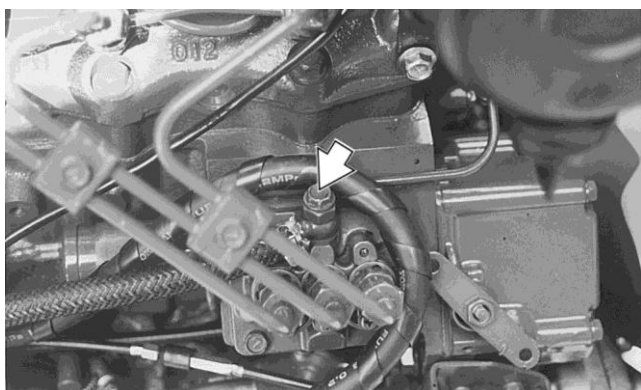
**エンジンを連続して30秒以上回さないでください。そのようにすると、スターティングモータの障害が発生することがあります。空気がシステムから排出されない場合は、上記の手順を繰り返してください。**

## エアクリーナ

**エレメントのチェック：**エアクリーナプライマリエレメントがきれいかどうか、毎日、または10時間ごとにチェックしてください（図5 3）。

エアクリーナには、アウトプライマリエレメントとインナセーフティエレメントの2つのエレメントが含まれています。プライマリエレメントを取り外すには、エンドキャップの端を押し込み、左に回します。エアクリーナボディからエンドキャップを取り外し、プライマリエレメントを露出させます（図5 3）。

- 1.エアクリーナ本体からプライマリエレメントを引張りだします（図5 3）。エアクリーナ本体内壁の汚れを掃除し、エレメント装着部の端部の汚れも掃除します。
- 2.低い空気圧を使用してプライマリエレメントを清掃します。エレメントの内部から外部にほこりを吹き出します（エレメントからの通常の空気の流れと反対）。

### 重 要

**フィルタエレメントを破損しないように注意してください。エレメントのひだの上下にエアを当てる時、エアノズルとフィルタエレメントの間に適切な距離を維持してください。**

- 3.エレメントの掃除後、シール部の損傷をチェックしてください。損傷が存在する場合は、プライマリエレメントを交換してください。
- 4.プライマリエレメントを本体に挿入し、エレメントの端を、差込部に正しく取り付けられるまで押し付けることによって、プライマリエレメントを再度取り付けます。

**注：**エレメント内部にライトを入れ、ペーパーの漏れまたはペーパーのエンドプレートに対する接着をチェックします。漏れが発見された場合は、エレメントを交換します。

- 5.エンドキャップを押しこみ、右に回します。エンドキャップが正しい位置にロックされ、弛まないことを確認してください。



図5 3 エアクリーナ - 分解後

## トラクタの簡単な保守・点検・調整

### 重 要

エレメントを堅いもので、または手に載せて、絶対に叩かないでください。エレメントの端部シールのへこみや破損の原因になります。

### 重 要

エレメントと差込部の間に十分なシールが得られない場合は、エンジンの重大な損傷が発生することがあります。

#### エレメントの交換:

各シーズンの初めに、エアクリーナのプライマリ（アウタ）エレメントを交換して下さい。

**注:** 最大限のエンジン保護と、エアクリーナのサービス寿命を確保するため、プライマリエレメントの3回目の交換と、各100時間の作動のいずれか早いときに、新しいインナセーフティエレメント（図53）を取り付けてください。

### トランスミッション、後車軸・油圧システム

**油量のチェック:** 50時間ごとに油量をチェックしてください。

1. トラクタを停車させ、エンジンを切り、検油棒で油量をチェックします（図54）。
2. 油量がマークと検油棒の下端の間であれば、オイルの油量は適切です。低い場合は、指定のオイルを追加してください（49ページ）。  
給油プラグを図55に示します。  
マークの上まで注油しないでください。トランスミッションからオイルがあふれ出ます。
3. 給油栓と検油棒を取り付けます。



図54 トランスミッション、後車軸、油圧システムの油量検油棒

各シーズンの初めに、エアクリーナのプライマリ（アウタ）エレメントを交換してください。

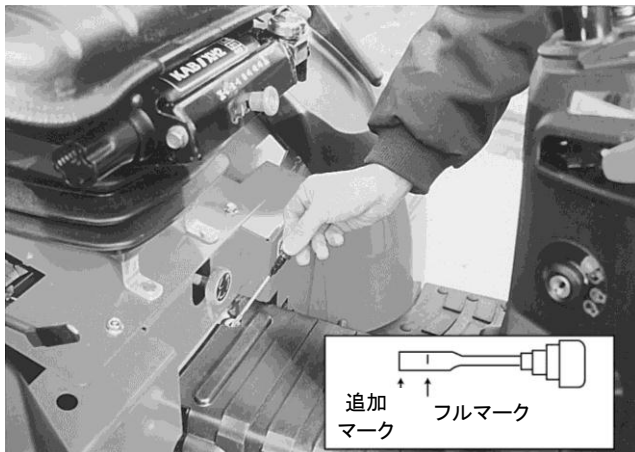

図55 トランスミッション、後車軸、および油圧系の給油栓

**オイルの交換:** オイルは300時間ごとに交換してください。

1. オイルが通常の作動温度のとき、トランスミッション、後車軸センターケースの排油栓を取り外して、オイルを排出します（図56）。オイルを排出した後、排油栓を再び取り付けます。

## トラクタの簡単な保守・点検・調整

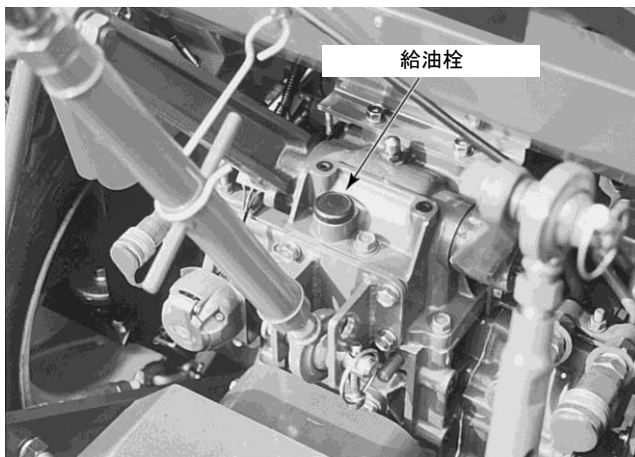

図 5 6 トランスミッション、後車軸センターケースの排油栓

2. 油圧オイルフィルタをチェックし、必要な場合はクリーニングをし、または交換します。
3. 給油栓（図 5 5）と検油棒（図 5 4）を取り外し、指定されるタイプの新しいオイルを満たします（49 ページ）。
4. トランスミッションは、油量がマークと検油棒の下端の間にあるとき、正しいレベルまでオイルが入っています。検油棒のマーク以上に注油しないでください。トランスミッションからオイルがあふれ出ます。
5. 検油棒と給油栓を取り付けます。

### 重 要

トランスミッション、後車軸、および油圧系は、共通のオイルタンクを使用します。きれいなオイルを維持するため、特に注意しなければなりません。

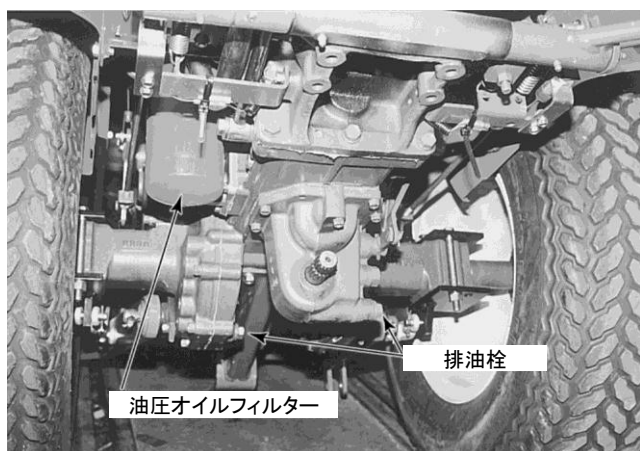
### 油圧系のオイルフィルタ

油圧系にオイルフィルタが装備されています（図 5 6）。最初の 50 時間の使用後、それ以降は 300 時間ごとに、以下の手順に従ってフィルタを交換してください。

1. オイルフィルタを弛め、取り外します。
2. “Oリング”面にオイルを薄く塗ります。“Oリング”面がシーリング面に接触するまでフィルタを正しい位置にねじ込み、次にフィルタを手で約 3/4 回転締め付けます。締め付けすぎないでください。
3. エンジンを始動し、油圧オイルフィルタの漏れをチェックします。
4. エンジンを停止し、作動油レベルをチェックします。必要ならば補給します。

### HSTオイルフィルタ

HSTラインには、オイルフィルタが設けられていません（図 5 7）。最初の 50 時間の使用後、それ以降は 300 時間ごとにオイルフィルタを交換してください。



図 5 7 オイルフィルタ

## トラクタの簡単な保守・点検・調整

### グリスニップル

以下の潤滑個所（47ページの潤滑図参照）に、50時間ごとに良質のグリスを供給する必要があります。条件の悪い場合にはもっと頻りに潤滑を行ってください。使用するグリスのタイプについては、49ページを参照してください。

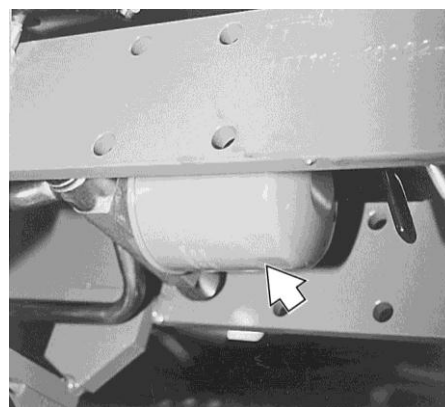
- ピボットシャフト
- ペダルシャフト、クラッチ、およびブレーキペダル
- 3点リンケージ
- 前輪駆動軸
- HSTフットペダルシャフト（装備されている場合）

- 1.新しいグリスを供給するときに、汚れまたは異物がグリスニップルから入り込むのを防止するため、古いグリスと汚れを拭き取ってください。
- 2.高圧グリスガンを使用して、きれいなグリスが潤滑される部分からにじみ出るまで、新しいグリスを強制的に供給します。
- 3.余分なグリスは拭き取ります。

### 冷却システム

このシバウラトラクタの冷却系は、有効期限1年の不凍液が充填されています。

エンジンの効率とサービス寿命を最大限度にするには、正しい温度でエンジンを作動しなければなりません。冷却系は、常に、永久不凍液と清水の50/50溶液で満たされていなければなりません。

**冷却水レベルのチェック：**毎日、または10時間ごとに、冷却水リザーバタンクの水量をチェックしてください（図58）。このチェックは、エンジンが停止しているとき行わなければなりません。

- 1.ラジエータキャップを取り外し、冷却水のレベルを目視でチェックします。



## 警告

冷却水が熱いうちにキャップを取り外すのは危険です。キャップを外すときは、常に厚い布でキャップを覆い、最初の停止位置まで左にゆっくりと回します。キャップを完全に外す前に、圧力を完全に逃がしてください。



図58 ラジエータ冷却剤リザーバタンク

- 2.冷却水レベルが給水口の底から38から50mm以上も下の場合、きれいな水と不凍液を必要なだけ追加します。冷却系にすでに不凍液が含まれている場合は、必ず正しい水/不凍液の混合された溶液を追加してください。真水は溶液を希釈し、保護力を弱めます。

### 重 要

アルコールタイプの不凍液は推奨されません。アルコールタイプの溶液を永久不凍液と混合しないでください

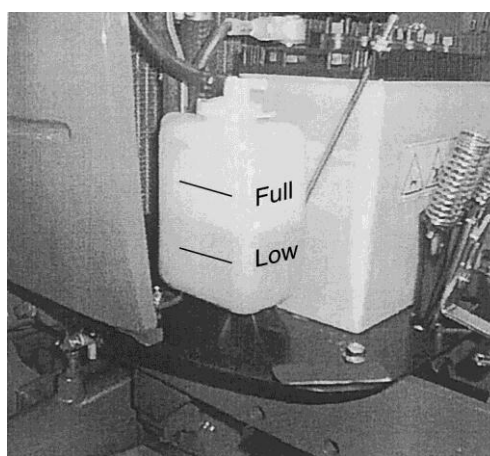
- 3.ラジエータフィンからわらくずや汚れを常に取り除き、空気が自由に通過するようにしてください（図60）。

## トラクタの簡単な保守・点検・調整

### 冷却水の排出とフラッシング

ラジエータとエンジンプロックは12か月ごとに排出し、フラッシングを行ってください。ロングライフ不凍液の50/50混合溶液または相当品と真水を充填します。

冷却水の排出は次の要領で行ってください。

1. ラジエータキャップを取り外し、排水栓を開きます。このバルブはラジエータとエンジンプロックの共用の排水栓です(図59)。



図59 エンジンプロックとラジエータの排水栓

2. 冷却水を排水した後、水ホースをラジエータフィラネックに入れ、エンジンを作動させながら、システムに水を流します。エンジンが始動する前に、水が排水栓から流れていることを確認してください。排水栓から流れる水に変色や沈殿物がなくなったら、エンジンを停止し、ホースを外します。すべての水が排水栓を通してシステムから排出されるようにしてください。

3. 排水栓を閉じ、冷却系に不凍液と真水の50/50溶液をゆっくりと充填します。冷却水の液面が給水口の底の約38から50mm下になるまで、満たします。このレベル以上には満たさないでください。

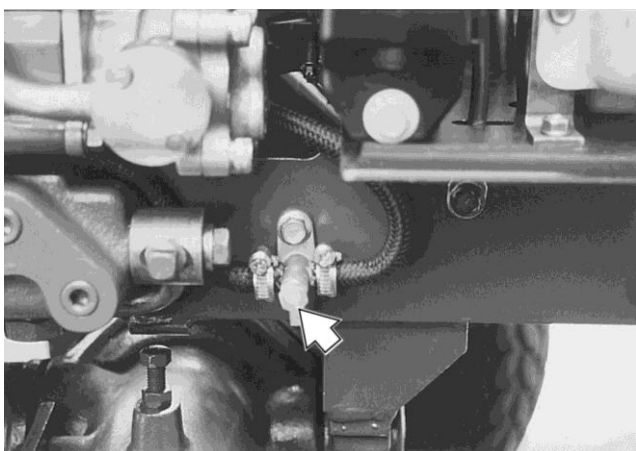

図60 ラジエタスクリーン

4. ラジエータキャップとシーリング部を清掃します。キャップを取り付けます。
5. ラジエータフロントスクリーンを清掃します(図60)。
6. 通常の作動温度に達するまでエンジンを作動し、次にエンジンを停止し、冷却水の量を再度チェックします。

### 重 要

冷却系が空のときは絶対にエンジンを作動しないでください。エンジンが熱い時は、冷水や冷たい不凍液の溶液を追加しないでください。

**サーモスタット**：サーモスタットは、シリンダヘッドの前の冷却水出口接続部にあります(図61)。



図61 サーモスタットハウジング

## トラクタの簡単な保守・点検・調整

エンジンが冷たいとき、サーモスタットは、ラジエータへの冷却水の流れを閉止し、それによってエンジンの迅速な暖気を可能にします。サーモスタットがラジエータへの流れを閉止している間は、冷却水は、バイパスによってエンジン内を循環することができます。

### 重 要

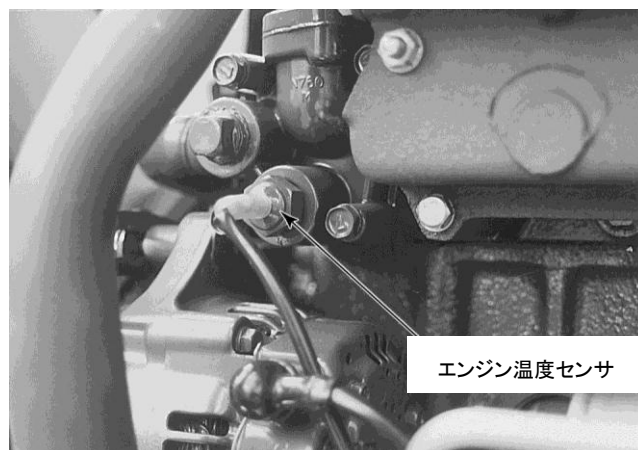
冷却を改善しようとしてサーモスタットを取り外さないでください。サーモスタットを取り外すと、エンジンは通常の作動温度以下で作動し、エンジンの過剰な磨耗が発生します。

新しいサーモスタットを取り付けることが必要になった場合、ヒートエレメント（スプリングエンド）が、エンジンのシリンダヘッド側にあるように、新しいサーモスタットを配置してください。

**ファンベルト：**エンジンの前のベルト駆動ファンは、ラジエータのフィンを通して空気を引き込み、ラジエータ内の冷却水を冷却します。ファンベルトがスリップすると、ファンの効率を低下させ、エンジンの作動温度が非常に高くなります。ベルトがきつすぎると、オルタネータベアリングの寿命が短くなります。ベルトが正しく締め付けられていると、ベルトプーリ間の中間で9ないし11 kgの親指の圧力が加えられたとき、10ないし15 mmたわみます。ファンベルトの状態と張りを200時間ごとにチェックしてください。ベルトに亀裂または擦り切れの兆候が見られる場合、新しいベルトを取り付けてください。

ベルトの張りは以下の要領で調整してください。

1.オルタネータ取り付けボルトを弛めます(図62)。



図62 オルタネータ取り付けボルト



エンジンが作動しているとき、絶対にボルトを弛めたり、締め付けたりしないでください。

- 2.エンジンからオルタネータをこじって外し、取り付けボルトを締め付けます。
- 3.ベルトのたわみを再度チェックします。

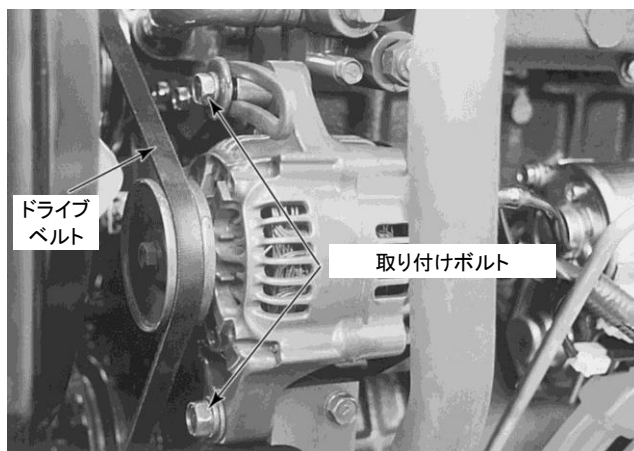
### 燃料インジェクタの取り外しと取り付け

インジェクタは、600時間ごとにクリーニング、テスト、および調整を行います。インジェクタの分解または調整を自分で行わないでください。エンジンから取り外し、シバウラトラクタのディーラに整備を依頼してください。

## 警告

噴射システム内の燃料オイルは、高圧になっており、皮膚を突き破る場合があります。無資格者が、ポンプインジェクタ、ノズルまたは燃料噴射システムの部品を取り外したり、または調整を試みたりすべきではありません。手を使用して漏れをチェックしないでください。厚紙または紙を使用して漏れを探してください。流体が皮膚に付いた場合は、直ちに医療を受けてください。

インジェクタを取り外すには次の手順に従ってください。

1. インジェクタと配管の周囲のすべてのごみを取り払います。インジェクタから戻り管を外します。図63参照。
2. インジェクションポンプをポンプ側とインジェクタ側で外します。ごみが入るのを防止するために、管の両端とインジェクタの入り口、および戻り口をカバーします。
3. インジェクタを取り外します。
4. インジェクタ取り付け口から銅のインジェクタシーリングワッシャを取り外します。インジェクタの予備品が直ちに入手できない場合は、ごみが入るのを防止するために、取り付け口にカバーをします。

インジェクタの整備が終了したら、次のようにして取り付けます。

1. 各インジェクタ取り付け口に、新しい銅のシーリングワッシャを取り付けます。インジェクタを取り付け、止めナットを  $34-39 \text{ N}\cdot\text{m}$  に締め付けます。

### 重要

止めナットは締めすぎないでください。締めすぎると、インジェクタにひずみが発生します。

2. インジェクタのパイプを取り付けます。燃料系の空気抜きが完了するまでは、インジェクタの連結金具を、指で締め付けておきます。噴射ポンプとインジェクタの連結金具を、  $78-83 \text{ N}\cdot\text{m}$  に締め付けます。

3. 戻り管を取り付けます（図63）。戻り管ナットを  $58-71 \text{ N}\cdot\text{m}$  に締め付けます。
4. 「燃料系からの空気抜き」（52ページ）の説明に従って、燃料系の空気抜きを実施します。インジェクタの連結金具を締め付けます。



図63 燃料インジェクタ戻り管

### ホイールボルトトルクのチェック

**注:** 最初の50時間の作動後、それ以降は200時間ごとに、ホイールボルトのトルクをチェックします。さらに、ホイールアセンブリがトラクタから取り外されたとき、またはボルトを弛めたときは、必ずホイールボルトを指定されたトルクに締め付けます。

前輪トルク	後輪トルク
$59-74 \text{ N}\cdot\text{m}$	$93-118 \text{ N}\cdot\text{m}$

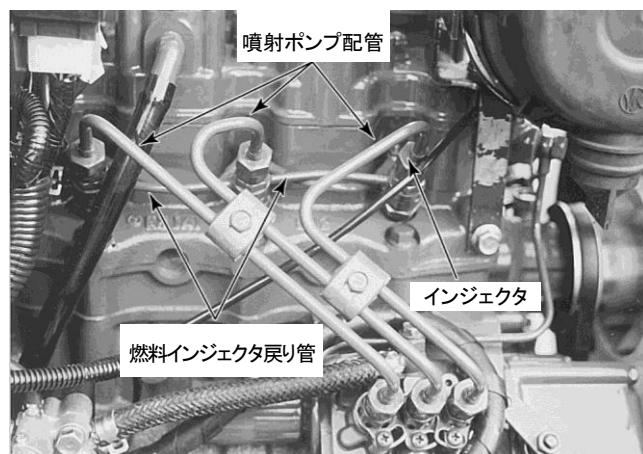
ホイールボルトトルクは、安定するまで、毎日チェックしてください。



図64 ホイールハブボルト



## トラクタの簡単な保守・点検・調整

### 安全フレームの保守および点検

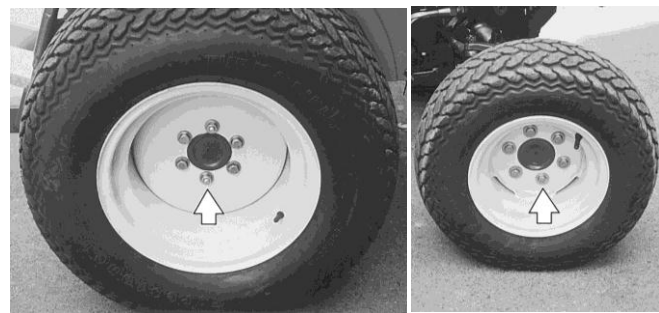
**注:** 最初の20時間の作動後、安全フレームを点検します。最初の点検に続いて、500時間の作動ごと、または6か月ごとのいずれか早い方に安全フレームをチェックしてください。

1. 安全フレームの後車軸ケースへの取り付けボルトの、トルクをチェックします(図65)。フロント側ボルトは、 $74.5\text{ N}\cdot\text{m}$ 、リヤ側ボルト(図示なし)は $166\text{ N}\cdot\text{m}$ に締め付けなければなりません。
2. フェンダ取り付けボルトの安全フレームのトルクもチェックします(図65)。ボルトを $74.5\text{ N}\cdot\text{m}$ の正しいトルクに締め付けます。

### 安全フレームの損傷の可能性

トラクタが転倒した場合、または安全フレームがその他の事故にあった場合(輸送中に高所の物体にぶつかるなど)、安全フレームを交換しなければなりません。



図65 ボルト/ナットの取り付け

事故の後、(1) 安全フレーム、(2) 運転席、(3) シートベルトとシートベルトの取り付け部の損傷をチェックしてください。トラクタを作動させる前に、損傷した部品をすべて交換してください。

### 重要

**安全フレームの溶接やひずみ取りは行わないでください。**

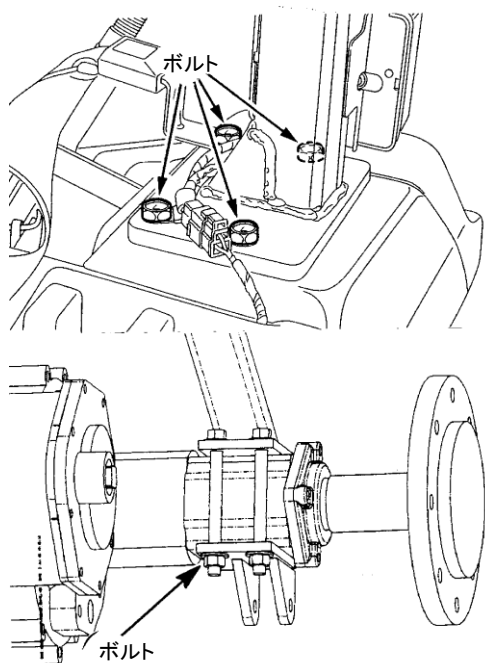
### シートベルトの保守

1. 運転席とシートベルト用の取り付け部品を点検します。シートベルトアンカボルト(図66)(第2ボルト、図示なし)を $74.5\text{ N}\cdot\text{m}$ の正しいトルクに締め付け、磨耗または損傷のある部品を交換します。
2. 必要に応じて石鹼と水を使用して、シートベルトを清掃します。四塩化炭素、ナフサなどは使用しないでください。もしこれらの物質を使用すると、帯紐が弱くなります。また、帯紐を漂白または染め直しをしないでください。結果として、やはり帯紐が弱くなります。



図66 シートベルト



### 警告

常にシートベルトを着用してください。トラクタに安全フレームまたは安全キャブが装備されていない場合、絶対にシートベルトを着用しないでください。

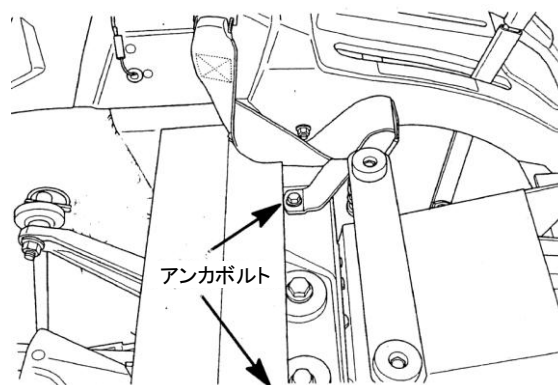
## トラクタの簡単な保守・点検・調整

### バッテリー

バッテリーの接続は、確実に取り付け、腐食が発生しないように維持します。アンモニアまたは重曹溶液は、バッテリーの外表面と端子を洗浄するのに適しています。溶液がバッテリーに入らないようにしてください。清掃の後、バッテリーを真水で洗います。腐食を防止するため、少量の石油ゼリーを端子に塗布します。

凍結する温度では、バッテリーは良好な充電状態に維持されなければなりません。バッテリーが放電すると、またはあがってしまうと、電解液が弱くなり、または凍結することがあり、ケースの損傷の原因になります。水（蒸留水）を追加する必要がある場合、トラクタを使用する直前に追加すると、充電によって水が電解液と混合され、水の凍結を防止することができます。電解液の比重をチェックすることによって、バッテリーの充電を決定してください。

**電解液の量のチェック：**バッテリー内の電解液の量を50時間ごとにチェックしてください。

### 警告

オルタネータが充電しているとき、バッテリー内部で爆発性のガスが発生します。したがって、常にエンジンを停止してから電解液の量をチェックしてください。バッテリーの電解液の量をチェックするときは、裸火を使用せず、タバコを吸わないでください。

1. バッテリーの上面をきれいにしてからベントプラグを外します。
2. 電解液レベルが低い場合、蒸留水を追加します。液体がプレートの6.35mm上まであればレベルは適性です。  
**注：**蒸留水は、きれいな、しっかりとカバーされた、非金属製の容器に維持してください。
3. ベントホールが塞がれていないことを確認してから、ベントプラグを取り付けます。凍結温度以下では、バッテリーが充電して水の凍結を防止するように、水を追加した後、必ずエンジンをしばらく作動させてください。

### オルタネータ

オルタネータ（図67）は、エンジンのクランクシャフトプーリからベルトで駆動されます。ベルトのスリップが発生しないことが重要です。もし発生すると、充電率に影響します。ベルト調整の詳細については、58ページに説明があります。

ベルト調整以外にオルタネータについて必要な唯一の保守は、ターミナルを定期的に点検し、常にきれいにしておき、しっかりとした取り付け状態を維持することです。オルタネータ冷却ファンも定期的に清掃しなければなりません。

オルタネータの作業を行っているとき、またはチェックしているとき、オルタネータの損傷を避けるために、次の注意を守ってください。



図67 オルタネータ

- いかなる環境のもとでも、オルタネータのフィールド端子をアースにショートさせないでください。
- オルタネータが作動している間、オルタネータ出力リードまたはバッテリーケーブルを切り離さないでください。
- オルタネータをトラクタから取り外すときは、まずマイナス (-) のバッテリーケーブルを切り離してください。バッテリーを外すときは、マイナスのケーブルから外してください。
- バッテリーが取り付けられている場合、必ずプラス (+) のケーブルを先に接続し、マイナスの端子をアースに接続してください。極性を逆にすると、オルタネータの整流器ダイオードが破壊されます

## トラクタの簡単な保守・点検・調整

充電表示計の警告灯が、オルタネータがバッテリーを充電していないことを示す場合、ファンベルトと配線の接続をチェックします。これらが正常で、警告灯が引き続きノーチャージを示す場合は、シバウラトラクタディーラーにご相談ください。

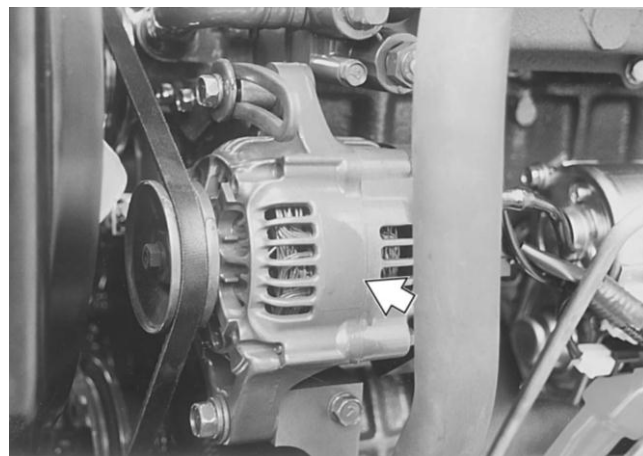
### ヒューズ

#### ヒューズブロック

2つのメインヒューズブロック（図71）は、遮風板の右側にあります。2つの追加ヒューズブロック（図72）が、エンジンフード内部のヘッドライト支持ブラケットに取り付けられています。



図68 メインヒューズブロック



図69 ヘッドライトヒューズブロック

アッパヒューズブロック - 図68		
	ヒューズサイズ	回路保護
①	20 amp.	ヘッドライト、駐車灯、計器盤ライト
②	15 amp.	表示計、ハザードライト
③	10 amp.	ブレーキライト、ホーン

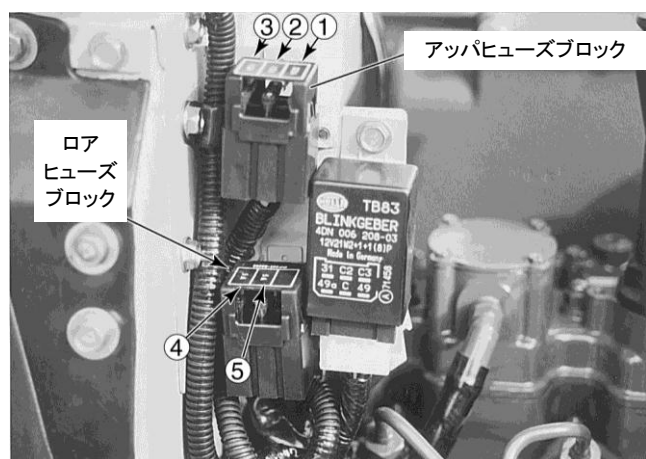
ロアヒューズブロック - 図68		
	ヒューズサイズ	回路保護
④	5 amp.	警告灯、ゲージ、HST速度制御
⑤	5 amp.	エンジン燃料ソレノイド

ヘッドライトヒューズブロック - 図69		
	ヒューズサイズ	回路保護
①	75 amp.	ヘッドライトロービーム
②	75 amp.	ヘッドライトハイビーム

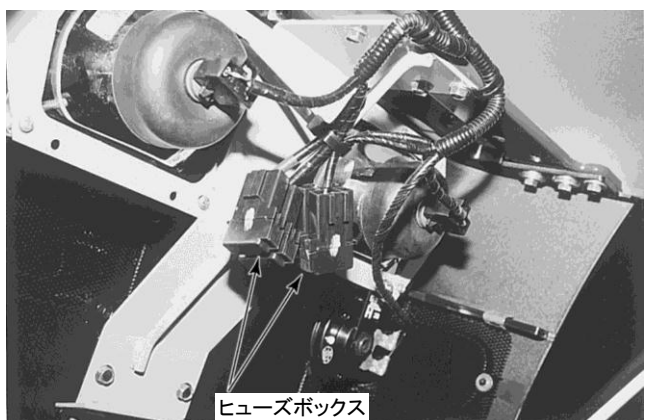
**注：**ヒューズを交換する前に、すべての電気回路のスイッチが切られていることを確認します。その回路に指定されたサイズのヒューズと交換してください。

#### ヒューズブルリンク

ヒューズブルリンクワイヤ（図70）は、トラクタの電気システム全体を保護するために使用されています。このワイヤを通過する電流量が多すぎる場合、このワイヤは溶断するので、回路をそれ以上通過することができなくなります（ヒューズが作動する方法と似ています）。ヒューズブルリンクワイヤは、スターターミナルから、メインワイヤリングハーネスにリンクするコネクタまでの赤いワイヤです。

ヒューズブルリンクワイヤを交換するには、次の手順に従ってください。

1. バッテリーからマイナスのバッテリーケーブルを外します。
2. ワイヤをメインワイヤリングハーネスに連結するコネクタを抜きます。
3. 古いヒューズブルリンクワイヤをスターターミナルから取り外します。
4. 最初にスターターミナルへ取り付け、次にメインワイヤリングハーネスに接続して、古いヒューズブルリンクワイヤを新しいものと交換します。

## トラクタの簡単な保守・点検・調整

### 重 要

ヒューズブルリンクワイヤは、必ずこのトラクタに適するものと交換してください。



図70 ヒューズブルリンクワイヤ

### バルブ類

#### ヘッドライト

ヘッドライトの故障が発生した場合、電球を交換してください。電球は以下の手順で交換します。

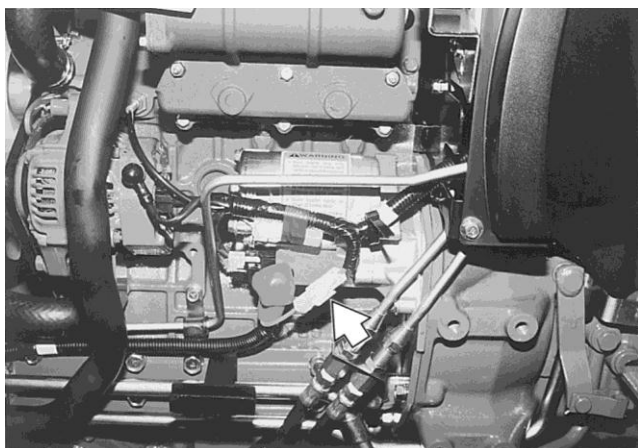

図71 ヘッドライトソケット

1. コネクタとソケットを、ハウジングから引張り上げます（図71）。
2. スプリングを取り外します。
3. 電球を取り外します。

4. 新しい電球を取り付け、スプリング、ソケット、およびコネクタを取り付けます。

#### ランプおよびフラッシュランプ

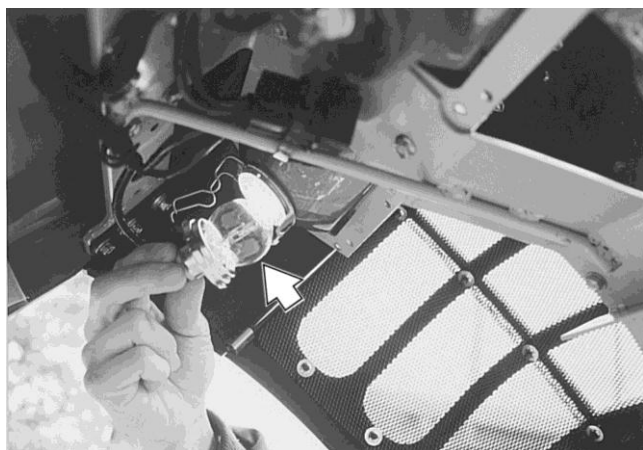
テールランプの電球またはフラッシュランプの電球を交換するには、次の手順に従ってください。

1. レンズを取り外し、電球を取り外します。
2. 新しい電球を取り付け、レンズおよびまたはリムアセンブリを取り付けます。



図72 テールライトとフラッシュランプ

#### 計器盤



図73 計器盤警告灯

計器の電球は次の手順で交換してください。

1. 計器盤を取り外します。
2. ステータスを取り外して、レンズカバーを引っ張り出します。
3. 電球を交換します。
4. レンズカバーを取り付け、計器盤を固定します。

## トラクタの簡単な保守・点検・調整

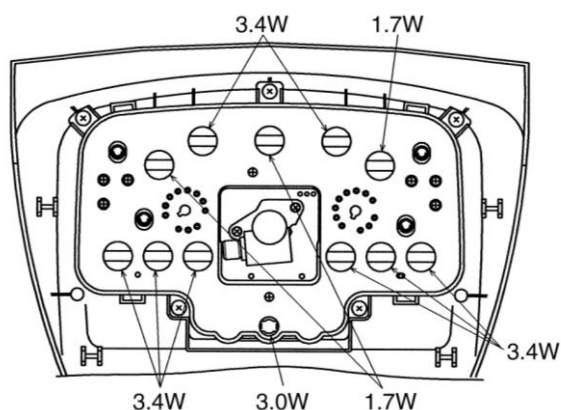
### 前輪のトーイン

トラクタの前輪のトーイン調整は工場で終了しています。しかし、随時チェックする必要があります。

#### トーインのチェック

1. 前輪を直進位置にして、フロントタイヤの中心位置の前側の左右タイヤセンタ間の寸法を測定します。
2. 今度はフロントタイヤ後側の左右タイヤセンタ間の寸法を測定します。
3. ステップ 1 および 2 で記録された寸法の相違は、0-5mm のトーイン（前側が小さい）に相当しなければなりません。
4. トーインが正しくない場合は、以下の手順に従って調整してください。



図 7 4 トーインのチェック

#### トーインの調整

1. タイロッドロックナットを弛めます。
2. トーインが 0-5mm になるように、タイロッドを調整します。
3. 正しいトーインが得られた後、タイロッドロックナットを締め付けます。

### フートブレーキの調整

ブレーキペダルのストロークが多くなったら、または両方のペダルのストロークが等しくなくなったら、次のようにして各ペダルの調整を行ってください。



図 7 5 ブレーキペダルの調整

1. ロックナットを弛め（図 7 5）、ペダルの遊びが 19-30mm になるまで、ブレーキロッドを回します。ロッドを長くすると遊びが増し、ロッドを短くすると遊びが少なくなります。
2. トラクタのテストドライブを行い、両方の後輪のブレーキ動作が等しいことを確認します。必要ならば再調整します。

### ハンドブレーキの調整（オプション）

前輪に車止めをし、トラクタの後をジャッキアップし、後輪がわずかに地面から離れる程度に支持します。ブレーキペダルの止め金を外します。

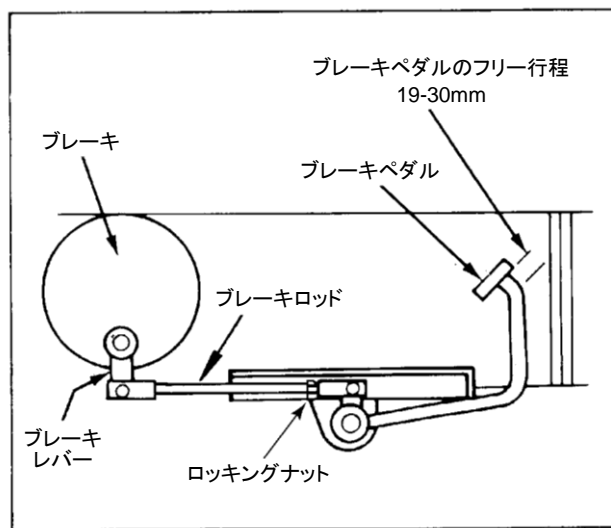
図 7 6 に示すように、ハンドブレーキのカバーを取り外します。セクタの 4 番目のノッチがかみ合うように、ハンドブレーキを掛けます。両方のホイールがロックしはじめるまで、ブレーキケーブルのロックナットを締め付けます。ハンドブレーキを解除し、両方のホイールが自由に回転することを確認します。ハンドブレーキにカバーを掛けます。



図76 ハンドブレーキの調整

### クラッチペダルの調整

クラッチの寿命を最大限にするためには、クラッチペダルのフリー行程を50時間ごとにチェックし、19-30mmに維持することが不可欠です(図77)。

1. コッタピンとクレビスピンを取り外します。
2. クレビスを回して、ペダルストロークを必要なだけ増減します。



図77 クラッチペダルフリーストローク調整

### 4 輪駆動前車軸デファレンシャルケースとファイナルリダクションギアケース

**油量のチェック**：油量を50時間ごとにチェックします。

1. トラクタを停止状態にして、エンジンを停止し、検油棒で油量をチェックします(図78)。
2. 油量がマークと検油棒の下端の間にあれば、オイルは正しいレベルにあります。それ以下の場合は、オイルを(51ページ)追加します。検油棒のマーク以上に給油しないでください。前車軸ケースからあふれ出ます。
3. 検油棒(給油栓)を取り付けます。

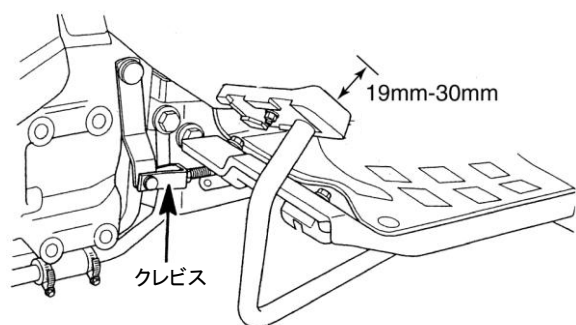

図78 ストップボルトと検油棒(給油栓)を回す

**オイルの交換**：オイルは300時間ごとに交換します。

4. オイルが通常の作動温度のとき、前車軸デファレンシャル(図79)とファイナルリダクションギアケース排油栓(図80)を外してオイルを排出させます。オイルが排出されたら、排油栓を取り付けます。
5. 各ファイナルリダクションギアケースの給油栓を取り外し(図80)、49ページの指定に従って新しいオイルを給油し、給油栓を取り付けます。
6. 車軸ケースの右上にある検油棒(給油栓)を取り外し(図78)、指定されたタイプの新しいオイル(49ページ)を満たします。

## トラクタの簡単な保守・点検・調整

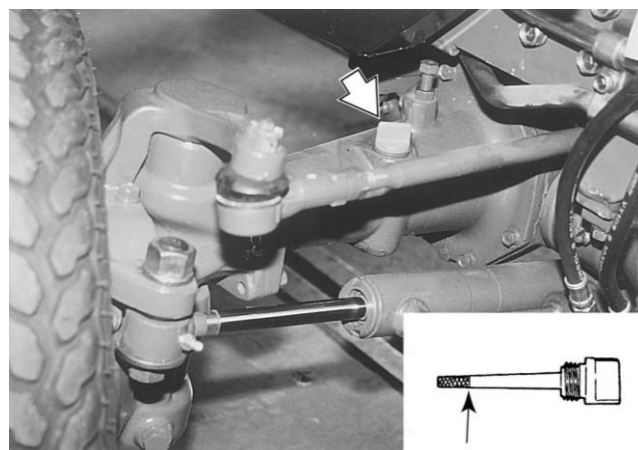

図79 前車軸デファレンシャル排油栓とグリースニップル

7.油面がマークと検油棒の下端の間であれば、前車軸に注油された油量は適性です。検油棒のフルマーク以上に給油しないでください。前車軸からあふれ出ます。

8.検油棒（給油栓）を取り付けます。



図80 ファイナルリダクションギアケース給油栓と排油栓

- 1.トラクタを完全にきれいにします。錆びを防ぐため、必要ならばタッチアップペイントを使用します。
- 2.トラクタの磨耗した部品や損傷した部品をチェックします。必要ならば新しい部品を取り付けます。
- 3.油圧シリンダが最大限度伸びた位置になるまで、リフトアームを油圧で最高位置まで上昇させます。これによってシリンダにオイルが充填され、シリンダ壁面を腐食から保護します。
- 4.トラクタを潤滑します。トランスミッション、油圧システム、および後車軸のオイルを交換します。エアクリーナをきれいにします。
- 5.バッテリーを取り外し、完全に清掃します。フル充電されていること、電解液量が適切であることを確認してください。凍結温度以上の、涼しく乾燥した場所に格納してください。格納の間、定期的にバッテリーを充電してください。
- 6.エグゾーストパイプの開口にカバーをします。
- 7.クラッチペダルとステッププレートの上にペダルスペーサを置き、クラッチディスクをフライホイールから切り離します（図81）。



図81 ペダルスペーサの取り付け

### トラクタの格納

長期間トラクタを使用しないときは、格納される間の保護が必要です。以下の作業を行うことをお勧めします。

## トラクタの簡単な保守・点検・調整

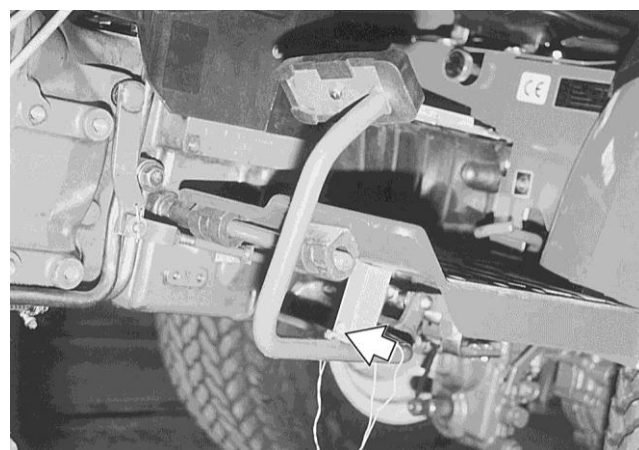
---

格納されていたトラクタは、使用する前に、以下のよう  
に完全に整備してください。

1. 推奨圧力までタイヤに空気を入れ、車止めを外しま  
す。
2. エンジンクランクケース、（油圧リフト、トランス  
ミッション、リヤアクスル、およびパワーステア  
リング用）、および前車軸の油量をチェックします。
3. フル充電したバッテリーを取り付けます。
4. 冷却系の、不凍液と真水の 50/50 溶液の水量をチ  
ェックします。
5. クラッチペダルとステッププレートの間からペダル  
スペーサを取り外します。
6. エンジンを始動し、数分間アイドリングします。エ  
ンジンが潤滑され、各コントロールが正しく機能し  
ていることを確認してください。
7. トラクタを無負荷で駆動し、正しく作動しているこ  
とを確認してください。



## トラクタの簡単な保守・点検・調整

### 故障の原因と処置一覧表

トラクタの故障予防には日頃の点検と整備が大切です。故障を早期に発見してすぐ整備しましょう。簡単に整備できない箇所または当欄に記載されていない故障は購入先またはサービス工場へ修理を依頼してください。

故障状況	原因	処置
スターティングモータが回転しない	バッテリーが放電している セーフティスイッチの調整不良 スターティングモータの不良 キースwitchの不良 ヒューズブルリンクの切れ	充電する 調整する 修理または交換する 交換する 配線系統を点検、修理して新しいヒューズブルリンクと交換
エンジンが始動しない	燃料切れ 燃料系統に空気が入っている 燃料フィルタの詰まり エアクリーナエレメントの目詰まり グロープラグの断線	軽油を補給する 燃料タンクから噴射ポンプまでの燃料パイプ点検 洗浄または交換 清掃または交換 交換する
エンジンが不規則に回転する	燃料系統に空気が入っている 燃料に水が混入している 噴射ノズルが不良 燃料フィルタの目詰まり 噴射ポンプの不良 軽油以外の燃料を使用した	燃料タンクから噴射ポンプまでの燃料パイプ点検 水抜き、または新しい軽油と交換する 修理または交換する 洗浄または交換する 修理または交換する 軽油に入替える
運転中エンジンが停止した	燃料切れ 燃料系統に空気が入っている 燃料フィルタの目詰まり 過負荷運転をした 燃料に水が混入している	軽油を補給する 燃料タンクから噴射ポンプまでの燃料パイプ点検 洗浄または交換する 負荷を軽くする 水抜き、または新しい軽油と交換する
エンジンがオーバーヒートした	冷却水の不足 ファンベルトのゆるみ ファンベルト切れ ラジエータフィンが目詰まり エンジンオイルの不足 過負荷運転をした	冷却水を補給する 張りの調整をする 交換する 清掃する オイルを補給する 負荷を軽くする
マフラより白煙が出る	エンジンオイルの量が多すぎる エンジンオイルの粘度が低すぎる	オイルを適量になるまで抜き取る 適度な粘度のオイルに交換する
マフラより黒煙が出る	エアクリーナエレメントの目詰まり 過負荷運転をした 軽油以外の燃料を使用した	洗浄または交換する 負荷を軽くする 軽油と交換する
チャージランプが消灯しない	ヒューズ切れ ファンベルトのゆるみ ファンベルト切れ	配線系統を点検、修理して新しいヒューズと交換 張りの調整をする 交換する
オイルランプが消灯しない	エンジンオイルが不足している エンジンオイルの粘度が低下している オイルフィルタが目詰まりしている	オイルを補給する 新しいオイルと交換する 交換する
ハンドルが左右どちらかへとられる	タイヤの空気圧が不揃いである	空気を入れて揃える
ブレーキの効きが悪くなった	ペダルの遊びが大きすぎる ライニングの磨耗	エア抜きをする（購入先またはサービス工場） 交換する
クラッチが滑る	クラッチ板の磨耗 ペダルの遊びが全くない オイルが付着した	交換する 調整する オイル漏れ箇所を修理する

## トラクタの簡単な保守・点検・調整

故障状況	原因	処置
クラッチが切れない	ペダルの遊びが多すぎる クラッチ板がこ着している パイロットベアリングが焼付いた	調整する ドライバなどではがす 交換する
作業機が上昇しない	油圧ポンプの不良 バルブのゴミ詰まり	交換する 修理を依頼する
作業機が下降しない	作業機下降速度調整グリップでロックしてある 油圧バルブの不良	開放する 交換する

# 仕様

## エンジン

種類..... ディーゼル  
気筒数..... 3

トラクタ 型式	ST318 9x3 ST318HST	ST321 9x3 ST321HST	ST324 9x3 ST324HST
エンジン 型式	S753	S773	S773L
口径	75 mm	77 mm	77 mm
ストローク	72 mm	72 mm	81 mm
排気量	0.954 L	1.005 L	1.131 L
圧縮比	23 to 1	23 to 1	22.5 to 1

点火順序..... 1 - 2 - 3  
低速アイドル速度..... 1100 - 1200rpm  
最大速度  
高速アイドル..... 2800 -2850 rpm  
定格..... 2600 rpm  
バルブクリヤランス (エンジンが冷たいとき)  
インテーク..... 0.20 mm  
エクゾースト..... 0.20 mm

## 容量

燃料タンク..... 20 Liters  
冷却システム..... 3.5 Liters  
エンジンクランクケース  
フィルタなし..... 3.0 Liters  
フィルタ交換後..... 3.3 Liters  
リヤアクスルおよびトランスミッション..... 16 Liters  
(油圧システムを含む)  
フロントアクスルファイナルリダクション..... 0.4 Liters  
(各側で)  
フロントデファレンシャルギアケース..... 1.0 Liters

## 冷却システム

タイプ..... 再循環バイパスを含む加圧液体

### ウォーターポンプ

タイプ..... 遠心  
駆動..... ベルト  
ウォーターポンプベルト  
たわみ..... 10-15mm

プーリの間で 9-11kg  
の親指の力を加えたとき

ファン直径..... 34.0 cm  
サーモスタット  
開き始め..... 82°C  
完全オープン..... 95°C  
ラジエータキャップ..... 0.9 bar

## 電気システム

オルタネータ..... 12 ボルト、強力、40 amps  
レギュレータ..... 機械式  
バッテリー..... 12-volt, 36 amp.  
マイナスアースで5時間定格  
スターティングモータ..... 1.0 kw (1.34HP)  
ソレノイド、かみ合せ前リダクション

## 燃料システム

使用燃料タイプ	温度	タイプ
ディーゼル	6.7°C(20° F)	No.2D
	1 以上	セタン価定格最低 40
	6.7°C (20° F)	No.1D
	以下	セタン価定格最低 40

### 噴射ポンプ

タイプ..... インライン  
タイミング..... 21° BTDC  
(ST324 のみ)24° BTDC

## クラッチ

タイプ..... 184mm  
乾式ディスク  
ペダルフリー行程..... 19-30 mm

## ブレーキ

タイプ..... 多板、湿式  
ディスク..... 134/94mm 直径  
(アウトインナ)

## 仕様

### ステアリング

タイプ	パワー
ロックからロックまでの回転数	2.5
前輪トーイン	0-5 mm
回転半径 (ブレーキなし)	2180 mm

### パワー取り出し

タイプ	トランスミッション
シャフト	35 mm 6 スプライン SAE STD

MID PTO シャフト 25.4 mm

### 油圧昇降システム

タイプ	カテゴリ 1 3 点リンク
ポンプタイプ	ギア
ポンプ容量	1 5.3 Liters 定格 2600 rpm 時
システムリリーフバルブ 設定	130 bar

### 鋳鉄ウェイト

(2) フロントエンドウェイト	各 15 kg 合計 30 kg
(4) リヤホイールウェイト	各 20 kg 合計 80 kg

### ドローパー

固定タイプ	標準
-------	----

### タイヤ

フロント	AG 9x3 : 5-12, R1, 4Ply 9x3 : 6-12, R1, 4Ply
ターフ	20.5×8.00-10, R3, 4Ply
リヤ	AG 9x3 : 8-16, R1, 4Ply 9x3 : 9.5-16, R1, 4Ply
ターフ	31×13.5-15, R3, 4Ply

### ROPS (安全フレーム) 取り付けボルトトルク

フェンダ取り付け ROPS	74.5 N.m (ボルト : M12)
リヤアクスル取り付け ROPS	166 N.m (ボルト : M16)
シートベルト (ボルト : M12)	74.5 N.m

# 仕様

## 一般寸法

	ST318		ST321		ST324	
	9×3	HST	9×3	HST	9×3	HST
	AG 5-12 AG 8-16	20.5×8.00-10 31×13.5-15	AG 6-12 AG 9.5-16	20.5×8.00-10 31×13.5-15	AG 6-12 AG 9.5-16	20.5×8.00-10 31×13.5-15
全長 (3点ヒッチを含む) mm	2 8 0 5		2 8 0 5		2 8 0 5	
全幅 mm	1 0 4 2	1 3 3 0	1 1 3 8	1 3 3 0	1 1 3 8	1 3 3 0
全高 (ROPSを含む) mm	2 2 6 2	2 7 0 5	2 2 8 7	2 7 0 5	2 2 8 7	2 7 0 5
ホイールベース	1 4 0 5		1 4 0 5		1 4 0 5	
最低地上高 mm	2 4 5	2 2 3	2 7 0	2 7 7	2 7 0	2 7 7
トレッド;フロント mm	8 2 2	9 2 5	8 4 8	9 2 5	8 4 8	9 2 5
トレッド;リヤ mm	8 5 1	9 8 0	8 9 7	9 8 0	8 9 7	9 8 0
重量 (ROPSを含む) Kg	7 3 7	7 5 0	7 5 4	7 7 1	7 5 9	7 7 6

## 対地速度

農業用タイヤを装着したときのエンジン定格速度(2600RPM)時

### 前進

	ST318 9x3	ST321/ST324 9x3	ST318 HST	ST321/ST324 HST
	km/h	km/h	km/h	km/h
1st	1.08	1.15	0 - 5.78	0 - 6.02
2nd	1.79	1.91	0 - 14.86	0 - 15.48
3rd	2.40	2.56		
4th	2.57	2.74		
5th	4.26	4.54		
6th	5.72	6.10		
7th	6.72	7.16		
8th	11.15	11.89		
9th	14.96	15.95		

### 後退

	ST318 9x3	ST321/ST324 9x3	ST318 HST	ST321/ST324 HST
	km/h	km/h	km/h	km/h
1st	2.00	2.13	0 - 3.61	0 - 3.06
2nd	4.77	5.08	0 - 9.29	0 - 9.68
3rd	12.47	13.29		

# 主な消耗部品

## (1) エンジン関係

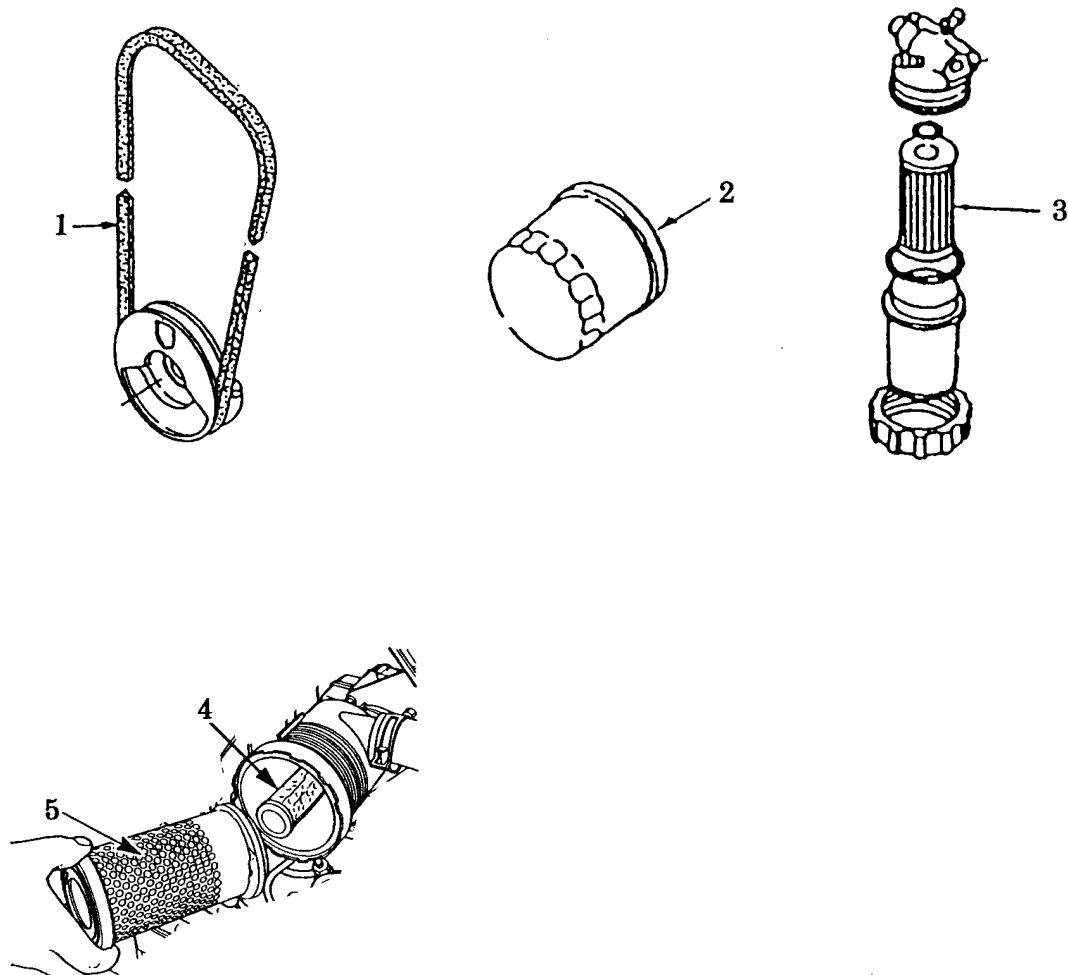

	品コード	部品名称	個数/台	備考
1	080109049	Vベルト	1	
2	140516190	オイルフィルタ	1	
3	360720020	燃料フィルタエレメント	1	
4	314531175	エアクリーナフィルタエレメント; インナー	1	
5	314531174	エアクリーナフィルタエレメント; アウター	1	

## 主な消耗部品

### (2) 油圧関係



部品コード	部品名称	個数/台	備考
6	340500720	オイルフィルタ ; ミッションケース	1
7	340500770	オイルフィルタ ; HSTラインフィルタ	1

### (3) 電装関係

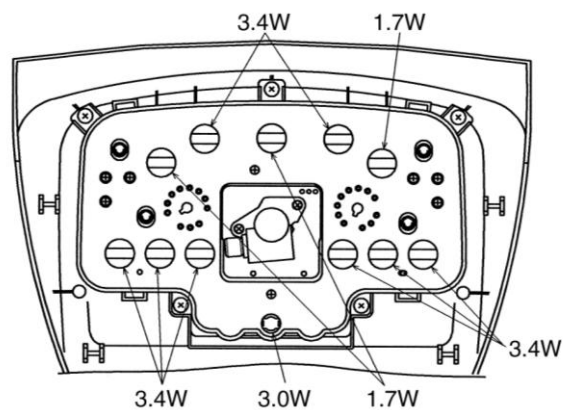

部品コード	部品名称	個数/台	備考
8	385120740	バルブ ; 12V 3.0W	1
9	385120750	バルブ ; 12V 3.4W	8
10	385120760	バルブ ; 12V 1.7W	3



株式会社IHシバウラ

トラクタ・グリーン事業部

お問い合わせ先

〒390-8714

長野県松本市石芝 1-1-1

TEL 0263 (88) 0200

FAX 0263 (27) 0380